

# **OLYMPUS®**

CÂMARA DIGITAL

## **FE-46|X-42|X-41**

### **Manual de Instruções**

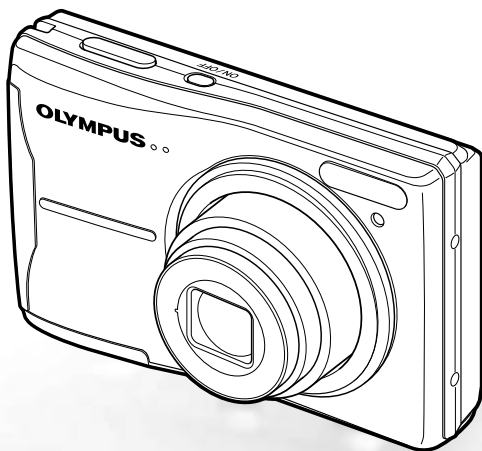

- Agradecemos ter adquirido uma câmara digital Olympus. Antes de utilizar a sua nova câmara, leia atentamente este manual de modo a usufruir de um excelente desempenho da sua câmara e de uma duração prolongada. Mantenha este manual num local seguro para futura referência.
- Recomendamos que, antes de tirar fotografias importantes, faça alguns disparos de modo a familiarizar-se com a sua câmara.
- Com o objectivo de melhorar continuamente os nossos produtos, a Olympus reserva-se o direito de actualizar ou modificar a informação contida neste manual.
- As ilustrações do ecrã e da câmara apresentadas neste manual foram produzidas durante as fases de desenvolvimento e poderão divergir do produto final.

# Passo 1

## Verificar o conteúdo da embalagem



Câmara digital



Correia



Duas pilhas AA



Cabo USB



Cabo AV



Suporte microSD

Outros acessórios não apresentados: Manual de instruções (o presente manual), OLYMPUS Master 2, cartão de garantia. O conteúdo pode variar consoante o local de aquisição.

# Passo 2

## Preparar a Câmara

«Preparar a Câmara» (p. 10)

# Passo 3

## Fotografar e Reproduzir Imagens

«Fotografar, Reproduzir e Apagar» (p. 14)

# Passo 4

## Como Utilizar a Câmara

«Três Tipos de Operações de Definição»  
(p. 3)

# Passo 5

## Imprimir

«Impressão directa (PictBridge)» (p. 34)  
«Reservas de Impressão (DPOF)» (p. 37)

## Índice

➤ Nomes das Partes .....	6	➤ Menus de Outras Definições da Câmara.....	30
➤ Preparar a Câmara.....	10	➤ Imprimir .....	34
➤ Fotografar, Reproduzir e Apagar .....	14	➤ Utilizar o OLYMPUS Master 2 .....	39
➤ Utilizar Modos de Disparo .....	17	➤ Sugestões de Utilização .....	41
➤ Utilizar Funções de Disparo .....	19	➤ Apêndice .....	45
➤ Utilizar Funções de Reprodução... ..	23	➤ Índice remissivo .....	59
➤ Menus das Funções de Disparo....	24		
➤ Menus das Funções de Reprodução, Edição e Impressão.....	28		

## Três Tipos de Operações de Definição

### Usar os Menus

Os menus permitem aceder a várias definições da câmara, incluindo as funções utilizadas para tirar fotografias e para a reprodução e a visualização de data / hora e ecrã.

- ! Alguns menus poderão não estar disponíveis, dependendo de outras definições relacionadas ou do modo **SCN** (p. 17).

#### 1 Prima o botão **MENU**.

- Este exemplo descreve a forma de utilização dos menus para definir o modo [POWER SAVE].

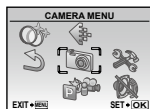

Menu principal do modo de disparo

#### 2 Utilize para seleccionar o menu pretendido e prima o botão .

- ! Se premir sem soltar o botão , será apresentada uma explicação (guia de menu) da opção seleccionada.

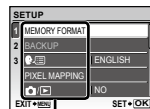

Submenu 1

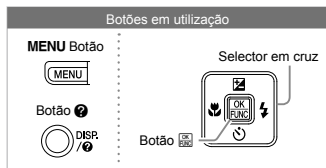

#### 3 Utilize para seleccionar o Submenu 1 pretendido e prima o botão .

Separador de página

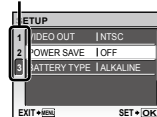

Submenu 2

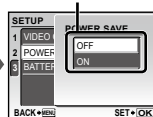

- ! Para avançar rapidamente para o submenu pretendido, prima para realçar o separador da página e, em seguida, utilize para mover a página. Prima para voltar ao submenu.

- ! Alguns menus incluem submenus que são apresentados ao premir o botão .

#### 4 Utilize para seleccionar o Submenu 2 e prima o botão .

- Depois de seleccionar uma definição, o visor volta ao ecrã anterior.

- ! Podem estar disponíveis operações adicionais. «Definições de Menu» (p. 24 a 33)

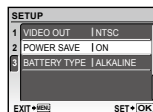

#### 5 Prima o botão **MENU** para concluir a definição.

## Utilizar os Botões Directos

Podem aceder às funções de disparo mais utilizadas através dos botões directos.

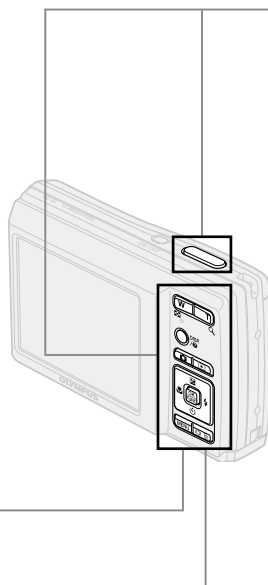



-  Botão disparador (p. 14)

---

-  Botão  (disparo/mudar modos de disparo) (p. 17, 18)







---

-  Botão  (reprodução) (p. 15)



---

-  Botões de zoom (p. 19)



---

-  Botão  (compensação da exposição) (p. 20)
-  Botão  (macro) (p. 20)
-  Botão  (flash) (p. 19)
-  Botão  (temporizador) (p. 21)

---

-  Botão DISP  (alteração da visualização de informações/guia de menu) (p. 22, 23/P. 17)

---

-  Botão  (clarear ecrã/apagar) (p. 21/p. 16, 29)

## Utilizar o menu FUNC (p. 22)

As funções do menu de disparo mais utilizadas podem ser definidas com menos passos através do menu FUNC.

Botão  (p. 22)

Botões em utilização

Selector em cruz



# Índice de Menus

## Menus das Funções de Disparo

No modo de disparo, poderá ajustar as definições.

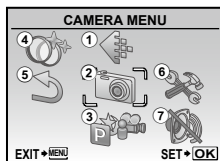

Menu principal do modo de disparo

- ① IMAGE QUALITY..... p. 24
- ② CAMERA MENU
  - WB..... p. 25
  - ISO..... p. 25
  - (Fotografia/video)
    - ..... p. 25
    - PANORAMA..... p. 26
    - AF MODE..... p. 26
- ③ SWITCH SHOOTING MODES
  - P..... p. 14

- iAUTO..... p. 17
- DIS MODE..... p. 18
- SCN**..... p. 17
- MOVIE..... p. 18
- ④ MAGIC FILTER..... p. 27
- ⑤ RESET..... p. 27
- ⑥ SETUP
  - MEMORY FORMAT/  
FORMAT..... p. 30
  - BACKUP..... p. 30
  - (Idioma)..... p. 30

- PIXEL MAPPING..... p. 30
- ..... p. 31
- SAVE SETTINGS..... p. 31
- MENU COLOR..... p. 31
- BEEP..... p. 31
- (Ecrã)..... p. 31
- (Data / hora)..... p. 31
- VIDEO OUT..... p. 32
- POWER SAVE..... p. 33
- BATTERY TYPE..... p. 33
- ⑦ SILENT MODE..... p. 33

## Menus das Funções de Reprodução, Edição e Impressão

No modo de reprodução, poderá ajustar as definições.

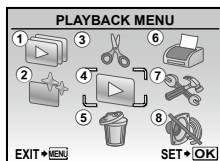

Menu principal do modo de reprodução

- ① SLIDESHOW..... p. 28
- ② PERFECT FIX..... p. 28
- ③ EDIT
  - (Redimensionar)..... p. 28
  - (Recortar)..... p. 28

- ④ PLAYBACK MENU
  - (Proteger)..... p. 28
  - (Rodar)..... p. 29
  - (Adicionar som às imagens)..... p. 29
- ⑤ ERASE..... p. 29

- ⑥ PRINT ORDER..... p. 29
- ⑦ SETUP
  - Idêntico a «Menus das Funções de Disparo»
- ⑧ SILENT MODE..... p. 33



# Nomes das Partes

## Unidade da câmara

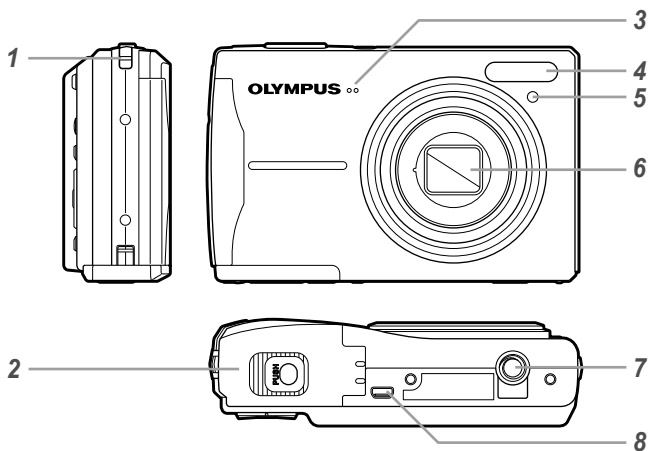

- |   |  |   |                                       |
|---|--|---|---------------------------------------|
| 1 | Orifício da correia ..... p. 10                      | 5 | Luz do temporizador ..... p. 21       |
| 2 | Tampa do compartimento das pilhas/cartão ..... p. 10 | 6 | Objectiva ..... p. 45, 58             |
| 3 | Microfone ..... p. 25, 29                            | 7 | Rosca para tripé                      |
| 4 | Flash ..... p. 19                                    | 8 | Conector múltiplo ..... p. 32, 34, 39 |

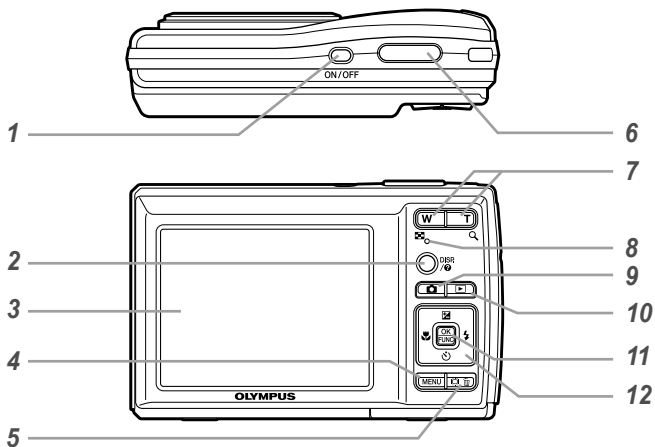

- |  |  |
|--|--|
| <p><b>1</b> Botão ON/OFF ..... p. 12</p> <p><b>2</b> Botão DISP./ (alteração da visualização de informações/guia de menu)..... p. 22, 23/p. 17</p> <p><b>3</b> Ecrã ..... p. 14, 41</p> <p><b>4</b> Botão MENU ..... p. 3</p> <p><b>5</b> Botão  (clarear ecrã/apagar) ..... p. 21/p. 16, 29</p> <p><b>6</b> Botão disparador ..... p. 14</p> <p><b>7</b> Botões de zoom..... p. 19</p> <p><b>8</b> Luz de acesso ao cartão..... p. 46</p> | <p><b>9</b> Botão  (disparo/ mudar modos de disparo)..... p. 17, 18</p> <p><b>10</b> Botão  (reprodução)..... p. 15</p> <p><b>11</b> Botão  (OK/FUNC) ..... p. 3, 22</p> <p><b>12</b> Selector em cruz..... p. 3, 12</p> <p>Botão  (compensação da exposição) ..... p. 20</p> <p>Botão  (macro)..... p. 20</p> <p>Botão  (temporizador)..... p. 21</p> <p>Botão  (flash) ..... p. 19</p> |
|--|--|

## Visualização do modo de disparo

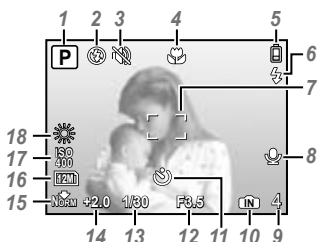

Fotografia

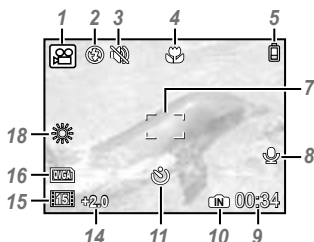

Vídeo

- |   |   |    |  |
|---|---|----|--|
| 1 | Modo de disparo.....p. 14   | 10 | Memória em uso.....p. 46                   |
| 2 | Modo de Flash.....p. 19   | 11 | Temporizador.....p. 21                     |
| 3 | Modo silencioso.....p. 33   | 12 | Valor do diafragma.....p. 14               |
| 4 | Macro/super macro.....p. 20   | 13 | Velocidade do disparador.....p. 14         |
| 5 | Indicador da carga das pilhas.....p. 10   | 14 | Compensação da exposição.....p. 20         |
| 6 | Modo standby do flash/aviso de movimento da câmara/carga do flash.....p. 19, 41 | 15 | Compressão/frequência de imagens.....p. 24 |
| 7 | Marca AF.....p. 14  | 16 | Tamanho da imagem.....p. 24                |
| 8 | Gravação com som.....p. 25  | 17 | ISO.....p. 25                              |
| 9 | Número de fotografias armazenáveis/tempo de gravação restante.....p. 14/p. 18   | 18 | Balanco de brancos.....p. 25               |



## Visualização do modo de reprodução

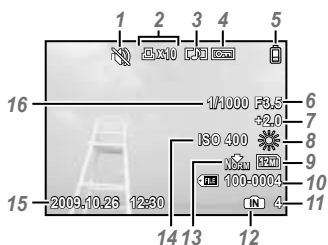

Fotografia

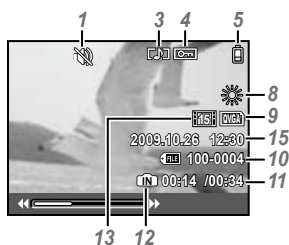

Vídeo

- |   |   |
|---|---|
| <b>1</b> Modo silencioso ..... p. 33                                      | <b>10</b> Número do ficheiro ..... -  |
| <b>2</b> Reservas de impressão/<br>número de impressões ..... p. 37/p. 36 | <b>11</b> Número de imagem/Tempo decorrido/<br>tempo de gravação total<br>..... p. 15/p. 16 |
| <b>3</b> Adicionar som ..... p. 29  | <b>12</b> Memória em uso ..... p. 46  |
| <b>4</b> Proteger ..... p. 28   | <b>13</b> Compressão/frequência<br>de imagens ..... p. 24                                   |
| <b>5</b> Indicador da carga das pilhas ..... p. 10                        | <b>14</b> ISO ..... p. 25   |
| <b>6</b> Valor do diafragma ..... p. 14                                   | <b>15</b> Data e hora ..... p. 12   |
| <b>7</b> Compensação da exposição ..... p. 20                             | <b>16</b> Velocidade do disparador ..... p. 14  |
| <b>8</b> Balanço de brancos ..... p. 25                                   |   |
| <b>9</b> Tamanho da imagem ..... p. 24                                    |   |

# Preparar a Câmara

## Colocação da correia da câmara

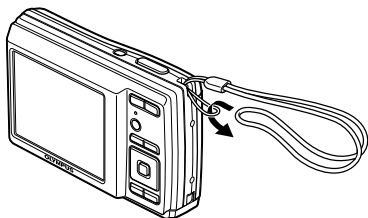

- ! Prenda bem a correia para que não fique solta.

## Inserir as pilhas e o xD-Picture Card™ (vendido em separado) na câmara

- ! Não insira nenhum objecto na câmara para além de um xD-Picture Card ou do Suporte microSD.

1

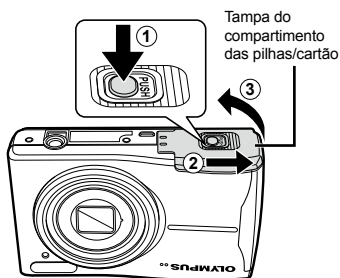

2

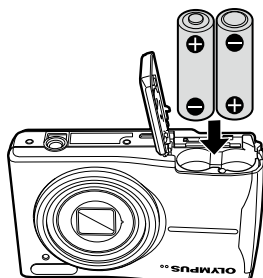

- ! Para mais informações sobre o tipo de pilhas que pode utilizar, consulte o tópico «Precauções de manuseamento das pilhas» (p. 45). Quando utilizar pilhas NiMH, certifique-se de que estas estão totalmente carregadas e seleccione [NiMH] para [BATTERY TYPE]. [BATTERY TYPE] (P. 33)
- ! Desligue a câmara antes de abrir a tampa do compartimento das pilhas/cartão.
- ! Antes de utilizar a câmara, certifique-se de que a tampa do compartimento das pilhas/cartão está fechada.

## Quando deve substituir as pilhas

Substitua as pilhas quando surgir a mensagem de erro apresentada abaixo.

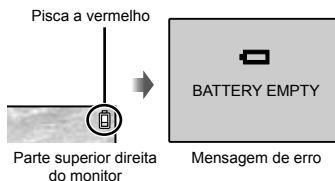

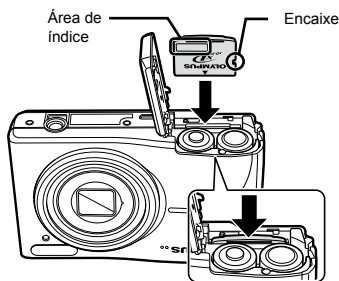
**3**

- ❗ Insira o cartão a direito até encaixar.
- ❗ Não toque directamente na área de contacto.

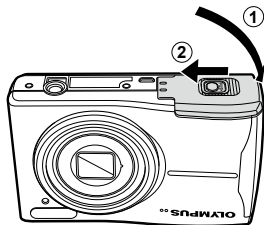
**4**

- ❗ Esta câmara permite ao utilizador fotografar com a memória interna mesmo quando não é inserido nenhum xD-Picture Card (vendido em separado). «Utilizar um xD-Picture Card» (p. 46)
- ❗ «Número de imagens armazenáveis (fotografias)/Duração da gravação contínua (vídeos) na memória interna e no xD-Picture Card» (p. 47)

#### Para remover o cartão xD-Picture Card

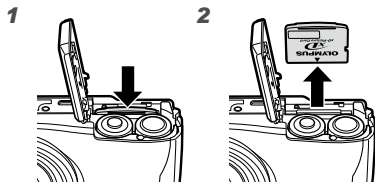

- ❗ Pressione o cartão e solte-o para que fique ligeiramente de fora e, em seguida, segure o cartão e puxe-o.

### Utilizar o cartão microSD/ cartão microSDHC (vendidos em separado)

Um cartão microSD ou microSDHC (doravante ambos serão designados por cartão microSD) é também compatível com esta câmara através do suporte microSD.

- ❗ «Utilizar o Suporte microSD» (p. 48)

#### 1 Insira o cartão microSD no Suporte microSD.

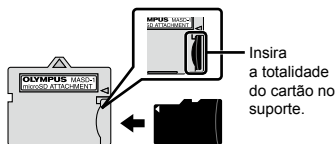

#### 2 Insira o Suporte microSD na câmara.

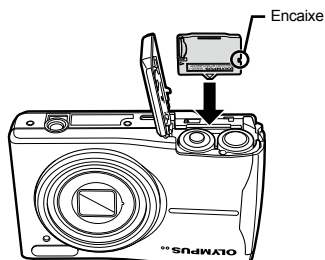

#### Para remover o cartão microSD

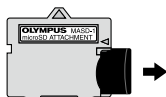

Puxe o cartão microSD a direito para fora.

- ❗ Não toque na área de contacto do Suporte microSD e/ou do cartão microSD.

## Selector em cruz e guia de operações

Os símbolos apresentados em vários ecrãs de definições e reprodução de vídeos indicam que pode utilizar o selector em cruz.

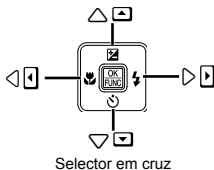
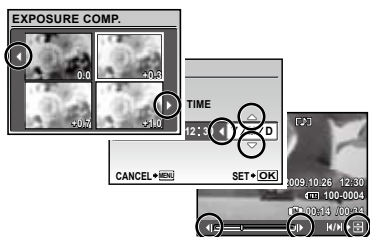

Os guias de operação, apresentados na parte inferior do ecrã, indicam que pode utilizar o botão **MENU**, o botão , os botões de zoom ou o botão .

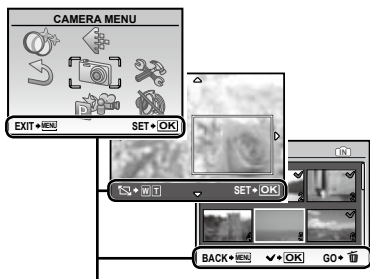

Guia de operações

## Definir a data e a hora

A data e a hora aqui definidas são guardadas nos nomes dos ficheiros de imagem, impressões de datas e outros dados.

### 1 Prima o botão ON/OFF para ligar a câmara.

- O ecrã de data e hora é apresentado se a data e a hora não tiverem sido definidas.

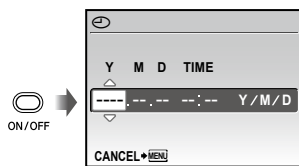

Ecrã de definição de data e hora

### 2 Utilize para seleccionar o ano para [Y].

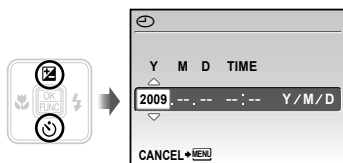

### 3 Prima para guardar a definição para [Y].

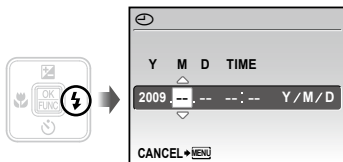



### 4 Como nos Passos 2 e 3, utilize e o botão para definir [M] (mês), [D] (dia), [TIME] (horas e minutos) e [Y/M/D] (ordem de data).

- ! Para uma definição mais precisa, prima o botão quando o indicador horário alcançar os 00 segundos.
- ! Para alterar a data e a hora, ajuste a definição a partir do menu. [] (Data/hora) (p. 31)

## Alterar o idioma de visualização





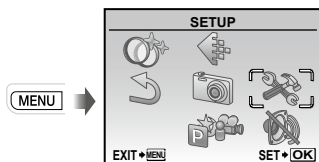

O idioma do menu e das mensagens de erro apresentadas no ecrã pode ser ajustado.

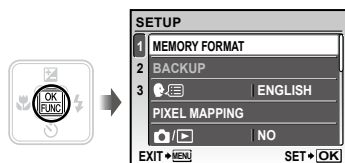
- 1 Prima o botão MENU e prima   para seleccionar  (SETUP).



- 2 Prima o botão .



- 3 Utilize   para seleccionar  e prima o botão .
- 4 Utilize   para seleccionar o idioma e prima o botão .
- 5 Prima o botão MENU.

# Fotografar, Reproduzir e Apagar

## Fotografar com valor de diafragma e a velocidade de disparo ideais (modo P)

Neste modo, as definições automáticas de disparo são activadas, permitindo contudo efectuar alterações a uma ampla gama de outras funções do menu de disparo, tais como a compensação da exposição, o balanço de brancos, entre outras, conforme necessário.

### 1 Prima o botão ON/OFF para ligar a câmara.

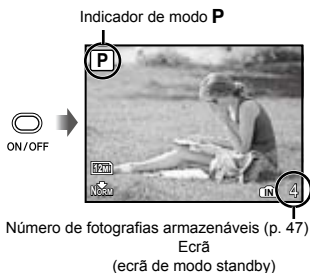

- Se o modo **P** não for apresentado, prima várias vezes o botão para seleccioná-lo.

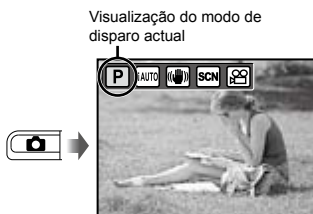

- Prima novamente o botão ON/OFF para desligar a câmara.

### 2 Segure a câmara e componha a fotografia.

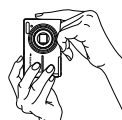

- Ao segurar a câmara, tenha o cuidado de não tapar o flash com os dedos, etc.

### 3 Prima o botão disparador até meio para focar o assunto da fotografia.

- Quando a câmara foca o assunto, a exposição é bloqueada (a velocidade do disparador e o valor do diafragma são apresentados) e a marca AF muda para verde.
- A câmara não conseguiu focar se a marca AF piscar a vermelho. Tente focar novamente.

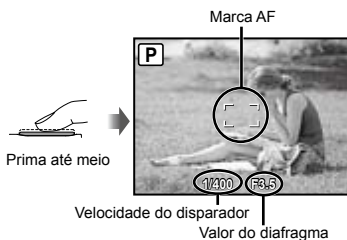

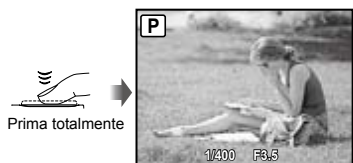

- «Focagem» (p. 43)

- 4** Para tirar a fotografia, prima suavemente o botão disparador até ao fim, tendo o cuidado de não agitar a câmara.



Ecrã de visualização de imagem

### Para ver as imagens ao tirar fotografias

Se premir o botão , poderá visualizar as imagens. Para voltar ao modo de disparo, prima o botão  ou o botão disparador até meio.

### Para gravar vídeos



«Gravar vídeos (modo )» (p. 18)

## Visualizar imagens

- 1** Prima o botão .



Número de imagens  
Visualização de imagem

- 2** Utilize    para seleccionar uma imagem.

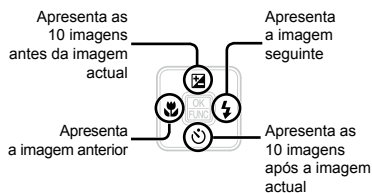

-  O tamanho de visualização das imagens pode ser alterado. «Visualização de índice e visualização de grande plano» (p. 23)

### Para reproduzir vídeos

Selecione um vídeo e prima o botão .



Vídeo

-  Não é possível reproduzir o som gravado em modo de vídeo nesta câmara. Para ouvir o som, ligue a câmara a uma TV ou a um PC.

## Operações durante a reprodução de vídeos



**Avanço rápido:** Prima sem soltar .

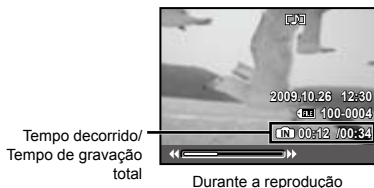

**Recuo rápido:** Prima sem soltar .

**Pausa:** Prima o botão .



### Primeira (última) imagem/avanço

**de imagens:** Durante a pausa, prima  para apresentar a primeira imagem e prima  para apresentar a última imagem.

Prima sem soltar  para reproduzir um vídeo e prima sem soltar  para reproduzir um vídeo ao contrário.

Prima o botão  para retomar a reprodução.



### Para parar a reprodução de um vídeo

Prima o botão **MENU**.

## Apagar imagens durante a reprodução (Apagar uma única imagem)

- 1 Prima o botão  quando a imagem que pretende apagar for apresentada.



- 2 Prima  para seleccionar [YES] e prima o botão .

 [ ERASE] (p. 29)





# Utilizar Modos de Disparo

- ! O modo de disparo muda na ordem **P**, **iAUTO**, **(M)**, **SCN**. Sempre que o botão **DISP** é premido. Ao mudar para qualquer um dos outros modos de disparo, a maioria das definições dos modos **(M)** e **SCN** serão alteradas para a predefinição do respectivo modo de disparo.

## Utilizar o modo ideal para a cena a fotografar (modo SCN)

- 1 Prima algumas vezes o botão **DISP** para definir **SCN**.



- É apresentada uma explicação do modo seleccionado ao premir o botão **DISP** sem soltar.

- 2 Utilize **DISP** para seleccionar o modo ideal de disparo para a cena e prima o botão **DISP**.

Ícone que indica o modo de cena que foi definido



- ! Nos modos **SCN**, as melhores definições de disparo são pré-programadas para cenas de disparo específicas. Por este motivo, as definições não podem ser alteradas em alguns modos.

Submenu 1	Aplicação
<b>PORTRAIT</b> / <b>LANDSCAPE</b> / <b>NIGHT SCENE</b> / <b>NIGHT+PORTRAIT</b> / <b>SPORT</b> / <b>INDOOR</b> / <b>CANDLE</b> / <b>SELF PORTRAIT</b> / <b>SUNSET</b> / <b>FIREWORKS</b> / <b>CUISINE</b> / <b>DOCUMENTS</b> / <b>PET</b>	A câmara tira fotografias com as definições ideais para as condições da cena.

- 1 Quando o assunto estiver escuro, a redução de ruído é automaticamente activada. Deste modo, o tempo de disparo, durante o qual não podem ser tiradas outras fotografias, é praticamente duplicado.

## Para fotografar um assunto em movimento, como um animal de estimação ([PET])

- 1 Utilize **DISP** para seleccionar **[PET]** e prima o botão **DISP** para definir.
- 2 Segure a câmara de modo a alinhar a marca AF com o assunto e prima **DISP**.
  - Quando a câmara reconhece o assunto, a marca AF procura automaticamente o movimento deste, permitindo que a câmara o foque de forma contínua. «Focar, de forma contínua, um assunto em movimento (Procura AF)» (p. 26).

## Fotografar com definições automáticas (modo iAUTO)

Consoante a cena, a câmara selecciona automaticamente o modo de disparo ideal entre **[PORTRAIT]**/**[LANDSCAPE]**/**[NIGHT+PORTRAIT]**/**[SPORT]**/**[MACRO]**. Este modo é totalmente automático e permite aos utilizadores fotografar com o modo mais adequado à cena de disparo, premindo apenas o botão disparador. No modo **iAUTO**, as definições no menu de funções de disparo não estão disponíveis.

- 1 Prima algumas vezes o botão **DISP** para definir **iAUTO**.

O ícone é alterado em função da cena seleccionada automaticamente pela câmara.

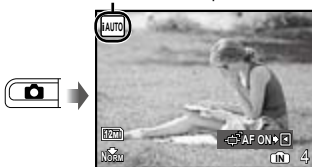

- Prima o botão disparador até meio ou prima o botão **DISP**, para verificar qual o modo de disparo seleccionado automaticamente pela câmara.

- ❗ Em alguns casos, a câmara poderá não seleccionar o modo de disparo pretendido.
- ❗ Se não for possível à câmara identificar qual o modo ideal, o modo **P** será seleccionado.

### Focar, de forma contínua, um assunto em movimento (Procura AF).

Prima  para activar a condição standby de procura AF. Para obter mais informações sobre o procedimento de início de procura, consulte o tópico «Focar, de forma contínua, um assunto em movimento (Procura AF)» (p. 26).

## Utilizar o modo de estabilização de imagem digital (modo )

Este modo permite ao utilizador reduzir a desfocagem provocada pela agitação da câmara e pelo movimento do assunto.

### 1 Prima algumas vezes o botão para definir .

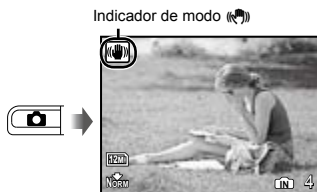

- ❗ Ao mudar para qualquer um dos outros modos de disparo, a maioria das definições de funções do modo  serão alteradas para a predefinição do novo modo seleccionado.

## Gravar vídeos (modo )

### 1 Prima algumas vezes o botão para definir .



### 2 Prima o botão disparador até meio para focar o assunto e prima suavemente o botão até ao fim para iniciar a gravação.

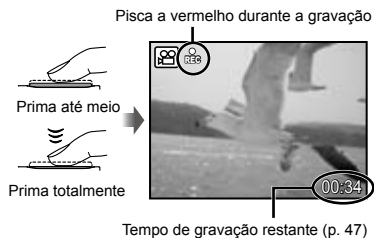

### 3 Prima suavemente o botão disparador até ao fim para interromper a gravação.

- ❗ Também será gravado som.
- ❗ Durante a gravação áudio, apenas o zoom digital pode ser utilizado. Para gravar um vídeo com o zoom óptico, defina  (vídeos) (p. 25) para [OFF].



# Utilizar Funções de Disparo

## Utilizar o zoom

Ao premir os botões de zoom irá ajustar a distância de disparo.

Premir o botão amplo (W)      Premir o botão telefoto (T)

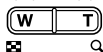

Barra de zoom

- ! Zoom óptico: 5x, zoom digital: 4x
- ! Recomenda-se a definição para o modo (p. 18) ao utilizar o zoom telefoto.
- ! O aspecto da barra de zoom identifica o estado do zoom digital.

Ao utilizar o zoom óptico e o zoom digital

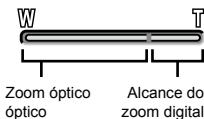

## Utilizar o flash

As funções do flash podem ser seleccionadas de forma a corresponderem às condições de disparo.

### 1 Prima o botão ⚡.



### 2 Utilize para seleccionar a opção de definição e prima o botão para definir.

Oção	Descrição
FLASH AUTO	O flash dispara automaticamente em situações de pouca luz e de contraluz.
REDEYE	São emitidas luzes antes do flash para reduzir a ocorrência do efeito de olhos vermelhos nas suas fotografias.
FILL IN	O flash dispara independentemente da luz disponível.
FLASH OFF	O flash não dispara.

## Ajustar o brilho (Compensação da exposição)

O brilho normal (exposição apropriada), definido pela câmara com base no modo de disparo (excepto para **iAUTO**), pode ser ajustado para mais claro ou mais escuro para obter a fotografia pretendida.

### 1 Prima o botão .

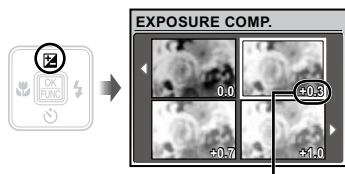

Valor da compensação da exposição

### 2 Utilize para seleccionar o brilho pretendido e prima o botão .

## Fotografar grandes planos (Fotografia Macro)

Esta função permite à câmara focar e fotografar assuntos a curtas distâncias.

### 1 Prima o botão .



### 2 Utilize para seleccionar a opção de definição e prima o botão para definir.

Opção	Descrição
OFF	O modo macro está desactivado.
MACRO	Esta função permite fotografar a uma distância de apenas 20 cm <sup>*1</sup> (60 cm <sup>*2</sup> ) do assunto.
SUPER MACRO <sup>*3</sup>	Esta função permite fotografar a uma distância de apenas 3 cm do assunto.

<sup>\*1</sup> Quando o zoom está na posição mais ampla (W).

<sup>\*2</sup> Quando o zoom está na posição mais aproximada (T).

<sup>\*3</sup> O zoom é fixado automaticamente.

 O flash (p. 19) e o zoom (p. 19) não podem ser definidos durante a fotografia no modo super macro.

## Utilizar o temporizador

Depois de premir o botão disparador até ao fim, a fotografia é tirada após um pequeno intervalo.

### 1 Prima o botão .



### 2 Utilize para seleccionar a opção de definição pretendida e prima o botão para definir.

Opção	Descrição
OFF	O temporizador é desactivado.
ON	A luz do temporizador acende durante aproximadamente 10 segundos, pisca durante aproximadamente 2 segundos e, em seguida, a fotografia é tirada.

 O temporizador é automaticamente cancelado após ter sido tirada uma fotografia.

#### Para cancelar o temporizador depois de iniciado

Prima novamente o botão .

## Aumentar o brilho do ecrã (aumento da luz posterior)

Prima  no modo de disparo. O ecrã fica com mais brilho. Se não houver nenhuma operação durante 10 segundos, volta para o brilho anterior.

## Alterar a visualização das informações de disparo

A visualização das informações de ecrã pode ser alterada de forma a se adequar melhor à situação, por exemplo, se necessitar de uma visualização mais nítida do ecrã ou pretender criar uma composição precisa através da utilização da visualização de grelha.

### 1 Prima o botão DISP.

- As informações de disparo apresentadas são alteradas na ordem apresentada abaixo sempre que o botão for premido. «Visualização do modo de disparo» (p. 8)

Normal



Sem informações



Grelha



## Utilizar o menu FUNC

O menu FUNC disponibiliza as seguintes funções de menu, que podem ser rapidamente acedidas e definidas.

- [WB] (p. 25)
- [← IMAGE QUALITY] (p. 24)
- [ISO] (p. 25)

### 1 Prima o botão .

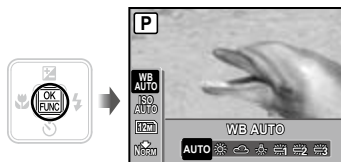

- ### 2 Utilize para seleccionar a função de menu e para seleccionar a opção de definição pretendida. Em seguida, prima o botão para definir.



# Utilizar Funções de Reprodução

## Visualização de índice e visualização aproximada

A visualização de índice possibilita a selecção rápida da imagem pretendida. A visualização aproximada (com ampliação até 10x) permite ver os detalhes da imagem.

### 1 Prima os botões de zoom.

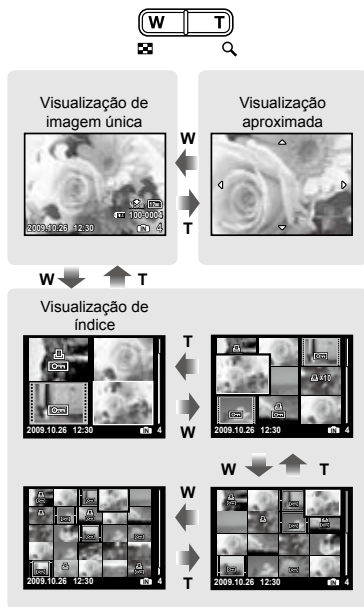

#### Para seleccionar uma imagem na visualização de índice

Utilize para seleccionar uma imagem e prima o botão para apresentar a imagem seleccionada na visualização de imagem única.

#### Para percorrer uma imagem na visualização aproximada

Utilize para mover a área de visualização.

## Alterar a visualização das informações da imagem

É possível alterar as definições das informações de disparo apresentadas no ecrã.



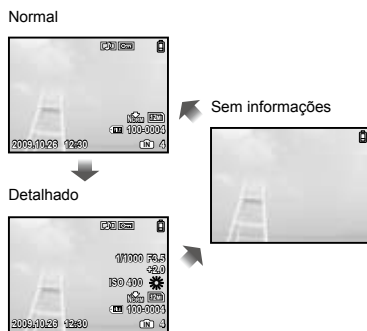

### 1 Prima o botão DISP.

- As informações de imagem apresentadas são alteradas pela ordem apresentada abaixo sempre que o botão for premido.



# Menus das Funções de Disparo

No modo de disparo, poderá ajustar as definições.

-   indica o modo no qual a função pode ser definida.
-  As predefinições da função são assinaladas com .

## Seleccionar a qualidade de imagem apropriada à sua aplicação [ IMAGE QUALITY]



 IMAGE QUALITY

 P  AUTO  SCN 

### Fotografia

Submenu 1	Submenu 2	Aplicação
IMAGE SIZE	12M (3968×2976)	Adequado para imprimir imagens de tamanho superior a A3.
	5M (2560×1920)	Adequado para imprimir imagens de tamanho A4.
	3M (2048×1536)	Adequado para imprimir imagens até ao tamanho A4.
	2M (1600×1200)	Adequado para imprimir imagens de tamanho A5.
	1M (1280×960)	Adequado para imprimir imagens com tamanho de postal.
	VGA (640×480)	Adequado para visualizar imagens numa TV ou utilizar imagens em e-mails e páginas da Internet.
	16:9 (1920×1080)	Adequado para reproduzir imagens numa TV de ecrã largo.
COMPRESSION	FINE	Tirar fotografias de alta qualidade.
	NORMAL 	Tirar fotografias de qualidade normal.

### Vídeo

Submenu 1	Submenu 2	Aplicação
IMAGE SIZE	VGA (640×480) QVGA (320×240)	Seleccione a qualidade da imagem com base no tamanho da imagem e na frequência de imagens. Uma frequência de imagens superior proporciona vídeos com maior qualidade de imagem.
FRAME RATE	 30fps <sup>1)</sup>  15fps <sup>1)</sup>	

<sup>1)</sup> imagens por segundo

-  «Número de imagens armazenáveis (fotografias)/Duração da gravação contínua (vídeos) na memória interna e no xD-Picture Card» (p. 47)



## Ajustar para um esquema de cores naturais [WB]

CAMERA MENU ► WB

: P **SCN**

Submenu 2	Aplicação
AUTO	A câmara ajusta automaticamente o balanço de brancos de acordo com a cena de disparo.
	Para fotografar no exterior sob um céu limpo
	Para fotografar no exterior sob um céu nublado
	Para fotografar em interiores com luz de tungsténio
	Para fotografar com iluminação fluorescente durante o dia (luz doméstica, etc.)
	Para fotografar com iluminação fluorescente neutra (candeeiros de secretária, etc.)
	Para fotografar com uma iluminação fluorescente branca (escritórios, etc.)

## Selecionar a sensibilidade ISO [ISO]

CAMERA MENU ► ISO

: P

- ! Abreviatura de International Organization for Standardization (Organização Internacional para a Normalização). As normas ISO especificam a sensibilidade das câmaras digitais e do rolo de filme, pelo que os códigos como «ISO 100» são utilizados para representar a sensibilidade.
- ! Na definição ISO, apesar de valores inferiores resultarem em menor sensibilidade, é possível criar imagens nítidas sob condições totalmente iluminadas. Os valores superiores resultam numa maior sensibilidade e é possível criar imagens com velocidades do disparador mais rápidas, mesmo em condições de luminosidade fraca. Contudo, a sensibilidade elevada cria ruído na fotografia final, que poderá dar-lhe um aspecto granulado.

Submenu 2	Aplicação
AUTO	A câmara ajusta automaticamente a sensibilidade de acordo com a cena de disparo.
100/200/400/ 800/1600	O valor da sensibilidade ISO é fixado.

## Gravar som ao fotografar imagens [🗣️]

CAMERA MENU ►

: P **SCN**

Submenu 2	Aplicação
OFF	Não é gravado som.
ON	A câmara inicia automaticamente a gravação de som durante aprox. 4 segundos depois de tirar a fotografia. Esta opção é útil para gravar notas ou comentários sobre a imagem.

- ! Durante a gravação, aponte o microfone (p. 6) para a origem do som que pretende gravar.
- ! Não é possível reproduzir o som gravado em REC nesta câmara. Para ouvir o som, ligue a câmara a uma TV ou a um PC.

## Selecionar definições de som para vídeos [🗣️]

CAMERA MENU ►

:

Submenu 2	Aplicação
OFF	Não é gravado som.
ON	É gravado som.

- ! Se estiver definido para [ON], apenas poderá utilizar o zoom digital durante a gravação de vídeos. Para gravar o vídeo com o zoom óptico, defina [🗣️] (vídeos) para [OFF].
- ! Não é possível reproduzir o som gravado em modo de vídeo nesta câmara. Para ouvir o som, ligue a câmara a uma TV ou a um PC.

## Criar imagens panorâmicas [PANORAMA]

CAMERA MENU ► PANORAMA

SCN

A opção panorâmica permite criar uma fotografia panorâmica utilizando o software OLYMPUS Master 2 incluído com o CD-ROM fornecido.

- ❗ A focagem, a exposição (p. 14), a posição do zoom (p. 19) e o [WB] (p. 25) são bloqueados na primeira imagem.
- ❗ O flash (p. 19) fica fixo no modo (4) (FLASH OFF).
- ① Utilize para seleccionar a direcção em que as imagens são combinadas.
- ② Prima o botão disparador para tirar a primeira fotografia e, em seguida, componha a segunda fotografia.
  - A parte da fotografia anterior que será anexada à fotografia seguinte não permanece no enquadramento. Terá de memorizar o aspecto da parte no enquadramento e tirar a fotografia seguinte de modo que se sobreponham.

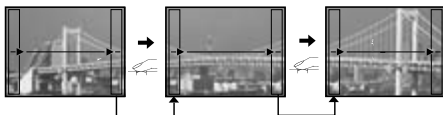

- ③ Repita o Passo ② até ter tirado o número de fotografias pretendido e prima o botão quando terminar.
- ❗ Se a marca for apresentada, não poderá continuar a fotografar. O disparo panorâmico permite obter até 10 fotografias.
- ❗ Consulte o guia de ajuda do software OLYMPUS Master 2 para obter mais informações sobre como criar imagens panorâmicas.

## Seleccionar a área de focagem [AF MODE]

CAMERA MENU ► AF MODE

SCN

Submenu 2	Aplicação
FACE DETECT <sup>1)</sup>	Esta opção é utilizada para tirar retratos (A câmara detecta automaticamente um rosto e aparece um delimitador de enquadramento. Prima o botão disparador até meio e, quando o rosto estiver focado, aparecerá a marca AF verde. A marca cor-de-laranja indica que estão focadas outras áreas para além do rosto).
iESP	Esta função permite-lhe compor a fotografia sem se preocupar com a posição de focagem. A câmara localiza o assunto que deve ser focado e ajusta automaticamente a focagem.
SPOT	A câmara foca o assunto localizado na marca AF.
AF TRACKING	A câmara procura automaticamente o movimento do assunto, focando-o de forma contínua.

<sup>1)</sup> Com alguns assuntos, o delimitador de enquadramento pode não aparecer ou pode demorar algum tempo a aparecer.

### Focar, de forma contínua, um assunto em movimento (Procura AF).

- ① Segure a câmara de modo a alinhar a marca AF com o assunto e prima .
- ② Quando a câmara reconhece o assunto, a marca AF procura automaticamente o movimento deste, permitindo que a câmara o foque de forma contínua.
- ③ Para cancelar a procura, prima ou qualquer outro botão.
- ❗ Consoante os assuntos ou condições de disparo, a câmara poderá não conseguir bloquear a focagem ou detectar o movimento do assunto.
- ❗ Quando não é possível à câmara detectar o movimento do assunto, a marca AF muda para vermelho.

### Mudar os modos de disparo

#### [] SWITCH SHOOTING MODES

SWITCH SHOOTING MODES

: P iAUTO SCN

Submenu 1	Aplicação
<b>P</b>	Fotografar com valor de diafragma e a velocidade de disparo ideais (p. 14).
<b>iAUTO</b>	Fotografar com definições automáticas (p. 17).
DIS MODE	Utilizar o modo de estabilização de imagem digital (p. 18).
<b>SCN</b>	Utilizar o modo mais adequado para a cena a fotografar (p. 17).
MOVIE	Gravar vídeos (p. 18).

### Restaurar as funções de disparo para as predefinições [] RESET

RESET

: P iAUTO SCN

Submenu 1	Aplicação
YES	Restaura as seguintes funções de menu para as predefinições. <ul style="list-style-type: none"> <li>• Flash (p. 19)</li> <li>• Compensação da exposição (p. 20)</li> <li>• Macro (p. 20)</li> <li>• Temporizador (p. 21)</li> <li>• [] IMAGE QUALITY (p. 24)</li> <li>• [<b>SCN</b>] (p. 17)</li> <li>• Funções de menu em [] CAMERA MENU (p. 24 a 26)</li> </ul>
NO	As definições actuais não serão alteradas.

### Fotografar com efeitos especiais

#### [] MAGIC FILTER

MAGIC FILTER

: P

- Utilize para seleccionar o efeito pretendido e prima o botão .
- Depois de seleccionar um efeito com o botão , deixará de ser possível alterar as funções, à excepção do zoom.

# Menus das Funções de Reprodução, Edição e Impressão

As definições podem ser ajustadas durante a reprodução de imagens.

## Reproduzir fotografias automaticamente [SLIDESHOW]

[SLIDESHOW]

### Iniciar apresentação de imagens

Depois de premir o botão [RECALL], a apresentação de imagens é iniciada. Para interromper a apresentação de imagens, prima o botão [RECALL] ou o botão MENU.

- ⚠ Durante uma apresentação de imagens, não é possível reproduzir o som gravado. Para ouvir o som, ligue a câmara a uma TV ou a um PC.

## Aperfeiçoar imagens [PERFECT FIX]

[PERFECT FIX]

- ⚠ As imagens editadas ou aperfeiçoadas não podem ser aperfeiçoadas novamente.
- ⚠ Consoante a imagem, a edição poderá não ser eficaz.
- ⚠ O processo de aperfeiçoamento poderá reduzir a resolução da imagem.

Submenu 1	Aplicação
ALL	Os efeitos [LIGHTING FIX] e [REDEYE FIX] são aplicados em conjunto.
LIGHTING FIX	Apenas são iluminadas as secções escurecidas pela contraluz ou pela iluminação reduzida.
REDEYE FIX	Correcção do efeito «olhos vermelhos» causado pelo flash.

- Utilize [RECALL] para seleccionar um método de correcção e prima o botão [RECALL].
- Utilize [RECALL] para seleccionar a imagem que pretende aperfeiçoar e prima o botão [RECALL].
  - A imagem aperfeiçoada é guardada como uma imagem individual.

## Alterar o tamanho da imagem [IMAGE]

[EDIT] [IMAGE]

Submenu 2	Aplicação
VGA 640 × 480	Esta opção guarda uma imagem de alta resolução como imagem individual com um tamanho inferior para utilização em anexos de correio electrónico e outras aplicações.
QVGA 320 × 240	

## Recortar imagem [CROP]

[EDIT] [CROP]

- Utilize [RECALL] para seleccionar uma imagem e prima o botão [RECALL].
- Utilize os botões de zoom para seleccionar o tamanho do delimitador de recorte e utilize [RECALL] para mover o delimitador.



- Prima o botão [RECALL].
  - A imagem editada será guardada como uma imagem individual.

## Proteger imagens [PROTECT]

[PLAYBACK MENU] [PROTECT]

- ⚠ As imagens protegidas não podem ser apagadas com [ERASE] (p. 16), [SEL. IMAGE] ou [ALL ERASE] (p. 29), mas todas as imagens são apagadas com [MEMORY FORMAT]/[FORMAT] (p. 30).

Submenu 2	Aplicação
OFF	As imagens podem ser apagadas.
ON	As imagens são protegidas para que não possam ser apagadas, excepto se a memória interna ou o cartão for formatado.

- Utilize [RECALL] para seleccionar uma imagem.
- Utilize [RECALL] para seleccionar [ON].
- Se for necessário, repita os Passos ① e ② para proteger outras imagens e prima o botão [RECALL].

## Rodar imagens [↻]

▶ PLAYBACK MENU ▶ ↻

Submenu 2	Aplicação
↻ +90°	A imagem é rodada 90° no sentido horário.
■ 0°	A imagem não é rodada.
↻ -90°	A imagem é rodada 90° no sentido contra-horário.

- Utilize [↻] para seleccionar uma imagem.
  - Utilize [↻/↻] para seleccionar a direcção de rotação.
  - Se for necessário, repita os Passos ① e ② para criar definições para outras imagens e prima o botão [OK].
- ! As novas orientações das fotografias ficarão gravadas, mesmo depois de desligar a câmara.

## Acrescentar som a imagens [🎤]

▶ PLAYBACK MENU ▶ 🎤

Submenu 2	Aplicação
YES	A câmara adiciona (grava) som durante aprox. 4 segundos enquanto reproduz a imagem. Esta opção é útil para gravar notas ou comentários sobre a imagem.
NO	Não é gravado som.

- Utilize [🎤] para seleccionar uma imagem e prima o botão [OK].
- Aponte o microfone na direcção da origem do som.

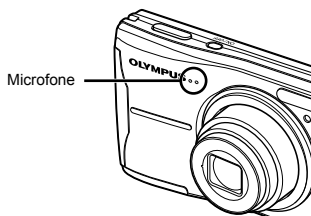

- Utilize [YES/NO] para seleccionar [YES] e prima o botão [OK].
- A gravação é iniciada.

## Apagar imagens [🗑️ ERASE]

🗑️ ERASE

Submenu 1	Aplicação
SEL. IMAGE	As imagens são seleccionadas e apagadas individualmente.
ALL ERASE	Todas as imagens da memória interna ou do cartão serão apagadas.

- ! Ao apagar as imagens da memória interna, não insira o cartão na câmara.
- ! Ao apagar imagens do cartão, insira previamente um cartão na câmara.

### Para seleccionar e apagar imagens individualmente [SEL. IMAGE]

- Utilize [SEL. IMAGE] para seleccionar [SEL. IMAGE] e prima o botão [OK].
- Utilize [SEL. IMAGE] [SEL. IMAGE] para seleccionar a imagem que pretende apagar e prima o botão [OK] para adicionar uma marca ✓ à imagem.



- Repita o Passo ② para seleccionar as imagens que serão apagadas e, em seguida, prima o botão [OK] para apagar as imagens seleccionadas.
  - Utilize [YES/NO] para seleccionar [YES] e prima o botão [OK].
- As imagens marcadas com ✓ serão apagadas.

### Para apagar todas as imagens [ALL ERASE]

- Utilize [ALL ERASE] para seleccionar [ALL ERASE] e prima o botão [OK].
- Utilize [YES/NO] para seleccionar [YES] e prima o botão [OK].

## Guardar as definições de impressão nos dados da imagem [🖨️ PRINT ORDER]

🖨️ PRINT ORDER

- ! «Reservas de Impressão (DPOF)» (p. 37).
- ! A reserva de impressão apenas pode ser definida para imagens que estejam gravadas no cartão.

# Menus de Outras Definições da Câmara

## Apagar completamente os dados [MEMORY FORMAT]/[FORMAT]

 SETUP ► MEMORY FORMAT/FORMAT

- ⚠ Antes de formatar, verifique se não existem dados importantes na memória interna ou no cartão.
- ⚠ Os cartões de fabricantes que não pertençam à marca Olympus ou que tenham sido formatados por um computador têm de ser formatados pela câmara antes de serem utilizados.

Submenu 2	Aplicação
YES	Apaga completamente os dados de imagens da memória interna <sup>11</sup> ou do cartão (incluindo as imagens protegidas).
NO	Cancela a formatação.

<sup>11</sup> Certifique-se de que remove o cartão antes de formatar a memória interna.

## Copiar imagens da memória interna para o cartão [BACKUP]

 SETUP ► BACKUP

Submenu 2	Aplicação
YES	Cria uma cópia de segurança dos dados de imagens da memória interna para o cartão.
NO	Cancela a cópia de segurança.

- ⚠ A criação de uma cópia de segurança dos dados demora algum tempo. Verifique se as pilhas têm energia suficiente antes de iniciar a cópia de segurança.

## Alterar o idioma de visualização

 SETUP ► 

- ⚠ «Alterar o idioma de visualização» (p. 13)

Submenu 2	Aplicação
Idiomas <sup>11</sup>	O idioma dos menus e das mensagens de erro apresentadas no ecrã pode ser seleccionado.

<sup>11</sup> Os idiomas disponíveis variam consoante o país e / ou a região onde a câmara foi adquirida.

## Ajustar o CCD e a função de processamento de imagem [PIXEL MAPPING]

 SETUP ► PIXEL MAPPING

- ⚠ Esta função já vem ajustada de origem, não sendo necessário efectuar qualquer ajuste imediatamente após a compra. Recomenda-se que seja efectuada, aproximadamente, uma vez por ano.
- ⚠ Para obter melhores resultados, depois de tirar ou visualizar fotografias aguarde pelo menos um minuto antes de executar a função pixel mapping. Se a câmara for desligada durante a execução da função pixel mapping (mapeamento de píxeis), certifique-se de que a executa novamente.



### Para ajustar o CCD e a função de processamento de imagem

Prima o botão  quando [START] (Submenu 2) é apresentado.

- A câmara verifica e ajusta o CCD e a função de processamento de imagem em simultâneo.

### Ligar a câmara com o botão ou [/▶]



 SETUP ▶ /▶

Submenu 2	Aplicação
YES	Prima  para ligar a câmara e iniciar o modo de disparo. Prima  para ligar a câmara e iniciar o modo de reprodução.
NO	A câmara não está ligada. Para ligar a câmara fotográfica, prima o botão <b>ON/OFF</b> .

### Guardar o modo quando a câmara é desligada [SAVE SETTINGS]

 SETUP ▶ SAVE SETTINGS

Submenu 2	Aplicação
YES	O modo de disparo é guardado quando a câmara é desligada e é reactivado quando a câmara volta a ser ligada.
NO	Quando a câmara é ligada, o modo de disparo é definido para o modo <b>P</b> .

 Se for definido para [NO], todas as definições, excepto o modo **P**, [ IMAGE QUALITY] e o modo **SCN** seleccionado, voltam para as predefinições quando a câmara é desligada.

### Seleccionar a cor e o fundo do ecrã do menu [MENU COLOR]

 SETUP ▶ MENU COLOR

Submenu 2	Aplicação
NORMAL/ COLOR 1/ COLOR 2/ COLOR 3	Selecciona a cor ou o fundo do ecrã do menu de acordo com a preferência do utilizador.

### Definir o som de operação [BEEP]

 SETUP ▶ BEEP

Submenu 2	Aplicação
OFF/ON	Desliga ou liga o som de operação/som de aviso dos botões da câmara.

### Ajustar o brilho do ecrã []

 SETUP ▶ 



Submenu 2	Aplicação
BRIGHT/ NORMAL	Selecciona o brilho do ecrã em função da luminosidade circundante.

### Definir a data e hora []

 SETUP ▶ 

 «Definir a data e a hora» (p. 12)

#### Para seleccionar a ordem de apresentação da data

① Prima  depois de definir o Minuto e utilize /  para seleccionar a ordem de apresentação da data.

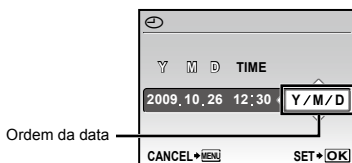

## Seleccionar um sistema de sinal de vídeo compatível com a sua TV [VIDEO OUT]

### SETUP ► VIDEO OUT

- ❗ O sistema de sinal de vídeo varia de acordo com os países e as regiões. Antes de visualizar imagens na sua TV, seleccione a saída de vídeo de acordo com o tipo de sinal de vídeo da TV.

Submenu 2	Aplicação
NTSC	Ligar a câmara a uma TV na América do Norte, Taiwan, Coreia, Japão, entre outros.
PAL	Ligar a câmara a uma TV em países europeus, na China, entre outros.

- ❗ As definições de origem variam consoante a região onde a câmara foi adquirida.

### Para reproduzir imagens da câmara numa TV

- ① Ligar a TV à câmara.

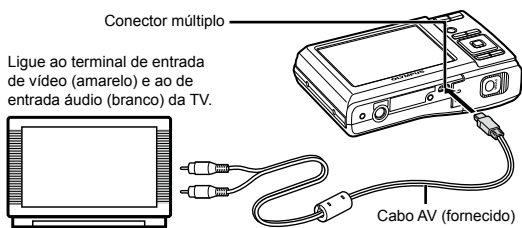

- ② Utilize a câmara para seleccionar o mesmo sistema de sinal de vídeo da TV à qual se encontra ligada ([NTSC]/[PAL]).
- ③ Ligue a TV e mude «INPUT» para «VIDEO (uma tomada de entrada ligada à câmara).»
- ❗ Para obter mais informações sobre como alterar a origem de entrada da TV, consulte o manual de instruções da TV.
- ④ Prima o botão e utilize para seleccionar a imagem que pretende reproduzir.
- ❗ Consoante as definições da TV, as imagens e as informações apresentadas podem surgir cortadas.



### **Poupar a carga das pilhas entre fotografias [POWER SAVE]**

 SETUP ► POWER SAVE

Submenu 2	Aplicação
OFF	Cancela a função [POWER SAVE].
ON	Se a câmara não for utilizada durante aprox. 10 segundos, o ecrã desliga-se automaticamente para poupar a carga das pilhas.



#### **Para sair do modo de standby**

Prima um botão.

### **Seleccionar o tipo de pilhas [BATTERY TYPE]**

 SETUP ► BATTERY TYPE

Submenu 2	Aplicação
ALKALINE	Se utilizar pilhas alcalinas, seleccione esta opção.
NIMH	Se utilizar pilhas NIMH, seleccione esta opção.

-  Se estiver a utilizar pilhas NIMH mas seleccionar a opção [ALKALINE], poderá não ser possível ligar a câmara quando as pilhas tiverem pouca carga.
-  Se estiver a utilizar pilhas alcalinas mas seleccionar a opção [NIMH], a câmara poderá desligar-se sem que seja apresentado a indicação de pilhas fracas (p. 10).

### **Desligar os sons da câmara [SILENT MODE]**

 SILENT MODE

Submenu 1	Aplicação
OFF	Os sons dos botões de operação/ de aviso não são silenciados.
ON	Os sons electrónicos (som dos botões de operação, som de aviso) são silenciados.

 [BEEP] (p. 31)

## Impressão directa (PictBridge<sup>TM</sup>)

Ao ligar a câmara a uma impressora compatível com PictBridge, poderá imprimir imagens directamente sem utilizar um computador. Para saber se a sua impressora é compatível com a função PictBridge, consulte o manual de instruções da impressora.

<sup>TM</sup> PictBridge é um padrão de impressão utilizado para ligar câmaras digitais e impressoras de diferentes fabricantes e imprimir imagens directamente.

- Os modos de impressão, os tamanhos de papel e outros parâmetros que podem ser definidos na câmara variam de acordo com a impressora utilizada. Para mais informações, consulte o manual de instruções da impressora.
- Para obter mais informações sobre os tipos de papel disponíveis, o carregamento de papel e a instalação de tinteiros, consulte o manual de instruções da impressora.

## Imprimir imagens com as definições padrão da impressora [EASY PRINT]

### 1 Apresentar no ecrã a imagem que será impressa.

- «Visualizar imagens» (p. 15).
- A impressão também pode ser iniciada quando a câmara está desligada. Depois de executar o Passo 2, utilize para seleccionar [EASY PRINT] e prima o botão . Utilize para seleccionar uma imagem e prima o botão .

### 2 Ligue a impressora e, em seguida, ligue a impressora à câmara.

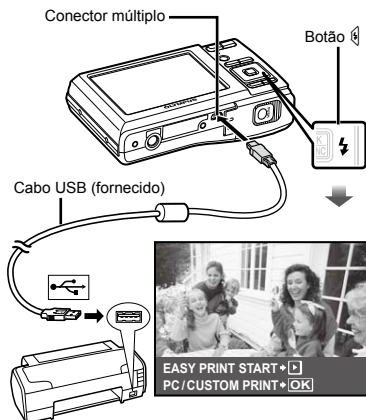

### 3 Prima o botão para começar a imprimir.

### 4 Para imprimir outra imagem, utilize para seleccionar uma imagem e prima o botão .

#### Para sair da impressão

Após a imagem seleccionada ter sido exibida no ecrã, desligue o cabo USB da câmara e da impressora.



## Alterar as definições de impressão da impressora [CUSTOM PRINT]

- 1** Execute os Passos 1 e 2 para [EASY PRINT] (p. 34) e prima o botão .

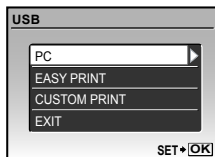

- 2** Utilize   para seleccionar [CUSTOM PRINT] e prima o botão .

- 3** Utilize   para seleccionar o modo de impressão e prima o botão .



Submenu 2	Aplicação
PRINT	Esta função imprime a imagem seleccionada no Passo 6.
ALL PRINT	Esta função imprime todas as imagens guardadas na memória interna ou no cartão.
MULTI PRINT	Esta opção imprime uma imagem num formato de múltiplas disposições.
ALL INDEX	Esta função imprime um índice de todas as imagens guardadas na memória interna ou no cartão.
PRINT ORDER <sup>1</sup>	Esta função imprime imagens com base nos dados de reserva de impressão do cartão.

<sup>1</sup> [PRINT ORDER] estará disponível apenas se tiverem sido efectuadas reservas de impressão. «Reservas de Impressão (DPOF)» (p. 37)

- 4** Utilize   para seleccionar [SIZE] (Submenu 3) e prima .

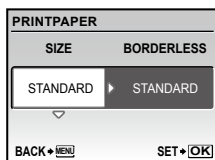
-  Se o ecrã [PRINTPAPER] não for apresentado, [SIZE], [BORDERLESS] e [PICS / SHEET] são definidas para as predefinições da impressora.



- 5** Utilize   para seleccionar as definições [BORDERLESS] ou [PICS/SHEET] e prima o botão .



Submenu 4	Aplicação
OFF / ON <sup>1</sup>	A imagem é impressa com uma margem à volta ([OFF]). A imagem é impressa de forma a preencher todo o papel ([ON]).
(O número de imagens por folha varia consoante a impressora.)	O número de imagens por folha ([PICS/SHEET]) apenas pode ser seleccionado se a opção [MULTI PRINT] tiver sido seleccionada no Passo 3.

<sup>1</sup> As definições disponíveis para [BORDERLESS] variam consoante a impressora.



-  Se seleccionar [STANDARD] nos Passos 4 e 5, a imagem será impressa com as predefinições da impressora.



- 6** Utilize   para seleccionar uma imagem.

- 7** Prima  para efectuar uma reserva de impressão para a imagem actual. Prima  para especificar definições detalhadas da impressora para a imagem actual.

Para efectuar as definições detalhadas de impressora

-  Utilize   para seleccionar a definição e prima o botão .

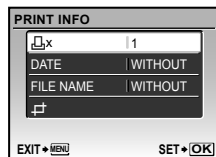

Submenu 5	Submenu 6	Aplicação
	0 a 10	Esta função define o número de impressões.
DATE	WITH/ WITHOUT	Ao seleccionar a opção [WITH] imprime as imagens com a data. Ao seleccionar a opção [WITHOUT] imprime as imagens sem a data.
FILE NAME	WITH/ WITHOUT	Ao seleccionar a opção [WITH] imprime o nome do ficheiro na imagem. Ao seleccionar a opção [WITHOUT] não imprime o nome do ficheiro na imagem.
	(Avança para o ecrã de definição).	Esta função permite seleccionar uma parte da imagem para impressão.

### Para recortar uma imagem []

- Utilize os botões de zoom para seleccionar o tamanho do delimitador de recorte, utilize para mover o delimitador e, em seguida, prima o botão .



- Utilize para seleccionar [OK] e prima o botão .



- Se for necessário, repita os Passos 6 e 7 para seleccionar a imagem a imprimir, especifique as definições detalhadas e defina [SINGLEPRINT].

## 9 Prima o botão .

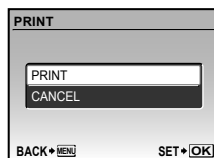

## 10 Utilize para seleccionar [PRINT] e prima o botão .

- A impressão é iniciada.
- Quando [OPTION SET] está seleccionado no modo [ALL PRINT], é apresentado o ecrã [PRINT INFO].
- Quando a impressão terminar, o ecrã [PRINT MODE SELECT] é visualizado.

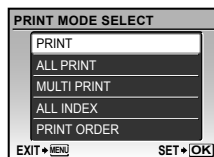

### Para cancelar a impressão

- Quando a indicação [TRANSFERRING] for apresentada, prima o botão , utilize para seleccionar [CANCEL] e, em seguida, prima novamente o botão .

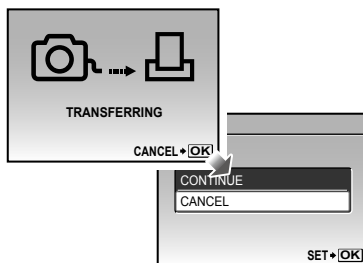

## 11 Prima o botão MENU.

- Se a mensagem [REMOVE USB CABLE] for apresentada, desligue o cabo USB da câmara e da impressora.

## Reservas de Impressão (DPOF<sup>1</sup>)

Nas reservas de impressão, o número de impressões e a opção de impressão da data são guardados na imagem no cartão. Esta opção proporciona uma impressão fácil numa impressora ou loja de revelação com suporte para DPOF através da utilização das reservas de impressão do cartão, sem utilizar um computador ou uma câmara.

<sup>1</sup> DPOF é uma norma de armazenamento de informações de impressão automática a partir de câmaras digitais.

- As reservas de impressão apenas podem ser definidas para as imagens armazenadas no cartão. Insira um cartão com imagens gravadas antes de efectuar reservas de impressão.
- As reservas DPOF definidas por outro equipamento não podem ser alteradas nesta câmara. Faça alterações através do equipamento original. A criação de novas reservas DPOF com esta câmara apagará as reservas efectuadas pelo outro dispositivo.
- Podem efectuar reservas de impressão DPOF de até 999 imagens por cartão.

## Reserva de impressão individual [ ]

- Prima o botão [ ] e, em seguida, prima o botão MENU para visualizar o menu principal.
- Utilize [ ] [ ] [ ] para seleccionar [ ] [ ] [ ] e prima o botão [ ].

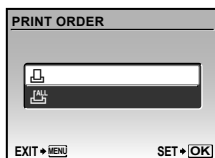

- Utilize [ ] [ ] para seleccionar [ ] e prima o botão [ ].

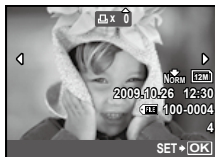

- Utilize [ ] para seleccionar a imagem para reserva de impressão. Utilize [ ] [ ] para seleccionar a quantidade. Prima o botão [ ].



- Utilize [ ] [ ] para seleccionar a opção de ecrã [ ] (impressão de data) e prima o botão [ ].

Submenu 2	Aplicação
NO	Esta função imprime apenas a imagem.
DATE	Esta função imprime a imagem com a respectiva data.
TIME	Esta função imprime a imagem com a respectiva hora.



- Utilize [ ] [ ] para seleccionar [SET] e prima o botão [ ].

## **Reservar uma impressão de cada uma das imagens no cartão [ALL]**

- 1 Siga os Passos 1 e 2 em [ ] (p. 37).
- 2 Utilize [ ] para seleccionar [ALL] e prima o botão [ ].
- 3 Execute os Passos 5 e 6 em [ ].

## **Repor todos os dados da reserva de impressão**

- 1 Prima o botão [ ] e, em seguida, prima o botão MENU para visualizar o menu principal.
- 2 Utilize [ ] para seleccionar [PRINT ORDER] e prima o botão [ ].
- 3 Selecciona [ ] ou [ALL] e prima o botão [ ].

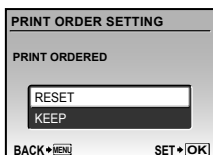

- 4 Utilize [ ] para seleccionar [RESET] e prima o botão [ ].

## **Repor os dados da reserva de impressão de imagens seleccionadas**

- 1 Execute os Passos 1 e 2 do procedimento «Repor todos os dados de reserva de impressão» (p. 38).
- 2 Utilize [ ] para seleccionar [ ] e prima o botão [ ].
- 3 Utilize [ ] para seleccionar [KEEP] e prima o botão [ ].
- 4 Utilize [ ] para seleccionar a imagem com a reserva de impressão que pretende cancelar. Utilize [ ] para definir a quantidade de impressão para «0».
- 5 Se for necessário, repita o Passo 4 e, em seguida, prima o botão [ ] quando terminar.
- 6 Utilize [ ] para seleccionar a opção de ecrã [ ] (impressão de data) e prima o botão [ ].
  - As definições são aplicadas às restantes imagens com os dados da reserva de impressão.
- 7 Utilize [ ] para seleccionar [SET] e prima o botão [ ].

# Utilizar o OLYMPUS Master 2

## Requisitos de sistema e instalação do OLYMPUS Master 2

Instale o software OLYMPUS Master 2 consultando o guia de instalação incluído.

## Ligar a câmara a um computador

### 1 Certifique-se de que a câmara fotográfica está desligada.

- O ecrã está desligado.
- A objectiva está recolhida.

### 2 Ligue a câmara a um computador.

- A câmara liga-se automaticamente.

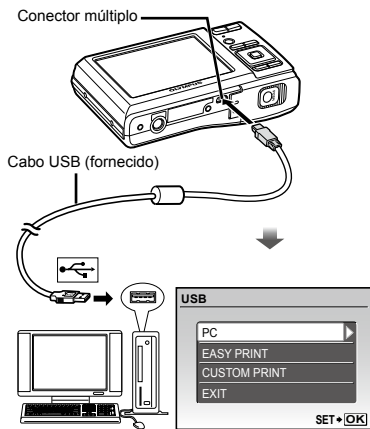

- ! Consulte o manual de instruções do seu computador para localizar a posição da porta USB.

### 3 Utilize para seleccionar [PC] e prima o botão .

- O computador detectará automaticamente a câmara como novo dispositivo na primeira ligação.

## Windows

Quando o computador detectar a câmara, será apresentada uma mensagem que indicará a conclusão da configuração. Confirme a mensagem e clique em «OK». A câmara será reconhecida como disco amovível.

## Macintosh

Se o iPhoto tiver sido iniciado, saia do iPhoto e inicie o OLYMPUS Master 2.

- ! Enquanto a câmara estiver ligada ao computador, as funções de disparo estarão desactivadas.
- ! A ligação da câmara a um computador através de um hub USB poderá causar um funcionamento instável.
- ! Quando a função [MTP] está definida para o submenu apresentado ao premir depois de ter seleccionado [PC] no Passo 3, não poderá transferir imagens para um computador através do OLYMPUS Master 2.

## Iniciar o OLYMPUS Master 2

### 1 Faça duplo clique no ícone OLYMPUS Master 2.

## Windows

- surge no ambiente de trabalho.

## Macintosh

- surge na pasta do OLYMPUS Master 2.
- A janela de navegação surge depois de iniciar o software.
- ! Ao iniciar o OLYMPUS Master 2 pela primeira vez após a instalação, serão apresentados os ecrãs «Default Settings» (Definições padrão) e «Registration» (Registo). Siga as instruções no ecrã.

## **Utilizar o OLYMPUS Master 2**

Quando o OLYMPUS Master 2 for iniciado, irá surgir o manual de iniciação rápida com instruções passo-a-passo para tarefas comuns. Se o manual de iniciação rápida não for apresentado, clique em  na barra de ferramentas para visualizar o manual.



Para obter mais informações de utilização, consulte o manual de ajuda do software.

## **Transferir e guardar imagens sem utilizar o OLYMPUS Master 2**

Esta câmara é compatível com a Classe de Armazenamento de Massa USB. Pode transferir e guardar dados de imagens no seu computador enquanto a câmara estiver ligada ao computador.

### **Requisitos do sistema**

Windows : Windows 2000 Professional/  
XP Home Edition/  
XP Professional/Vista

Macintosh : Mac OS X v10.3 ou posterior

- ! Num computador com Windows Vista, se a função [MTP] for definida para o submenu que é apresentado ao premir  após a selecção de [PC] no Passo 3 de «Ligar a câmara a um computador» (p. 39), o Windows Photo Gallery ficará disponível.
- ! Mesmo que um computador possua portas USB, o funcionamento correcto não é garantido nos seguintes casos.
  - computadores com portas USB instaladas através de uma placa de expansão, etc.
  - computadores sem SO instalado de fábrica e computadores construídos em casa





# Sugestões de Utilização

Se a câmara não funcionar conforme pretendido, ou se surgir uma mensagem de erro no ecrã, e não souber o que fazer, consulte as informações abaixo para corrigir o(s) problema(s).

## Resolução de problemas

### Pilhas

#### «A câmara não funciona mesmo quando as pilhas estão instaladas».

- Insira pilhas novas ou recarregadas na direcção correcta.  
«Colocar as pilhas e o cartão xD-Picture Card™ (vendido em separado) na câmara» (p. 10)
- Se estiver a utilizar pilhas NiMH mas seleccionar a opção [ALKALINE], poderá não ser possível ligar a câmara quando as pilhas tiverem pouca carga. Certifique-se de que as pilhas estão totalmente carregadas e seleccione [NiMH] para [BATTERY TYPE].  
[BATTERY TYPE] (p. 33)
- O desempenho das pilhas poderá ter sido reduzido temporariamente devido a temperaturas baixas. Tire as pilhas da câmara e aqueça-as, colocando-as no bolso durante alguns momentos.



### Cartão/Memória interna

#### «É apresentada uma mensagem de erro».

«Mensagem de erro» (p. 42)

### Botão disparador

#### «Não é tirada nenhuma fotografia quando o botão disparador é premido.».

- Cancele o modo de descanso.  
Para poupar a energia das pilhas, a câmara entra automaticamente em modo de descanso e o ecrã desliga-se caso não se verifique qualquer operação durante 3 minutos, quando a câmara está ligada. Não é tirada nenhuma fotografia mesmo quando o botão disparador é totalmente premido neste modo. Antes de tirar uma fotografia, utilize os botões de zoom ou outros botões para retirar a câmara do modo de descanso. Se a câmara não for manuseada durante 12 minutos, desligar-se-á automaticamente. Prima o botão ON/OFF para ligar a câmara.
- Prima o botão  para definir um modo de disparo.
- Aguarde até que  (carregamento do flash) pare de piscar antes de começar a fotografar.

### Ecrã

#### «É difícil ver».

- Poderá ter ocorrido condensação<sup>1</sup>. Desligue a câmara e aguarde até que o corpo da máquina se adapte às condições de temperatura ambiente antes de fotografar.  
<sup>1</sup> Poderá ocorrer formação de gotas de humidade dentro da câmara se esta for subitamente transferida de um local frio para um local quente e húmido.

#### «Surtem linhas verticais no ecrã».

- Esta condição pode ocorrer quando a câmara é apontada para um assunto extremamente luminoso sob um céu limpo ou condições semelhantes. Porém, as linhas não surgem na imagem final.

#### «A luz é capturada na fotografia».

- Fotografar com flash em situações de pouca luz resulta numa imagem com muitos reflexos da luz do flash no pó que se encontra no ar.

### Função de data e hora

#### «As definições de data e hora voltam à predefinição».

- Se as pilhas forem removidas e deixadas fora da câmara durante cerca de um dia<sup>2</sup>, as definições de data e hora voltam às predefinições e terão de ser novamente definidas.  
<sup>2</sup> O tempo necessário para que as definições de data e hora voltem às predefinições varia consoante o tempo durante o qual as pilhas tenham estado inseridas na câmara.
- «Definir a data e a hora» (p. 12)















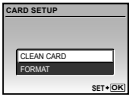







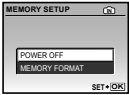

### Diversos









#### «A câmara emite ruídos ao fotografar».

- Mesmo quando não são efectuadas quaisquer operações, a câmara pode activar a objectiva, provocando ruídos. Isto deve-se ao facto de a câmara efectuar automaticamente acções de focagem automática, a partir do momento em que está pronta para disparar.

## Mensagem de erro

- Se uma das seguintes mensagens surgir no ecrã, verifique qual é a solução correspondente.

Mensagem de erro	Solução
 <b>CARD ERROR</b>	<b>Problema no cartão</b> Insira um cartão novo.
 <b>WRITE-PROTECT</b>	<b>Problema no cartão</b> Utilize um computador para cancelar a definição apenas de leitura.
 <b>MEMORY FULL</b>	<b>Problema na memória interna</b> <ul style="list-style-type: none"> <li>• Insira um cartão.</li> <li>• Apague as imagens indesejadas.<sup>1</sup></li> </ul>
 <b>CARD FULL</b>	<b>Problema no cartão</b> <ul style="list-style-type: none"> <li>• Substitua o cartão.</li> <li>• Apague as imagens indesejadas.<sup>1</sup></li> </ul>
	<b>Problema no cartão</b> <ul style="list-style-type: none"> <li>• Utilize   para seleccionar [CLEAN CARD] e prima o botão . Retire o cartão, limpe a área de contacto (p. 46) com um pano suave e seco e, em seguida, coloque novamente o cartão.</li> <li>• Utilize   para seleccionar [FORMAT] e prima o botão . Em seguida, utilize   para seleccionar [YES] e prima o botão .</li> </ul>
	<b>Problema na memória interna</b> Utilize   para seleccionar [MEMORY FORMAT] e prima o botão  . Em seguida, utilize   para seleccionar [YES] e prima o botão  .
 <b>NO PICTURE</b>	<b>Problema na memória interna/Cartão</b> Tirar fotografias antes de as visualizar.
 <b>PICTURE ERROR</b>	<b>Problema com a imagem seleccionada</b> Utilize software de aperfeiçoamento de imagem, etc., para visualizar a imagem num computador. Se ainda assim não conseguir visualizar a imagem, o ficheiro de imagem estará corrompido.
 <b>THE IMAGE CANNOT BE EDITED</b>	<b>Problema com a imagem seleccionada</b> Utilize software de aperfeiçoamento de imagem, etc., para editar a imagem num computador.

 <b>CARD-COVER OPEN</b>	<b>Problema de operação</b> Feche a tampa do compartimento das pilhas/cartão.
 <b>BATTERY EMPTY</b>	<b>Problema das pilhas</b> <ul style="list-style-type: none"> <li>• Insira pilhas novas.</li> <li>• Se utilizar pilhas recarregáveis, carregue as pilhas.</li> </ul>
 <b>NO CONNECTION</b>	<b>Problema de ligação</b> Ligue a câmara ao computador ou à impressora de modo correcto.
 <b>NO PAPER</b>	<b>Problema da impressora</b> Coloque papel na impressora.
 <b>NO INK</b>	<b>Problema da impressora</b> Substitua o tinteiro da impressora.
 <b>JAMMED</b>	<b>Problema da impressora</b> Retire o papel encravado.
<b>SETTINGS CHANGED<sup>3</sup></b>	<b>Problema da impressora</b> Volte ao estado no qual a impressora pode ser utilizada.
 <b>PRINT ERROR</b>	<b>Problema da impressora</b> Desligue a câmara e a impressora, verifique se existem problemas com a impressora e volte a ligá-la.
 <b>CANNOT PRINT<sup>4</sup></b>	<b>Problema com a imagem seleccionada</b> Utilize um computador para imprimir.

<sup>1</sup> Antes de apagar imagens importantes, transfira-as para um computador.

<sup>2</sup> Todos os dados serão apagados.

<sup>3</sup> Esta mensagem é apresentada, por exemplo, quando o tabuleiro do papel da impressora for removido. Não utilize a impressora enquanto estiver a alterar as definições de impressão da câmara.

<sup>4</sup> Esta câmara poderá não ser capaz de imprimir imagens criadas por outras câmaras.

## Sugestões de fotografia

Se não tiver a certeza de como tirar a fotografia desejada, consulte as informações abaixo.

### Focagem

#### «Focar o assunto»

- **Fotografar um assunto que não esteja no centro do ecrã**

Depois de focar um objecto à mesma distância que o assunto, componha o enquadramento e tire a fotografia.

Premir o botão disparador até meio (p. 14)

- **Defina [AF MODE] (p. 26) para [IESP]**
- **Fotografar no modo [AF TRACKING] (p. 26)**

A câmara procura automaticamente o movimento do assunto, focando-o de forma contínua.

- **Tirar uma fotografia a assuntos quando a focagem automática é difícil**

Nos seguintes casos, depois de focar um objecto (premindo o botão disparador até meio) com contraste elevado e que se situe à mesma distância que o assunto, componha o enquadramento e tire a fotografia.

Assuntos com contraste baixo



Quando surgem no centro do ecrã objectos extremamente luminosos



Objecto sem linhas verticais<sup>1</sup>

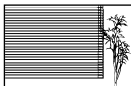

<sup>1</sup> Também poderá obter bons resultados se tirar a fotografia segurando a câmara verticalmente para focar e, em seguida, voltar à posição horizontal para disparar.

Quando os objectos se encontram a distâncias diferentes



Objecto em movimento rápido

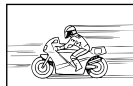

O assunto não está no centro do enquadramento



### Movimentação da câmara



#### «Tirar fotografias sem tremer a câmara»

- **Fotografar no modo [M] (p. 18)**
- **Selecione [SPORT] no modo [SCN] (p. 17)**

O modo [SPORT] utiliza uma velocidade de disparo rápida e pode reduzir a desfocagem provocada por um assunto em movimento.

- **Tirar fotografias com uma sensibilidade ISO elevada**

Se for seleccionada uma sensibilidade ISO elevada, as fotografias podem ser tiradas com uma velocidade de disparo rápida, mesmo em localizações onde não seja possível utilizar o flash.

[ISO] (p. 25)

### Exposição (brilho)



#### «Tirar fotografias com o brilho certo»

- **Tirar fotografias com o [FACE DETECT] (p. 26)**

É obtida uma exposição correcta para um rosto que se encontre em contraluz e o rosto será iluminado.

- **Tirar fotografias utilizando o flash [FILL IN] (p. 19)**

Um assunto em contraluz é iluminado.

- **Tirar fotografias utilizando a compensação da exposição (p. 20)**

Ajuste o brilho ao visualizar o ecrã para tirar a fotografia. Normalmente, tirar fotografias de assuntos brancos (tais como neve) resulta em imagens mais escuras do que o assunto real. Utilize o botão [+] para ajustar a direcção positiva (+) de modo a recriar os brancos tal como são na realidade. Por outro lado, ao tirar fotografias de assuntos escuros, será mais eficaz ajustar a direcção negativa (-).

### «Tirar fotografias com cores no mesmo tom com que aparecem»

- **Tirar fotografias ao seleccionar [WB] (p. 25)**

Normalmente, é possível obter os melhores resultados na maioria dos ambientes através da definição AUTO mas, para alguns assuntos, deve tentar experimentar definições diferentes. (Esta situação é especialmente verdadeira para as sombras com um céu limpo, definições de luz natural misturada com luz artificial e situações semelhantes.)

- **Tirar fotografias utilizando o flash [FILL IN] (p. 19)**

A utilização do flash também é eficaz para fotografar com iluminação fluorescente e outras fontes de luz artificiais.

## Qualidade de imagem



### «Tirar fotografias mais nítidas»

- **Tirar fotografias com o zoom óptico**

Evite utilizar o zoom digital (p. 19) para fotografar.

- **Tirar fotografias com uma sensibilidade ISO reduzida**

Se a fotografia for tirada com uma sensibilidade ISO elevada, poderá ocorrer ruído (pequenos pontos coloridos e ausência da homogeneidade cromática da imagem original), e a imagem final poderá ficar granulosa. A imagem resultante também será mais granulosa do que se tivesse sido utilizada uma sensibilidade ISO reduzida.

[ISO] (p. 25)

## Pilhas



### «Prolongar a vida útil das pilhas»

- **Evite as seguintes operações quando não estiver a tirar fotografias, dado que poderão gastar a energia das pilhas**

- Premir repetidamente o botão disparador até meio
- Utilizar o zoom repetidamente

- **Defina [POWER SAVE] (p. 33) para [ON]**

### Reproduzir



#### «Reproduzir imagens da memória interna e do cartão»

- **Remove o cartão ao reproduzir imagens da memória interna**

- «Colocar as pilhas e o cartão xD-Picture Card™ (vendido em separado) na câmara» (p. 10)
- «Utilizar o cartão microSD/cartão microSDHC (vendido em separado)» (p. 11)

### Edição



#### «Apagar o som gravado com uma imagem»

- **Gravar por cima do som com silêncio ao reproduzir a imagem**

«Adicionar som às imagens [LJ]» (p. 29)

# Apêndice

## Cuidados a ter com a câmara fotográfica

### Exterior

- Limpe cuidadosamente com um pano macio. Se a câmara estiver muito suja, molhe o pano em água tédida com sabão e escorra-o bem. Limpe a câmara com o pano húmido e seque-a com um pano seco. Se utilizou a câmara na praia, utilize um pano molhado em água fresca e escorra bem.

### Ecrã

- Limpe cuidadosamente com um pano macio.

### Objectiva

- Sobre o pó da objectiva com ar de pressão e, depois, limpe suavemente com um agente de limpeza de objectivas.

⚠ Não utilize solventes fortes como benzina ou álcool, ou panos quimicamente tratados.

⚠ Se a objectiva não for limpa, poderá surgir bolor na superfície da mesma.

## Armazenamento

- Quando armazenar a câmara durante longos períodos de tempo, remova as pilhas e o cartão e mantenha-a num local seco e bem ventilado.
- Introduza as pilhas periodicamente e verifique as funções da câmara.

⚠ Evite deixar a câmara em locais onde existam produtos químicos, pois poderá ocorrer corrosão.

## Precauções de manuseamento das pilhas

- Para além das pilhas fornecidas com a câmara, podem ser utilizados os seguintes tipos de pilhas. Escolha a fonte de alimentação mais adequada à situação.

### Pilhas alcalinas AA

O número de fotografias tiradas poderá variar consideravelmente, dependendo do fabricante das pilhas e das condições fotográficas.

### Pilhas AA NiMH (pilhas recarregáveis)

As pilhas NiMH da Olympus são recarregáveis e económicas. Para obter mais informações, consulte o manual de instruções do carregador.



Cuidado:

Utilize apenas pilhas aprovadas para utilização com este produto. Caso contrário, poderá provocar uma explosão.

Siga as instruções do presente manual (p. 51) ao deitar fora as pilhas gastas.

- Os seguintes tipos de pilhas não podem ser utilizados:

**Pack de pilhas de lítio (CR-V3)/pilhas de manganésio (carbono-zinco) AA (R6)/pilhas «oxyride» AA (R6)/pilhas de lítio AA (R6)**

- O consumo de energia da câmara varia mediante as funções utilizadas.
- A energia é consumida continuamente durante as condições descritas em seguida, provocando um desgaste rápido das pilhas.
  - O zoom é utilizado repetidamente.
  - O botão disparador é premido até meio repetidamente no modo de fotografia, activando a focagem automática.
- Uma imagem é visualizada no ecrã durante um longo período de tempo.
- A câmara está ligada a um computador ou uma impressora.
- A duração das pilhas varia mediante o tipo de pilhas, fabricante, condições fotográficas, etc. Além disso, a câmara poderá desligar-se sem apresentar a indicação de aviso de nível baixo das pilhas ou poderá apresentar essa indicação mais rapidamente do que o normal.

## Utilizar um xD-Picture Card

Um cartão (ou a memória interna) também corresponde ao rolo de filme que grava imagens numa câmara analógica. Porém, as imagens gravadas (dados) podem ser apagadas, e também é possível aperfeiçoá-las através de um computador. Pode remover e trocar os cartões da câmara mas, com a memória interna, isso não é possível. A utilização de cartões de maior capacidade permite-lhe tirar mais fotografias.

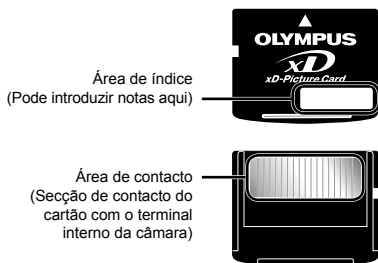

⚠ Não toque directamente na área de contacto.

**Cartões compatíveis com esta câmara**  
xD-Picture Card (16MB a 2GB)  
(TipoH/M/M+, Standard)

### Utilizar um cartão novo

Antes de utilizar um cartão não-Olympus ou um cartão que tenha sido utilizado para outro efeito num computador ou noutro dispositivo, utilize [MEMORY FORMAT]/[FORMAT] (p. 30) para formatar o cartão.

## Verificar a localização onde são guardadas as imagens

O indicador de memória mostra se está a ser utilizada a memória interna ou o cartão no modo de disparo e no modo de reprodução.

### Indicador de memória actual

☑: Está a ser utilizada a memória interna  
Nenhum: Está a ser utilizado o cartão



⚠ Mesmo que sejam efectuadas as funções [MEMORY FORMAT]/[FORMAT], [ERASE], [SEL. IMAGE], ou [ALL ERASE], os dados do cartão não serão completamente apagados. Quando deitar fora um cartão que já não pretenda utilizar, danifique o cartão para evitar que sejam recuperados dados pessoais do mesmo.

### Processo de leitura/gravação do cartão

Nunca abra o compartimento das pilhas/cartão nem desligue o cabo USB quando a câmara estiver a ler ou a gravar dados, sendo que esse processo é indicado pela luz intermitente de acesso ao cartão. Caso contrário, poderá não só danificar os dados de imagem como também tornar a memória interna ou o cartão inutilizáveis.

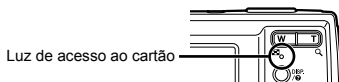

**Número de imagens armazenáveis (fotografias)/Duração da gravação contínua (vídeos) na memória interna e no xD-Picture Card**

**Fotografia**

IMAGE SIZE		COMPRESSION	Número de fotografias armazenáveis			
			Memória interna		Utilizar um xD-Picture Card de 1GB	
			Com som	Sem som	Com som	Sem som
12m	3968×2976	FINE	2	2	151	152
		NORM	5	5	296	300
5m	2560×1920	FINE	6	6	353	359
		NORM	12	13	673	695
3m	2048×1536	FINE	10	10	565	576
		NORM	21	21	1.102	1.141
2m	1600×1200	FINE	17	17	913	940
		NORM	32	35	1.728	1.880
1m	1280×960	FINE	26	27	1.390	1.453
		NORM	48	55	2.557	2.906
VGA	640×480	FINE	87	110	4.567	5.813
		NORM	152	203	7.993	10.657
16:9	1920×1080	FINE	16	16	841	875
		NORM	31	32	1.639	1.728

**Vídeo**

IMAGE SIZE		FRAME RATE	Duração da gravação contínua			
			Memória interna		Utilizar um xD-Picture Card de 1GB	
			Com som	Sem som	Com som	Sem som
VGA	640×480	30	10 seg.	10 seg.	8 min. 59 seg.*	9 min. 5 seg.*
		15	20 seg.	20 seg.	17 min. 48 seg.	18 min. 11 seg.
QVGA	320×240	30	28 seg.	29 seg.	24 min. 43 seg.	25 min. 27 seg.
		15	54 seg.	58 seg.	48 min. 2 seg.	50 min. 55 seg.

! O tamanho máximo de um ficheiro de vídeo é de 2 GB, independentemente da capacidade do cartão.

\* Se utilizar um cartão TypeM ou Standard xD-Picture Card, a duração máxima de gravação será de 10 segundos.

**Aumentar o número de imagens que podem ser fotografadas**

Apague as imagens que não pretenda manter ou ligue a câmara a um computador ou outro dispositivo para guardar as imagens e, em seguida, apague as imagens da memória interna ou do cartão.

[ERASE] (p. 16), [SEL. IMAGE] (p. 29), [ALL ERASE] (p. 29), [MEMORY FORMAT]/[FORMAT] (p. 30)

## Utilizar o Suporte microSD

- ❗ Não utilize o suporte com câmaras digitais Olympus que não estejam preparadas para utilizar este Suporte microSD, nem com outras marcas de câmaras, computadores, impressoras ou outros dispositivos que suportem o xD-Picture Card. Se o fizer, poderá não só danificar as imagens como também provocar uma avaria no dispositivo.
- ❗ Se não conseguir remover o cartão microSD, não force a saída do mesmo. Contacte os distribuidores autorizados/centros de assistência.

### Cartões compatíveis com esta câmara cartão microSD/cartão microSDHC

- ❗ Para obter uma lista dos cartões microSD testados, visite a nossa página de Internet (<http://www.olympus.com/>).

### Enviar imagens

Pode enviar imagens para um computador ou impressora PictBridge através do cabo USB fornecido com a câmara.

Para enviar dados para outros dispositivos, remova o suporte da câmara e utilize um adaptador microSD disponível comercialmente.

### Precauções de manuseamento

Não toque na área de contacto do suporte ou do microSD. Se o fizer, poderá provocar problemas na leitura das imagens. Se encontrar impressões digitais ou nódoas na área de contacto, limpe a área com um pano suave e seco.

## PRECAUÇÕES DE SEGURANÇA

	<b>CUIDADO</b> RISCO DE CHOQUE ELÉCTRICO NÃO ABRIR	
CUIDADO: PARA REDUZIR O RISCO DE CHOQUE ELÉCTRICO, NÃO REMOVA A TAMPA (OU TRASEIRA). NÃO EXISTEM PEÇAS REPARÁVEIS PELO UTILIZADOR NO INTERIOR. CONTACTE OS SERVIÇOS TÉCNICOS QUALIFICADOS DA OLYMPUS.		



Um ponto de exclamação dentro de um triângulo alerta o utilizador em relação a instruções importantes de funcionamento e manutenção, inseridas na documentação fornecida com o produto.



**PERIGO** Se o produto for utilizado sem cumprir as informações subjacentes a este símbolo, poderão resultar lesões graves ou morte.



**ADVERTÊNCIA** Se o produto for utilizado sem cumprir as informações subjacentes a este símbolo, poderão resultar lesões ou morte.



**CUIDADO** Se o produto for utilizado sem cumprir as informações subjacentes a este símbolo, poderão resultar danos pessoais de pequena ordem, danos no equipamento ou perda de dados importantes.

### ATENÇÃO!

**PARA EVITAR O RISCO DE INCÊNDIO OU DE CHOQUES ELÉCTRICOS, NUNCA DESMONTE OU EXPONHA ESTE EQUIPAMENTO À ÁGUA, NEM MANUSEIE EM LOCAIS DE HUMIDADE ELEVADA.**

### Precauções gerais

- Ler todas as instruções** — Antes de utilizar o produto, leia todas as instruções de funcionamento. Guarde todos os manuais e documentação para futura referência.
- Limpeza** — Antes de limpar, desligue sempre o aparelho da tomada. Utilize apenas um pano húmido. Nunca utilize qualquer tipo de líquido ou aerossol, ou qualquer tipo de solvente orgânico para limpar este produto.
- Suportes** — Para sua segurança, e para evitar danos no produto, utilize apenas os acessórios recomendados pela Olympus.
- Água e Humidade** — Para conhecer as precauções a ter com os designs de produtos à prova de água, leia as secções sobre resistência a condições atmosféricas.
- Localização** — Para evitar danos no aparelho, coloque o aparelho sobre um tripé, prateleira ou suporte estável.
- Fonte de Alimentação** — Ligue este aparelho apenas à fonte de alimentação especificada no aparelho.
- Objectos Estranhos** — Para evitar danos pessoais, nunca insira um objecto de metal no produto.
- Calor** — Nunca utilize ou guarde este aparelho junto a fontes de calor como radiadores, grelhas de calor, fogões ou qualquer outro tipo de equipamento ou aplicação que gere calor, incluindo amplificadores estéreo.



## Manuseamento da câmara

### ADVERTÊNCIA

- **Não utilize a câmara perto de gases inflamáveis ou explosivos.**
- **Não use o flash e o LED a curta distância das pessoas (bebês, crianças pequenas, etc.).**
  - Deverá manter uma distância de, pelo menos, 1 m do rosto das pessoas. O disparo do flash demasiado perto dos olhos pode causar uma perda de visão momentânea.
- **Mantenha a câmara fora do alcance de crianças pequenas e bebês.**
  - Utilize e guarde sempre a câmara fora do alcance das crianças pequenas e bebês, para prevenir as seguintes situações de perigo que poderão causar sérias lesões:
    - Ficar preso na correia da câmara, provocando asfixia.
    - Ingerir acidentalmente as pilhas, cartões ou outras peças pequenas.
    - Disparar o flash acidentalmente contra os seus próprios olhos ou contra os olhos de outra criança.
    - Lesionar-se acidentalmente com as peças amovíveis da câmara.
- **Não olhe para o sol ou para luzes fortes através da câmara.**
- **Não utilize ou guarde a câmara em locais com pó ou humidade.**
- **Durante o disparo, não tape o flash com a mão.**
- **Não insira nenhum objecto no Suporte microSD para além do cartão microSD.**  
Não pode inserir outros tipos de cartões no suporte microSD.
- **Não insira nenhum objecto na câmara para além de um xD-Picture Card ou do Suporte microSD.**  
Se inserir um cartão por engano, por exemplo, um cartão microSD, não force o dispositivo. Contacte os distribuidores autorizados/centros de assistência.

### CUIDADO

- **Se notar algum cheiro, ruído ou fumo estranho, interrompa imediatamente a utilização da câmara.**
  - Nunca retire as pilhas com as mãos descobertas, pois poderá causar um incêndio ou queimar as suas mãos.
- **Nunca segure ou manuseie a câmara com as mãos molhadas.**
- **Não deixe a câmara em locais onde poderá ficar sujeita a temperaturas extremamente elevadas.**
  - Se o fizer, poderá deteriorar peças e, em certas circunstâncias, causar um incêndio na câmara. Não utilize o carregador se estiver coberto (como com um cobertor). Poderá causar sobreaquecimento, originando um incêndio.
- **Manuseie a câmara com cuidado para evitar queimaduras provocadas por baixo calor.**
- Quando a câmara contém peças metálicas, o sobreaquecimento das mesmas poderá provocar queimaduras de baixo calor.  
Preste atenção ao seguinte:
  - Quando utilizada por muito tempo, a câmara ficará quente. Se continuar a segurar a câmara fotográfica nestas condições, poderá sofrer uma queimadura de baixo calor.
  - Em locais sujeitos a temperaturas extremamente baixas, a temperatura do corpo da câmara poderá ser mais baixa do que a temperatura ambiente. Se possível, use luvas quando manusear a câmara nestas circunstâncias.
- **Tenha cuidado com a correia.**
  - Ao transportar a câmara, tenha cuidado com a correia. Facilmente poderá ficar presa em objectos e causar danos graves.

## Precauções de manuseamento das pilhas

**Siga estas indicações importantes para evitar que ocorram fugas de líquidos, sobreaquecimentos, incêndios, explosões ou para evitar choques eléctricos ou queimaduras.**

### PERIGO

- Utilize apenas pilhas NIMH com a marca Olympus e o carregador adequado.
- Nunca aqueça ou queime as pilhas.
- Tenha cuidado ao transportar ou guardar as pilhas a fim de evitar que entrem em contacto com objectos metálicos, tais como jóias, ganchos, agramos, etc.
- Nunca guarde pilhas em locais onde estarão expostas a luz solar directa ou sujeitas a altas temperaturas no interior de um veículo quente, perto de uma fonte de calor, etc.
- Para evitar fuga de líquidos ou avaria dos terminais das pilhas, siga cuidadosamente todas as instruções referentes à utilização das pilhas. Nunca tente desmontar uma pilha ou modificá-la de nenhuma maneira, por soldadura, etc.
- Se o líquido das pilhas entrar em contacto com os seus olhos, lave-os imediatamente com água corrente fresca e limpa, e procure assistência médica imediatamente.
- Guarde as pilhas sempre fora do alcance das crianças pequenas. Se uma criança engolir uma pilha acidentalmente, procure assistência médica imediatamente.

### ADVERTÊNCIA

- Mantenha as pilhas sempre secas.
- Para evitar que ocorram fugas de líquidos e sobreaquecimentos, ou que sejam causados incêndios ou explosões, utilize apenas as pilhas recomendadas para este produto.
- Nunca misture as pilhas (pilhas novas e usadas, pilhas carregadas e descarregadas, pilhas de diferentes fabricantes e capacidades, etc.).
- Nunca tente carregar embalagens de pilhas alcalinas, de lítio ou de lítio CR-V3.
- Introduza as pilhas cuidadosamente, tal como descrito nas instruções de funcionamento.
- Não utilize pilhas sem a protecção isoladora ou com a mesma danificada, pois tal poderá causar fugas de líquido, incêndio ou lesões.

### CUIDADO

- Não remova as pilhas imediatamente após a utilização da câmara. As pilhas poderão ficar quentes durante uma utilização prolongada.
- Antes de armazenar a câmara durante um período de tempo prolongado, retire sempre as pilhas.

**As seguintes pilhas tipo AA (R6) não podem ser utilizadas.**

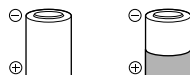

Pilhas cujos corpos estão apenas parcialmente cobertos ou sem a cobertura da protecção isoladora.



Pilhas com os terminais  $\ominus$  em relevo, mas sem a protecção isoladora.

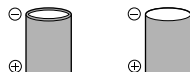

Pilhas com os terminais  $\ominus$  rasos e não completamente cobertos pela protecção isoladora. (Estas pilhas não podem ser utilizadas mesmo que os terminais  $\ominus$  se encontrem parcialmente cobertos.)

- Se as pilhas NiHM não recarregarem dentro do tempo especificado, interrompa o carregamento e não as utilize.
- Não utilize uma pilha rachada ou partida.
- Se uma pilha tiver uma fuga, estiver descolorada ou deformada, ou apresentar qualquer outra anomalia durante o funcionamento, interrompa a utilização da câmara.
- Se o líquido das pilhas entrar em contacto com a roupa ou a pele, retire a roupa e lave imediatamente a parte afectada com água corrente fresca e limpa. Se o líquido queimar a pele, procure ajuda médica imediatamente.
- Nunca exponha as pilhas a fortes impactos nem a vibrações contínuas.

## Precauções sobre o ambiente de utilização

- Para proteger a tecnologia de alta precisão contida neste produto, nunca deixe a câmara nos locais abaixo indicados, durante a sua utilização ou armazenamento:
  - Locais onde a temperatura e/ou humidade seja elevada ou sofra mudanças extremas. Luz solar directa, praias, veículos fechados ou perto de outras fontes de calor (fogões, radiadores, etc.) ou humidificadores.
  - Em ambientes com areia ou poeira.
  - Perto de produtos inflamáveis ou explosivos.
  - Em locais molhados, tais como, casas de banho ou à chuva. Ao utilizar produtos com resistência às condições atmosféricas, leia também os respectivos manuais.
  - Em locais sujeitos a fortes vibrações.
- Nunca deixe cair a câmara nem a submeta a fortes impactos ou vibrações.
- Quando a câmara estiver montada num tripé, ajuste a posição da mesma com a cabeça do tripé. Não gire a câmara.
- Não toque nos contactos eléctricos da câmara.
- Não deixe a câmara apontada directamente para o sol. Isto poderá causar danos na objectiva ou na cortina do disparador, descoloração, imagens fantasma no CCD ou, possivelmente, incêndios.
- Não pressione nem exerça força excessiva sobre a objectiva.
- Antes de guardar a câmara por um longo período de tempo, retire as pilhas. Seleccione um local fresco e seco para a guardar a fim de evitar a condensação ou formação de bolor no interior da câmara. Após o armazenamento, teste a câmara ligando-a e pressionando o botão disparador para se certificar de que está a funcionar normalmente.
- Cumpra sempre as restrições do sistema de funcionamento descritas no manual da câmara fotográfica.

## Precauções de manuseamento das pilhas

- As pilhas Olympus NiMH (incluídas em alguns locais) destinam-se apenas à utilização com as câmaras digitais Olympus. Nunca utilize estas pilhas com outro aparelho.
- Recarregue sempre as pilhas NiMH (incluídas em alguns locais) antes de as utilizar pela primeira vez ou se não foram utilizadas durante um longo período de tempo.
- Carregue sempre uma embalagem de pilhas (incluídas em alguns locais) (2 ou 4) ao mesmo tempo.
- Não utilize pilhas alcalinas excepto se for absolutamente necessário. Em alguns casos, as pilhas alcalinas podem ter um tempo de vida mais curto que as pilhas NiMH. O rendimento das pilhas alcalinas é limitado, principalmente em baixas temperaturas. Recomenda-se a utilização de pilhas NiMH.
- As pilhas de manganésio AA (zinco-carbono) não podem ser utilizadas nesta câmara.
- Quando utilizar a câmara a pilhas em locais com baixas temperaturas, tente manter a câmara e as pilhas sobressalentes o mais quentes possível. As pilhas fracas devido a baixas temperaturas podem restabelecer-se quando colocadas novamente à temperatura ambiente.
- Limites de temperatura recomendados para pilhas NiMH:

Funcionamento .....	0°C a 40°C
Em carga .....	0°C a 40°C
Armazenamento .....	-20°C a 30°C
- A utilização, carregamento ou armazenamento das pilhas fora destes limites pode reduzir o tempo de duração das pilhas ou afectar o rendimento destas. Antes de armazenar a câmara durante um período de tempo prolongado, retire sempre as pilhas.
- Antes de utilizar pilhas NiMH ou NiCd, leia sempre as instruções fornecidas.
- O número de fotografias que pode tirar varia consoante as condições fotográficas ou das pilhas.
- Quando viajar, principalmente para o estrangeiro, leve consigo uma provisão substancial de pilhas de reserva. Poderá ser difícil adquirir as pilhas recomendadas nos locais para onde viaja.
- Proceda à reciclagem das pilhas para poupar os recursos do nosso planeta. Ao eliminar pilhas velhas, certifique-se de que cobre os terminais e cumpra sempre a legislação e a regulamentação locais.

## **Ecrã LCD**

- Não pressione o ecrã com demasiada força; caso contrário, a imagem poderá ficar difusa, originando uma falha no modo de reprodução ou danos no ecrã.
- Poderá surgir uma faixa de luz na parte superior/inferior do ecrã, mas não se trata de uma avaria.
- Quando se visualiza um assunto diagonalmente na câmara, as margens podem surgir em ziguezague no ecrã. Não se trata de uma avaria; no modo de reprodução este fenómeno é menos visível.
- Em locais sujeitos a baixas temperaturas, o ecrã LCD poderá demorar algum tempo a acender ou a sua cor poderá mudar temporariamente. Quando utilizar a câmara em locais muito frios, tente colocá-la, ocasionalmente, num local quente. Um ecrã LCD que apresente um desempenho debilitado devido às baixas temperaturas, recuperará quando estiver em locais com temperaturas normais.
- O LCD utilizado no ecrã é concebido através de tecnologias de elevada precisão. No entanto, poderão surgir constantemente pontos pretos ou claros no ecrã LCD. Devido às suas características ou ao ângulo de visualização do ecrã, o ponto poderá não ser uniforme em cor e em brilho. Não se trata de uma avaria.

## **Avisos legais e outros**

- A Olympus não assume qualquer responsabilidade nem oferece garantias referentes a qualquer dano ou benefício que possa advir do uso legal desta unidade, ou qualquer petição de terceiros que seja causada pelo uso inadequado deste produto.
- A Olympus não assume qualquer responsabilidade nem oferece garantia referente a qualquer dano ou benefício que ou benefício que possa advir do uso legal desta unidade, que seja causado pela eliminação de dados das imagens.

## **Renúncia da garantia**

- A Olympus não assume qualquer responsabilidade nem oferece garantia, expressa ou implícita, através de ou no que diz respeito ao conteúdo da documentação escrita ou do software, nem em caso algum assumirá a responsabilidade por qualquer garantia implícita na comercialização ou adaptação para qualquer fim particular ou por qualquer prejuízo consequente, fortuito ou indirecto (incluindo, mas não limitado aos prejuízos causados por perdas de lucros comerciais, interrupção comercial e perda de informações comerciais) que possam surgir da utilização ou incapacidade de utilização desta documentação escrita, software ou equipamento. Alguns países não permitem a exclusão ou limitação da responsabilidade por prejuízos consequentes ou fortuitos, logo, as limitações supracitadas podem não se aplicar ao seu caso.
- A Olympus reserva todos os direitos deste manual.

## **Advertência**

Toda a reprodução fotográfica não autorizada ou utilização ilícita de material com direitos de autor pode violar as leis aplicáveis sobre os direitos de autor. A Olympus não assume qualquer responsabilidade pela reprodução fotográfica não autorizada, pela utilização ou outros actos que transgridam os direitos dos proprietários dos direitos de autor.

## **Aviso sobre a protecção dos direitos de autor**

Todos os direitos são reservados. Nenhuma parte deste material escrito ou do software poderá ser reproduzida ou utilizada de nenhuma forma e por nenhum meio, electrónico ou mecânico, incluindo fotocópias e gravação ou a utilização de qualquer tipo de sistema de armazenamento e recuperação de informação sem autorização prévia e por escrito da Olympus. Não se assume qualquer responsabilidade referente à utilização da informação contida nesta documentação escrita ou no software, ou referente a prejuízos resultantes da utilização da informação aqui contida. A Olympus reserva-se o direito de modificar as características e o conteúdo desta publicação ou software sem obrigação de aviso prévio.

## Aviso FCC

- Interferências de televisão e rádio.
- As alterações ou modificações não aprovadas expressamente pelo fabricante poderão inviabilizar a permissão de utilização deste equipamento. Este equipamento foi testado e cumpre os limites de um aparelho digital Classe B, conforme a Secção 15 das Normas FCC. Estes limites foram criados para facultar uma protecção razoável contra as interferências nocivas em instalações residenciais.
- Este equipamento gera, utiliza e pode produzir energia de frequências rádio e, se não for instalado ou utilizado de acordo com as instruções, poderá provocar interferências nocivas nas comunicações rádio.
- No entanto, não existe qualquer garantia de que as interferências não possam ocorrer numa instalação em particular. Se este equipamento causar interferências nocivas na recepção rádio ou televisiva, o que poderá ser detectado ligando e desligando o equipamento, o utilizador deverá tentar corrigir as interferências através de uma ou várias das seguintes medidas:
  - Ajuste ou mude a posição da antena receptora.
  - Aumente a distância entre a câmara e o receptor.
  - Ligue o equipamento a uma tomada num circuito diferente daquele ao qual o receptor está ligado.
  - Se necessitar de ajuda, contacte o seu revendedor ou um técnico de rádio/TV experiente. Para ligar a câmara fotográfica a computadores pessoais (PC) activados USB deverá utilizar apenas o cabo USB da OLYMPUS fornecido.

Qualquer alteração ou modificação não autorizada a este equipamento, poderá resultar no impedimento de utilização do equipamento.

## Utilize apenas pilhas recarregáveis e carregadores de pilhas adequados

Recomendamos que utilize apenas as pilhas recarregáveis e o carregador de pilhas genuínos da Olympus com esta câmara.

A utilização de pilhas recarregáveis e/ou carregador de pilhas não genuínos poderá provocar incêndios ou ferimentos pessoais devido a fugas, aquecimento, ignição ou danos nas pilhas. A Olympus não assume qualquer responsabilidade por acidentes ou danos que possam resultar da utilização de pilhas e/ou carregador de pilhas que não sejam acessórios genuínos da Olympus.

## Para clientes na América do Norte e do Sul

### Para clientes nos EUA

Declaração de conformidade

Número do modelo :FE-46/X-42/X-41

Nome comercial :OLYMPUS

Parte responsável :

**OLYMPUS IMAGING AMERICA INC.**

Morada :3500 Corporate Parkway, P.O. Box610, Center Valley, PA 18034-0610, U.S.A.

Número de telefone :484-896-5000

Testado de acordo com as normas FCC  
PARA UTILIZAÇÃO DOMÉSTICA OU NO  
ESCRITÓRIO

Este aparelho obedece à Secção 15 das Normas FCC. O funcionamento está sujeito às seguintes duas condições:

- (1) Este dispositivo não causa interferências nocivas.
- (2) Este aparelho tem de aceitar qualquer interferência captada, incluindo interferências que possam causar um funcionamento indesejado.

### Para clientes no Canadá

Este aparelho digital de Classe B está em conformidade com a Regulamentação Canadiana para Equipamentos Causadores de Interferências.

## **GARANTIA LIMITADA MUNDIAL DA OLYMPUS - PRODUTOS DE IMAGEM**

A Olympus garante que o(s) produto(s) de imagem Olympus® fornecido(s), bem como os acessórios Olympus® relacionados (individualmente, um «Produto» e colectivamente os «Produtos») estão isentos de defeitos de material e de fabrico, em condições de utilização e serviço normal, pelo período de um (1) ano a partir da data de aquisição.

Se um Produto apresentar defeito durante o período de garantia de um ano, o cliente deverá devolver o Produto defeituoso a um Centro de Assistência da Olympus, seguindo para tal o procedimento descrito abaixo (Consulte a secção «COMO OBTER ASSISTÊNCIA»).

A Olympus irá, por opção própria, proceder à reparação, substituição ou ajuste do Produto defeituoso, desde que se verifique, através da investigação levada a cabo pela Olympus e da inspecção em fábrica, que (a) o defeito surgiu em condições de utilização normal e adequada e (b) que o Produto está abrangido por esta garantia limitada.

Ao abrigo dos presentes termos, a Olympus obriga-se somente à reparação, substituição ou ajuste dos Produtos defeituosos, sendo esta a solução exclusiva do cliente.

O custo do envio dos Produtos para o Centro de Assistência da Olympus é da responsabilidade do cliente.

A Olympus não será obrigada a efectuar manutenção preventiva, instalação, desinstalação ou manutenção.

A Olympus reserva-se o direito de (i) utilizar peças usadas reparadas, restauradas e/ou reparáveis (que cumpram as normas de garantia de qualidade da Olympus) para reparações ao abrigo da garantia ou outras, bem como o direito de (ii) fazer alterações de design interno e externo e/ou de funcionalidades nos produtos, sem que daí advenham responsabilidades de incorporar as referidas alterações nos Produtos.

## **O QUE ESTA GARANTIA LIMITADA NÃO ABRANGE**

Esta garantia não abrange, nem a Olympus assume qualquer responsabilidade, expressa, implícita ou por decreto, pelos seguintes produtos e situações:

- (a) produtos e acessórios que não tenham sido fabricados pela Olympus e/ou que não apresentem a etiqueta da marca «OLYMPUS» (a garantia dos produtos e acessórios de outros fabricantes, que sejam distribuídos pela Olympus, é da responsabilidade dos fabricantes dos referidos produtos e acessórios, em conformidade com os termos e duração das garantias dos fabricantes em causa);
- (b) qualquer Produto que tenha sido desmontado, reparado, adulterado, alterado, modificado ou transformado por pessoas que não o pessoal de assistência autorizada da Olympus, excepto nos casos em que as reparações tenham sido efectuadas por terceiros com autorização por escrito da Olympus;
- (c) defeitos ou danos a Produtos que resultem de desgaste, corrosão, utilização imprópria ou indevida, negligência, areia, líquidos, choque, armazenamento inadequado, não execução de itens de manutenção ou operador programados, derramamento de líquido das pilhas, utilização de acessórios, consumíveis ou outros produtos de uma marca que não «OLYMPUS», ou utilização dos Produtos em conjunção com dispositivos não compatíveis;
- (d) programas de software;
- (e) consumíveis e outros produtos (incluindo, mas não se limitando a, lâmpadas, tinta, papel, película, impressões, negativos, cabos e pilhas); e/ou
- (f) Produtos que não contenham um número de série Olympus válido gravado, excepto nos casos em que se trate de um modelo em que a Olympus não grave número de série.

À EXCEPÇÃO DA GARANTIA LIMITADA ACIMA ESTABELÉCIDA, A OLYMPUS NÃO ASSUME QUALQUER RESPONSABILIDADE, NEM OFERECE QUAISQUER OUTRAS GARANTIAS OU CONDIÇÕES RELATIVAMENTE A ESTES PRODUTOS, SEJAM ELAS DIRECTAS OU INDIRECTAS, EXPRESSAS OU IMPLÍCITAS, OU EMERGENTES DE DECRETOS, ÉDITOS, UTILIZAÇÃO COMERCIAL OU OUTROS, INCLUINDO MAS NÃO SE LIMITANDO A QUALQUER GARANTIA OU RESPONSABILIDADE RELATIVA À ADEQUAÇÃO, DURABILIDADE, DESIGN, FUNCIONAMENTO OU CONDIÇÃO DOS PRODUTOS (OU DE QUALQUER PARTE DESTES) OU COMERCIALIZAÇÃO OU ADEQUAÇÃO DOS PRODUTOS A UM DETERMINADO FIM, OU QUALQUER RESPONSABILIDADE RELACIONADA COM A VIOLAÇÃO DE QUALQUER PATENTE, DIREITOS DE AUTOR, OU OUTRO DIREITO DE PROPRIEDADE UTILIZADO OU INCLUÍDO.

CASO SE APLIQUEM GARANTIAS IMPLÍCITAS DECORRENTES DA LEGISLAÇÃO RELEVANTE, ESTAS ESTÃO LIMITADAS À DURAÇÃO DESTA GARANTIA LIMITADA. ALGUNS ESTADOS PODEM NÃO RECONHECER RENÚNCIAS OU LIMITAÇÕES DE GARANTIA E/OU LIMITAÇÕES DE RESPONSABILIDADE, PELO QUE AS RENÚNCIAS E EXCLUSÕES ANTERIORES PODEM NÃO SER APLICÁVEIS. O CLIENTE PODE TAMBÉM USUFRUIR DE DIREITOS E SOLUÇÕES DIFERENTES E/OU ADICIONAIS QUE VARIEM ENTRE ESTADOS. O CLIENTE TOMA CONHECIMENTO E ACEITA QUE A OLYMPUS NÃO SE RESPONSABILIZA POR QUAISQUER DANOS QUE POSSAM RESULTAR PARA O CLIENTE DE ATRASOS DE ENVIO, AVARIA DO PRODUTO, SELECÇÃO, PRODUÇÃO OU DESIGN DO PRODUTO, PERDA OU CORRUPÇÃO DE IMAGENS OU DADOS, OU QUE RESULTEM DE QUALQUER OUTRA CAUSA, QUER SE TRATE DE UMA RESPONSABILIDADE CONTRATUAL, EXTRA-CONTRATUAL (INCLUINDO NEGLIGÊNCIA OU RESPONSABILIDADE ESTRITA PELOS PRODUTOS) OU OUTRA. EM CIRCUNSTÂNCIA ALGUMA SERÁ A OLYMPUS CONSIDERADA RESPONSÁVEL POR QUAISQUER DANOS INDIRECTOS, FORTUITOS, CONSEQUENCIAIS OU ESPECIAIS DE QUALQUER TIPO (INCLUINDO, SEM LIMITAÇÕES, LUCROS CESSANTES OU PERDA DE UTILIZAÇÃO), MESMO QUE A OLYMPUS ESTEJA, OU DEVESSE ESTAR, CIENTE DA POSSIBILIDADE DAS REFERIDAS PERDAS OU DANOS.

Responsabilidades e garantias oferecidas por qualquer pessoa, incluindo, mas não se limitando a, revendedores, representantes, vendedores ou agentes da Olympus, que sejam inconsistentes ou que entrem em conflito com, ou sejam uma adição aos termos deste garantia limitada, não serão vinculativas para a Olympus, excepto nos casos em que tenham sido estabelecidas por escrito e expressamente aprovadas por um agente autorizado da Olympus.

Esta garantia limitada é a declaração de garantia integral e exclusiva oferecida pela Olympus relativamente aos Produtos e substitui todos os acordos, entendimentos, propostas e comunicações orais ou por escrito, anteriores e presentes, relativos ao objecto desta garantia. Esta garantia limitada destina-se exclusivamente ao benefício do cliente original, não sendo possível transferi-la nem atribuí-la a outrem.

## COMO OBTER ASSISTÊNCIA

Antes de enviar o Produto para o serviço de assistência da Olympus, o cliente deverá transferir todas as imagens e dados guardados no Produto para outro suporte de armazenamento de dados ou imagens, e/ou retirar a película do Produto.

EM CIRCUNSTÂNCIA ALGUMA SERÁ A OLYMPUS CONSIDERADA RESPONSÁVEL POR GUARDAR, CONSERVAR OU MANTER QUAISQUER IMAGENS OU DADOS GUARDADOS NUM PRODUTO RECEBIDO PARA ASSISTÊNCIA, OU QUALQUER PELÍCULA PRESENTE NUM PRODUTO RECEBIDO PARA ASSISTÊNCIA, NEM SERÁ A OLYMPUS CONSIDERADA RESPONSÁVEL POR QUAISQUER DANOS QUE ADVENHAM DA PERDA OU CORRUPÇÃO DE DADOS OU IMAGENS DURANTE O PROCEDIMENTO DE ASSISTÊNCIA (INCLUINDO, SEM LIMITAÇÕES, DANOS DIRECTOS, INDIRECTOS, FORTUITOS, CONSEQUENCIAIS OU ESPECIAIS, LUCROS CESSANTES OU PERDA DE UTILIZAÇÃO) MESMO QUE A OLYMPUS ESTEJA, OU DEVESSE ESTAR, CIENTE DA POSSIBILIDADE DAS REFERIDAS PERDAS OU CORRUPÇÃO.

Embalce cuidadosamente o Produto, utilizando material almofadado para evitar danos durante o transporte, e entregue-o ao revendedor autorizado da Olympus que lhe vendeu o Produto, ou envie-o com portes pagos e seguro para um Centro de Assistência da Olympus.

Ao devolver Produtos para assistência, a embalagem deverá incluir os seguintes elementos:

- 1 O recibo de venda, no qual deve estar indicada a data e o local de aquisição.
- 2 Uma cópia desta garantia limitada **em que esteja assinalado um número de série correspondente ao número de série gravado no Produto** (excepto se se tratar de um modelo em que a Olympus não grave número de série).
- 3 Uma descrição detalhada do problema.
- 4 Amostras de impressões, negativos, impressões digitais (ou ficheiros em disco), se disponíveis e relevantes para o problema.

Depois de concluída a assistência, o Produto será devolvido ao cliente com portes pagos.

## PARA ONDE ENVIAR O PRODUTO PARA ASSISTÊNCIA

Consulte a «GARANTIA MUNDIAL» para obter informações sobre o centro de assistência mais próximo.

## SERVIÇO DE GARANTIA INTERNACIONAL

O serviço de garantia internacional está disponível ao abrigo desta garantia.

## Para os clientes na Europa



A marca «CE» indica que este produto está em conformidade com os requisitos europeus de segurança, saúde, protecção ambiental e do consumidor. As câmaras fotográficas com a marca «CE» são destinadas à comercialização na Europa.



Este símbolo [contedor de rodas com uma cruz WEEE Anexo IV] indica uma separação diferenciada dos resíduos de equipamento eléctrico e electrónico nos países da UE. Não elimine o equipamento em conjunto com o lixo doméstico.

Utilize os sistemas de recolha disponíveis no seu país para a eliminação deste produto.



Este símbolo [contedor de rodas com uma cruz Directiva 2006/66/CE Anexo II] indica uma separação diferenciada dos resíduos de pilhas nos países da UE. Não elimine as pilhas em conjunto com o lixo doméstico. Por favor, use os sistemas de recolha disponíveis no seu país para a eliminação das pilhas.

## Condições de garantia

- Se este produto apresentar qualquer defeito, apesar de ter sido utilizado de forma correcta (de acordo com as instruções de funcionamento e as «Precauções de segurança» incluídas), durante um período de dois anos a partir da data de compra num distribuidor autorizado da Olympus, dentro da área comercial da Olympus Imaging Europa GmbH, tal como estipulado na página da Internet: <http://www.olympus.com>, será reparado, ou, por opção da Olympus, será substituído gratuitamente. Para usufruir do direito a esta garantia, o cliente deverá, antes de terminar o período de garantia de dois anos, entregar o aparelho e este Certificado de garantia ao revendedor onde o aparelho foi adquirido ou a qualquer outro serviço de assistência da Olympus, dentro da área comercial da Olympus Imaging Europa GmbH, tal como estipulado na página de Internet: <http://www.olympus.com>. Durante o período de um ano da Garantia mundial, o cliente poderá entregar o aparelho em qualquer serviço de assistência da Olympus. Tenha em atenção que este serviço de assistência da Olympus não existe em todos os países.
- O cliente deverá transportar o produto até ao revendedor ou serviço de assistência autorizado da Olympus sob a sua própria responsabilidade e será responsável por todos os custos referentes ao respectivo transporte.
- As seguintes situações não são abrangidas pela garantia e o cliente deverá pagar os custos de reparação, mesmo em relação a avarias que surjam durante o período de garantia acima mencionado.
  - Qualquer avaria causada por manuseamento incorrecto (como, por exemplo, executar uma operação não mencionada nas «Precauções de segurança» ou noutras secções das instruções, etc.)
  - Qualquer avaria causada por reparação, modificação, limpeza, etc. realizada por alguém que não pertença à Olympus ou a um serviço de assistência da Olympus.
  - Qualquer avaria ou dano causados por transporte, queda, choque, etc., após a aquisição do produto.
  - Qualquer avaria ou dano causados por incêndio, terramoto, inundação, trovoadas, outras catástrofes naturais, poluição ambiental e fontes de energia irregulares.
  - Qualquer avaria causada por armazenamento inadequado (como, por ex., manter o produto em condições de alta temperatura e humidade, junto de repelentes de insectos, tais como naftalina ou químicos nocivos, etc.), manutenção inadequada, etc.
  - Qualquer avaria devido a pilhas gastas, etc.
  - Qualquer avaria devido a areia, lama, etc. que se acumule no interior do produto.
  - Quando este Certificado de garantia não é devolvido com o produto.
  - Quando qualquer tipo de alteração é feito no Certificado de garantia em relação ao ano, mês ou data de aquisição, ao nome do cliente, ao nome do revendedor ou ao número de série.
  - Quando o comprovativo de compra não é apresentado com este Certificado de garantia.
- Esta garantia aplica-se apenas ao produto; a garantia não se aplica a qualquer outro equipamento acessório, como a bolsa, a correia, a tampa da objectiva e as pilhas.
- A única responsabilidade da Olympus nesta garantia será limitada à reparação ou substituição do produto. Qualquer responsabilidade por perda ou dano indirecto ou consequential de qualquer tipo, ocorrido ou sofrido pelo cliente devido a uma avaria do produto e, em particular, qualquer perda ou dano causado a qualquer objectiva, película, outros equipamentos ou acessórios utilizados com o produto ou qualquer perda resultante de um atraso na reparação ou perda de dados, está excluída. Os regulamentos obrigatórios por lei não serão afectados por este factor.



## Notas referentes à manutenção da garantia

- 1 Esta garantia apenas será válida caso o Certificado de garantia esteja totalmente preenchido pela Olympus ou por um revendedor autorizado ou se outros documentos apresentarem provas suficientes. Deste modo, certifique-se, por favor, de que o seu nome, o nome do revendedor, o número de série e o ano, mês e data de compra estão preenchidos ou de que a factura original ou recibo de venda (indicando o nome do revendedor, a data de compra e o tipo de produto) estão anexados ao Certificado de garantia. A Olympus reserva-se o direito de recusar assistência gratuita, caso o Certificado de garantia não esteja preenchido ou o documento supracitado não esteja anexado, ou caso a informação contida esteja incompleta ou ilegível.
  - 2 Dado que este Certificado de Garantia não será emitido novamente, guarde-o num local seguro.
- \* Consulte a lista na página de Internet: <http://www.olympus.com> para obter a rede de assistência internacional autorizada da Olympus.

## Marcas registadas

- A IBM é uma marca comercial registada da International Business Machines Corporation.
- Microsoft e Windows são marcas comerciais registadas da Microsoft Corporation.
- Macintosh é uma marca comercial da Apple Computers Inc.
- xD-Picture Card™ é uma marca comercial.
- microSD é uma marca comercial da SD Association.
- Todas as outras empresas e nomes de produtos são marcas comerciais registadas e/ou marcas comerciais dos seus respectivos proprietários.
- As normas para os sistemas de ficheiro da câmara referidas neste manual são as normas «Regulamentos de concepção para o sistema de ficheiro de câmaras fotográficas/DCF» estipuladas pela JEITA («Japan Electronics and Information Technology Industries Association»).

## ESPECIFICAÇÕES

### Câmara

<b>Tipo de produto</b>	: Câmara digital (para fotografar e visualizar)
<b>Sistema de gravação</b>	
<b>Fotografia</b>	: Gravação digital, JPEG (de acordo com a Norma de concepção para sistemas de ficheiros de câmara fotográfica (DCF))
<b>Normas aplicáveis</b>	: Exif 2.2, Digital Print Order Format (DPOF), PRINT Image Matching III, PictBridge
<b>Som em fotografia</b>	: Formato Wave
<b>Vídeo</b>	: AVI Motion JPEG
<b>Memória</b>	: Memória interna xD-Picture Card (16 MB a 2 GB) (TipoH/M/M+, Standard) Cartão microSD/cartão microSDHC (se for utilizado o Suporte microSD fornecido.)
<b>N.º de pixels efectivos</b>	: 11.860.000 pixels
<b>Dispositivo de captação de imagens</b>	: CCD de 1/2,33 pol. (filtro de cores primárias), 12.700.000 pixels (brutos)
<b>Objectiva</b>	: Objectiva Olympus de 6,3 a 31,5 mm, f3.5 a 5.6 (equivalente a 36 a 180 mm numa câmara de 35 mm)
<b>Sistema fotométrico</b>	: Sistema de medição digital ESP
<b>Velocidade do disparador</b>	: 4 a 1/2000 seg.
<b>Distância de disparo</b>	: 0,6 m a ∞ (W), 1,0 m a ∞ (T) (normal) 0,2 m a ∞ (W), 0,6 m a ∞ (T) (modo macro) 0,03 m a ∞ (modo super macro)
<b>Ecrã</b>	: 2.7" Ecrã LCD TFT a cores de 2,7 pol., 230.000 pontos
<b>Conector</b>	: Conector múltiplo (conector USB, tomada A/V OUT)
<b>Sistema de calendário automático</b>	: 2000 até 2099
<b>Ambiente de funcionamento</b>	
<b>Temperatura</b>	: 0 °C a 40 °C (funcionamento)/ -20 °C a 60 °C (armazenamento)
<b>Humidade</b>	: 30 % a 90 % (funcionamento)/10 % a 90 % (armazenamento)
<b>Alimentação</b>	: Pilhas alcalinas/NiMH de tipo AA (duas)
<b>Dimensões</b>	: XX,X mm (L) × XX,X mm (A) × XX,X mm (P) (excluindo as saliências)
<b>Peso</b>	: XXX g (excluindo as pilhas e o cartão)

### Suporte microSD

<b>Tipo de produto</b>	: Adaptador para cartão microSD
<b>Ambiente operativo</b>	
<b>Temperatura</b>	: -10 °C a 40 °C (funcionamento)/ -20 °C a 65 °C (armazenamento)
<b>Humidade</b>	: 95 % e inferior (funcionamento)/85 % e inferior (armazenamento)
<b>Dimensões</b>	: 25,0 mm (L) × 20,3 mm (A) × 1,7 mm (P) (Pega: 2,2 mm)
<b>Peso</b>	: Aprox. 0,9 g

O design e as especificações estão sujeitos a alterações sem aviso prévio.

# Índice remissivo

## A

AF MODE .....	26
AF TRACKING .....	18, 26
Aumento da Contraluz .....	21



## B

BACKUP .....	30
Bateria de íões de lítio .....	10, 11, 45
BATTERY TYPE .....	33
Brilho	
Aumento da Contraluz .....	21
Brilho do ecrã  .....	31
Compensação da exposição .....	20



## C

Cabo AV .....	32
Cabo USB .....	34, 39
Carregador de bateria .....	10, 45
Cartão	
Cartão microSD .....	12, 48
xD-Picture Card .....	11, 46
Cartão microSD .....	12, 48
Cartão microSDHC .....	12, 48
Compressão .....	24
Cor natural .....	25
Correia .....	10
CUSTOM PRINT .....	35

## D

Data e hora  .....	13, 31
DIS MODE  .....	18

## E

EASY PRINT .....	34
Editar (imagens)	
Apagar uma única imagem .....	16
Recortar  .....	28
Redimensionar  .....	28
ERASE 	
ALL ERASE .....	29
SEL. IMAGE .....	29



## F

FACE DETECT .....	26
Flash	
FILL IN .....	19
FLASH AUTO .....	19
FLASH OFF .....	19
REDEYE .....	19
FORMAT .....	30
Frequência de imagens .....	24



## G

Gravação de som  .....	25, 29
Gravar vídeos  .....	18
Guia de operações .....	12





## I

Idioma de visualização  .....	13, 30
iESP .....	26
IMAGE QUALITY  .....	24
Imprimir .....	34

## L

Ligação	
Impressora .....	34
PC .....	39
TV .....	32
Ligar a câmara .....	13
 /  .....	31

## M

 MODE .....	18
Macro  .....	20
Macro  .....	20
MAGIC FILTER  .....	27
Manutenção	
Cuidados com a câmara	
fotográfica .....	45
PIXEL MAPPING .....	30
MEMORY FORMAT .....	30
Mensagem de erro .....	42
MENU COLOR .....	31

Menu FUNC.....	22
Modo <b>AUTO</b> .....	17
Modo <b>P</b> .....	14
Modo <b>SCN</b> .....	17



## **O**

OLYMPUS Master 2 .....	39
------------------------	----



## **P**

PANORAMA.....	26
PERFECT FIX  .....	28
PictBridge .....	34
POWER SAVE.....	33
Proteger imagens <b>Om</b> .....	28

## **R**

Reservas de impressão (DPOF).....	37
RESET  .....	27
Rodar imagens  .....	29

## **S**

Selector em cruz.....	12
Sensibilidade ISO .....	25
SILENT MODE  .....	33
Sinal sonoro.....	31
SLIDESHOW  .....	28
SPOT .....	26
Suporte microSD .....	12, 48
SWITCH SHOOTING MODE  .....	27

## **T**

Tamanho da imagem .....	24
Temporizador.....	21
Tirar fotografias.....	14

## **U**

Usar os Menus.....	3
--------------------	---

## **V**

VIDEO OUT.....	32
Visualização de imagem	
Na TV.....	32
Vídeo .....	15
Visualização aproximada.....	23
Visualização de índice.....	23
Visualizar imagens.....	15
Visualização de informações.....	22, 23

## **W**

WB.....	25
---------	----

## **Z**

Zoom.....	19
-----------	----



<http://www.olympus.com>

## OLYMPUS IMAGING EUROPA GMBH

Instalações: Wendenstrasse 14 – 18, 20097 Hamburgo, Alemanha  
Tel.: +49 40 – 23 77 3-0/Fax: +49 40 – 23 07 61  
Entrega de mercadorias: Bredowstrasse 20, 22113 Hamburgo, Alemanha  
Correio: Postfach 10 49 08, 20034 Hamburgo, Alemanha

### Assistência Técnica ao Cliente Europeu:

Consulte a nossa página de Internet em <http://www.olympus-europa.com>  
ou contacte-nos através do NÚMERO DE TELEFONE GRÁTIS\*. **00800 – 67 10 83 00**

para Áustria, Bélgica, Dinamarca, Finlândia, França, Alemanha, Luxemburgo,  
Holanda, Noruega, Portugal, Espanha, Suécia, Suíça e Reino Unido.

\* Tenha em atenção que algumas empresas/serviços de telefones (móveis) não permitem o acesso ou requerem um prefixo adicional para números +800.

Para todos os países europeus não indicados e caso não consiga obter ligação através dos números supracitados, por favor, use os seguintes NÚMEROS A COBRAR: **+49 180 5 – 67 10 83** ou **+49 40 – 237 73 48 99**.

A nossa assistência técnica ao cliente está disponível das 9 h às 18 h MET (Segunda a Sexta).

### Distribuidores autorizados

Portugal: **OLYMPUS Portugal, SA**  
Rua Santos Pousada, 552  
Oliveira do Douro  
4430-287 V.N.Gaia  
Tel: +351 229 999 800