

OLYMPUS®

CÂMARA DIGITAL

FE-5020/X-935

FE-4010/X-930

Manual de Instruções

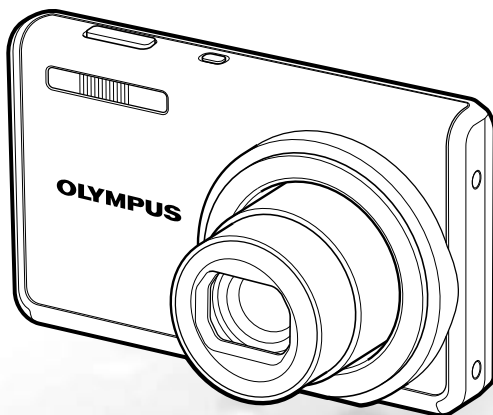

- Obrigado por ter adquirido uma câmara digital Olympus. Antes de utilizar a sua nova câmara, leia atentamente este manual de modo a usufruir de um excelente desempenho da sua câmara e de uma duração prolongada. Mantenha este manual num local seguro para futura referência.
- Recomendamos que, antes de tirar fotografias importantes, faça alguns disparos de modo a familiarizar-se com a sua câmara.
- Com o objectivo de melhorar continuamente os nossos produtos, a Olympus reserva-se o direito de actualizar ou modificar a informação contida neste manual.
- As ilustrações do ecrã e da câmara apresentadas neste manual foram produzidas durante as fases de desenvolvimento e poderão divergir do produto final. Excepto especificado em contrário, a explicação sobre estas ilustrações é fornecida para a FE-5020/X-935.

Registe o seu equipamento em www.olympus-consumer.com/register
e obtenha benefícios adicionais da Olympus!

Passo 1

Verificar o conteúdo da embalagem



Câmara digital



Correia



Cabo USB



Bateria de iões de lítio LI-42B

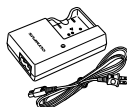

Carregador de bateria LI-41C



Cabo AV



Suporte microSD

Outros acessórios não apresentados: Manual de instruções (o presente manual), OLYMPUS Master 2, cartão de garantia. O conteúdo pode variar consoante o local de aquisição.

Passo 2

Preparar a Câmara

«Preparar a Câmara» (P. 10)

Passo 3

Fotografar e Reproduzir Imagens

«Fotografar, Reproduzir e Apagar» (P. 14)

Passo 4

Como Utilizar a Câmara

«Três Tipos de Operações de Definição» (P. 3)

Passo 5

Imprimir

«Impressão directa (PictBridge)» (P. 35)
«Reservas de impressão (DPOF)» (P. 38)

Índice

- **Nomes das Partes** 6
- **Preparar a Câmara**..... 10
- **Fotografar, Reproduzir e Apagar** 14
- **Utilizar Modos de Disparo** 17
- **Utilizar Funções de Disparo** 19
- **Utilizar Funções de Reprodução**...22
- **Menus das Funções de Disparo**... 23
- **Menus das Funções de Reprodução, Edição e Impressão**..... 28
- **Menus de Outras Definições da Câmara** 31
- **Imprimir** 35
- **Utilizar o OLYMPUS Master 2** 40
- **Sugestões de Utilização** 42
- **Apêndice** 46
- **Índice remissivo** 61

Três Tipos de Operações de Definição

Usar os Menus

Os menus permitem aceder a várias definições da câmara, incluindo as funções utilizadas para tirar fotografias e para a reprodução e a visualização de data/hora e ecrã.

- ! Alguns menus poderão não estar disponíveis, dependendo de outras definições relacionadas ou do modo **SCN** (P. 17).

1 Prima o botão **MENU**.

- Este exemplo descreve a forma de utilização dos menus para definir o modo [POWER SAVE].

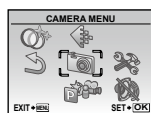

Menu principal do modo de disparo

2 Utilize \leftarrow \rightarrow \uparrow \downarrow para seleccionar o menu pretendido e prima o botão OK .

- ! Se premir sem soltar o botão OK , será apresentada uma explicação (guia de menu) da opção da opção seleccionada.

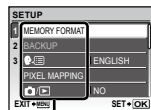

Submenu 1

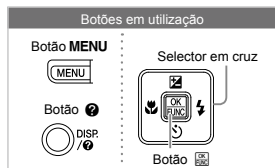

3 Utilize \leftarrow \rightarrow \uparrow \downarrow para seleccionar o Submenu 1 pretendido e prima o botão OK .

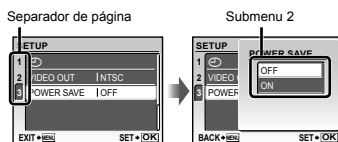

- ! Para avançar rapidamente para o submenu pretendido, prima \rightarrow para realçar o separador da página e, em seguida, utilize \leftarrow \rightarrow para mover a página. Prima \leftarrow para voltar ao submenu.

- ! Alguns menus incluem submenus que são apresentados ao premir o botão OK .

4 Utilize \leftarrow \rightarrow \uparrow \downarrow para seleccionar o Submenu 2 e prima o botão OK .

- Depois de seleccionar uma definição, o visor volta ao ecrã anterior.

- ! Podem estar disponíveis operações adicionais. «Definições de Menu» (P. 23 a 34)

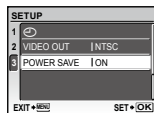

5 Prima o botão **MENU** para concluir a definição.

Utilizar os Botões Directos

Podem aceder às funções de disparo mais utilizadas através dos botões directos.

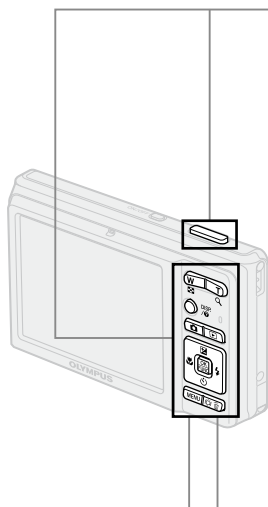

Botão disparador (P. 14)



Botão (disparo/mudar modos de disparo) (P. 17, 18)



Botão (reprodução) (P. 15)



Botões de zoom (P. 19)



Botão (compensação da exposição) (P. 20)

Botão (macro) (P. 20)

Botão (flash) (P. 19)

Botão (temporizador) (P. 21)



Botão DISP (alteração da visualização de informações/guia de menu) (P. 21, 22/P. 17)



Botão (clarear ecrã/apagar) (P. 21/P. 16, 30)

Utilizar o Menu FUNC (P. 21)

As funções do menu de disparo mais utilizadas podem ser definidas com menos passos através do menu FUNC.

Botão (P. 21)

Botões em utilização

Selector em cruz



Botão

Índice de Menus

Menus das Funções de Disparo

No modo de disparo, poderá ajustar as definições.

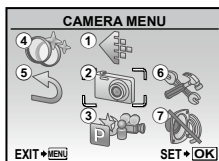
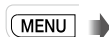

Menu principal do modo de disparo

① IMAGE QUALITY P. 23	i AUTO P. 17 P. 31
② CAMERA MENU P. 18	SAVE SETTINGS P. 32
WB P. 24	SCN P. 17	PW ON SETUP P. 32
ISO P. 24	MOVIE P. 18	MENU COLOR P. 32
FINE ZOOM P. 25	④ MAGIC FILTER P. 27	SOUND SETTINGS P. 33
DIS MOVIE MODE P. 25	⑤ RESET P. 27	(Ecrã) P. 33
(Fotografia/vídeo) P. 25	⑥ SETUP	(Data/hora) P. 33
PANORAMA P. 26	MEMORY FORMAT/	VIDEO OUT P. 34
AF MODE P. 26	FORMAT P. 31	POWER SAVE P. 34
③ SWITCH SHOOTING	BACKUP P. 31	⑦ SILENT MODE P. 34
MODES	(Idioma) P. 31	
P P. 14	PIXEL MAPPING P. 31	

Menus das Funções de Reprodução, Edição e Impressão

No modo de reprodução, poderá ajustar as definições.

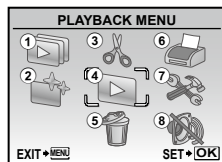
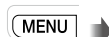

Menu principal do modo de reprodução

① SLIDESHOW P. 28	④ PLAYBACK MENU	⑥ PRINT ORDER P. 30
② PERFECT FIX P. 28	Om (Proteger) P. 29	⑦ SETUP*
③ EDIT	(Rodar) P. 29	*Idêntico a «Menus das
(Redimensionar) ... P. 28	(Adicionar som às	Funções de Disparo»
(Recortar) P. 28	imagens) P. 29	⑧ SILENT MODE P. 34
INDEX P. 29	⑤ ERASE P. 30	

Nomes das Partes

Unidade da câmara

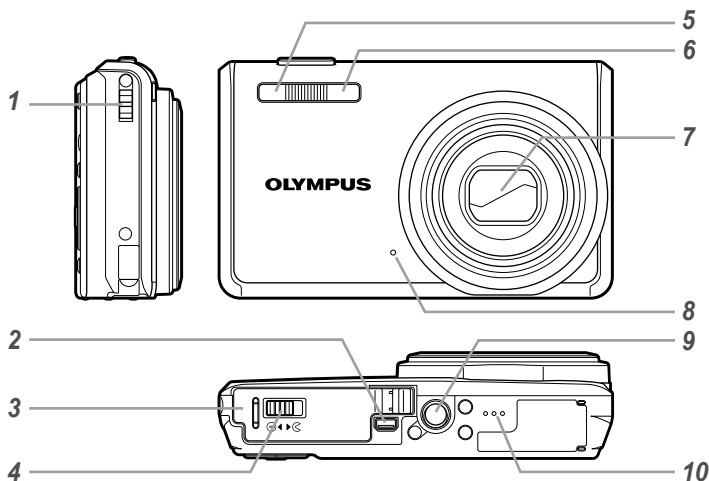

FE-4010/X-930

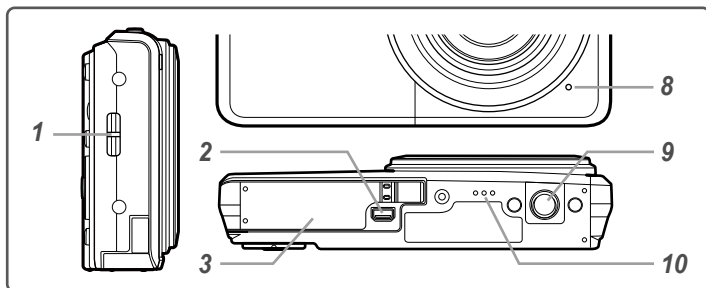

- | | | | | | |
|---|--|---------------|----|---------------------------|-----------|
| 1 | Orifício da correia | P. 10 | 5 | Luz do temporizador | P. 21 |
| 2 | Conector múltiplo | P. 34, 35, 40 | 6 | Flash | P. 19 |
| 3 | Tampa do compartimento
da bateria/cartão | P. 11 | 7 | Objectiva | P. 46, 59 |
| 4 | Bloqueio do compartimento
da bateria/cartão*1 | P. 11 | 8 | Microfone | P. 25, 29 |
| | | | 9 | Rosca para tripé | |
| | | | 10 | Altifalante | |

*1 Apenas disponível em FE-5020/X-935.

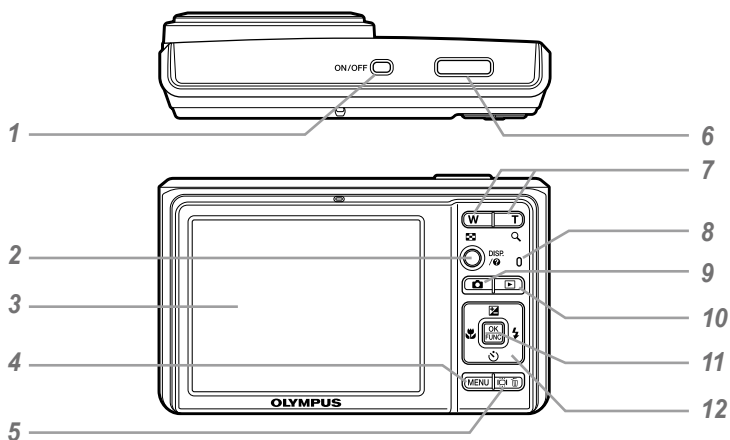

- | | |
|---|--|
| <p>1 Botão ON/OFF P. 13</p> <p>2 Botão DISP. (alteração da visualização de informações/guia de menu)..... P. 21, 22/P. 17</p> <p>3 Ecrã P. 14, 42</p> <p>4 Botão MENU P. 3</p> <p>5 Botão / (clearar ecrã/apagar) P. 21/P. 16, 30</p> <p>6 Botão disparador P. 14</p> <p>7 Botões de zoom..... P. 19</p> <p>8 Luz de acesso ao cartão..... P. 47</p> | <p>9 Botão (disparo/mudar modos de disparo)..... P. 17, 18</p> <p>10 Botão (reprodução)..... P. 15</p> <p>11 Botão (OK/FUNC) P. 3, 21</p> <p>12 Selector em cruz..... P. 3, 12</p> <p>Botão (compensação da exposição)..... P. 20</p> <p>Botão (macro)..... P. 20</p> <p>Botão (temporizador)..... P. 21</p> <p>Botão (flash) P. 19</p> |
|---|--|

Visualização do modo de disparo

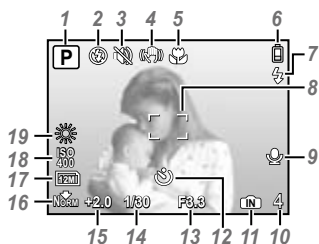

Fotografia

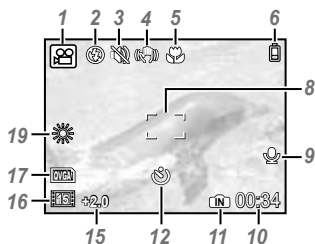

Vídeo

- | | | | | | |
|-----------|---|-------------|-----------|---|-------|
| 1 | Modo de disparo | P. 14 | 11 | Memória em uso | P. 47 |
| 2 | Modo de Flash | P. 19 | 12 | Temporizador | P. 21 |
| 3 | Modo silencioso | P. 34 | 13 | Valor do diafragma | P. 14 |
| 4 | Estabilização de imagem digital ... | P. 25 | 14 | Velocidade do disparador | P. 14 |
| 5 | Macro/super macro | P. 20 | 15 | Compensação da exposição | P. 20 |
| 6 | Indicador da carga da bateria | P. 10 | 16 | Compressão/frequência
de imagens | P. 23 |
| 7 | Modo Standby do Flash/
aviso de movimento da câmara/
carga do flash | P. 19, 42 | 17 | Tamanho da imagem | P. 23 |
| 8 | Marca AF | P. 14 | 18 | ISO | P. 24 |
| 9 | Gravação com som | P. 25 | 19 | Balanco de brancos | P. 24 |
| 10 | Número de fotografias
armazenáveis/tempo
de gravação restante | P. 14/P. 18 | | | |

Visualização do modo de reprodução

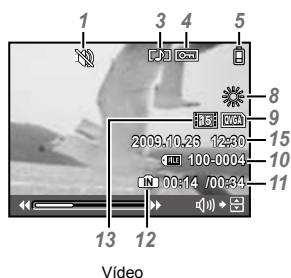
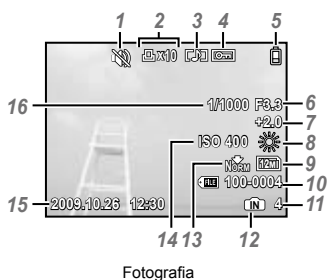

- | | | | |
|----------|--|-----------|---|
| 1 | Modo silencioso P. 34 | 10 | Número do ficheiro - |
| 2 | Reservas de impressão/
número de impressões P. 38/P. 37 | 11 | Número de imagem/
Tempo decorrido/
tempo de gravação total P. 15/P. 16 |
| 3 | Adicionar som P. 29 | 12 | Memória em uso P. 47 |
| 4 | Proteger P. 29 | 13 | Compressão/
frequência de imagens P. 23 |
| 5 | Indicador da carga da bateria P. 10 | 14 | ISO P. 24 |
| 6 | Valor do diafragma P. 14 | 15 | Data e hora P. 13 |
| 7 | Compensação da exposição P. 20 | 16 | Velocidade do disparador P. 14 |
| 8 | Balanço de brancos P. 24 | | |
| 9 | Tamanho da imagem P. 23 | | |

Preparar a Câmara

Colocação da correia da câmara

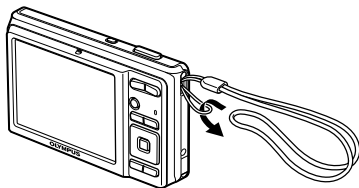

- ! Prenda bem a correia para que não fique solta.

Carregar a bateria

- ! O carregador de bateria incluído (cabo de alimentação ou de ligação directa) difere consoante a região em que a câmara tiver sido adquirida.
Se tiver recebido um carregador de bateria de ligação directa, ligue-o directamente à tomada CA.

Exemplo: Carregador de bateria de cabo de alimentação

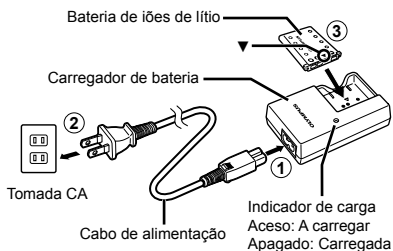

- ! A bateria é fornecida parcialmente carregada. Antes de a utilizar, certifique-se de que carrega a bateria até o indicador de carga apagar (durante aprox. 2 horas).
- ! Se o indicador de carga não acender ou piscar, a bateria poderá não ter sido correctamente inserida ou a bateria ou o carregador poderão estar danificados.
- ! Para obter mais informações sobre a bateria e o carregador, consulte o tópico «Bateria e carregador» (P. 46).

Quando deve carregar as baterias

Carregue a bateria quando surgir a mensagem de erro apresentada abaixo.

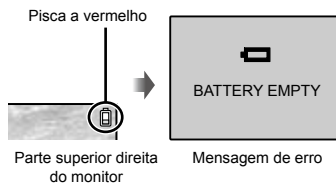

Inserir a bateria e o cartão xD-Picture Card™ (vendido em separado) na câmara

- ❗ Não insira nenhum objecto na câmara para além de um xD-Picture Card ou do Suporte microSD.

1

FE-5020/X-935

FE-4010/X-930

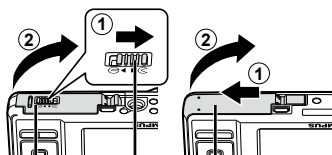

Bloqueio do compartimento da bateria/cartão

Tampa do compartimento da bateria/cartão

2

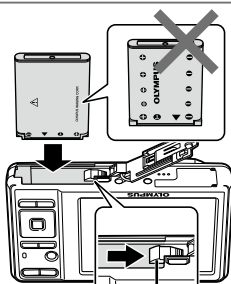

Travão da bateria

- ❗ Insira a bateria, colocando primeiro o lado marcado com ▼, com os símbolos ⊕ virados para o travão da bateria. A presença de danos na parte exterior da bateria (riscos, etc.) pode produzir calor ou uma explosão.
- ❗ Insira a bateria pressionando o travão da bateria na direcção da seta.
- ❗ Faça deslizar o travão de bloqueio da bateria na direcção da seta para desbloquear e, em seguida, remova a bateria.
- ❗ Desligue a câmara antes de abrir a tampa do compartimento da bateria/cartão.
- ❗ Antes de utilizar a câmara, certifique-se de que a tampa do compartimento da bateria/cartão está fechada.

3

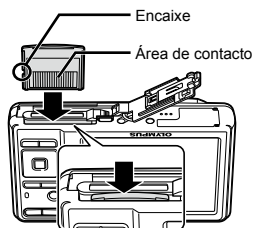

- ❗ Insira o cartão a direito até encaixar.
- ❗ Não toque directamente na área de contacto.

4

FE-5020/X-935

FE-4010/X-930

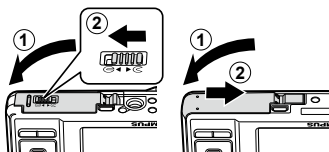

- ❗ Esta câmara permite ao utilizador fotografar com a memória interna mesmo quando não é inserido nenhum xD-Picture Card (vendido em separado). «Utilizar um xD-Picture Card» (P. 47)
- ❗ «Número de imagens armazenáveis (fotografias)/Duração da gravação contínua (vídeos) na memória interna e no xD-Picture Card» (P. 48)

Para remover o cartão xD-Picture Card

1



2

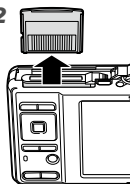

- ❗ Pressione o cartão e solte-o para que fique ligeiramente de fora e, em seguida, segure o cartão e puxe-o.

Utilizar o cartão microSD/ cartão microSDHC (vendidos em separado)

Um cartão microSD ou microSDHC (doravante ambos serão designados por cartão microSD) é também compatível com esta câmara através do suporte microSD.

! «Utilizar o Suporte microSD» (P. 49)

1 Insira o cartão microSD no Suporte microSD.

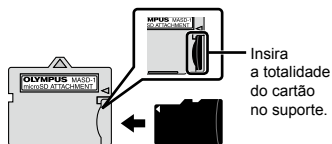

2 Insira o Suporte microSD na câmara.

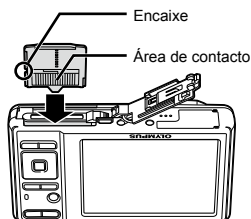

Para remover o cartão microSD





Puxe o cartão microSD a direito para fora.

! Não toque na área de contacto do Suporte microSD e/ou do cartão microSD.

Selector em cruz e guia de operações

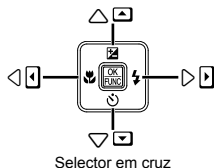
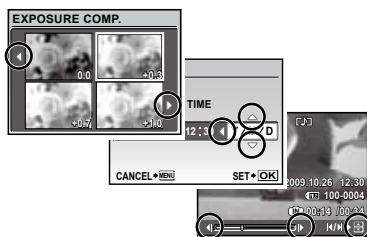
Os símbolos  apresentados em vários ecrãs de definições e reprodução de vídeos indicam que pode utilizar o selector em cruz.



Os guias de operação, apresentados na parte inferior do ecrã, indicam que pode utilizar o botão **MENU**, o botão , os botões de zoom ou o botão .

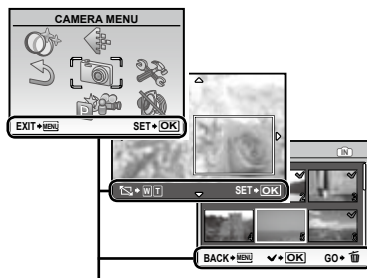

Guia de operações

Definir a data e a hora

A data e a hora aqui definidas são guardadas nos nomes dos ficheiros de imagem, impressões de datas e outros dados.

1 Prima o botão ON/OFF para ligar a câmara.

- O ecrã de data e hora é apresentado se a data e a hora não tiverem sido definidas.

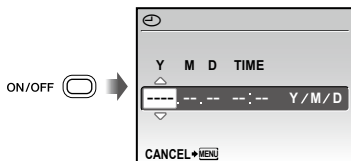

Ecrã de definição de data e hora

2 Utilize para seleccionar o ano para [Y].

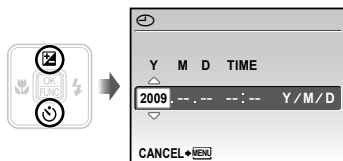

3 Prima para guardar a definição para [Y].

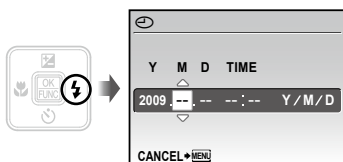

4 Como nos Passos 2 e 3, utilize e o botão para definir [M] (mês), [D] (dia), [TIME] (horas e minutos) e [Y/M/D] (ordem de data).

- ! Para uma definição mais precisa, prima o botão quando o indicador horário alcançar os 00 segundos.
- ! Para alterar a data e a hora, ajuste a definição a partir do menu. (Data/hora) (P. 33)

Alterar o idioma de visualização

O idioma do menu e das mensagens de erro apresentadas no ecrã pode ser ajustado.

1 Prima o botão MENU e prima para seleccionar (SETUP).

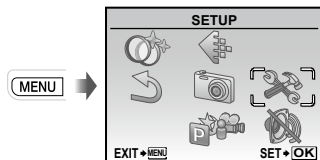

2 Prima o botão .

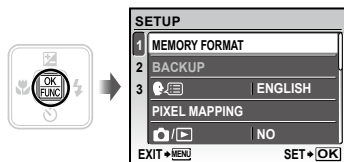

3 Utilize para seleccionar e prima o botão .

4 Utilize para seleccionar o idioma e prima o botão .

5 Prima o botão MENU.

Fotografar, Reproduzir e Apagar

Fotografar com valor de diafragma e velocidade de disparo ideais (modo P)

Neste modo, as definições automáticas de disparo são activadas, permitindo contudo efectuar alterações a uma ampla gama de outras funções do menu de disparo, tais como a compensação da exposição, o balanço de brancos, entre outras, conforme necessário.

1 Prima o botão ON/OFF para ligar a câmara.

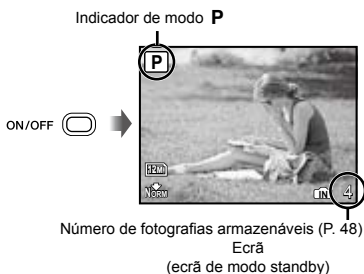

- Se o modo **P** não for apresentado, prima várias vezes o botão para seleccioná-lo.

Visualização do modo de disparo actual

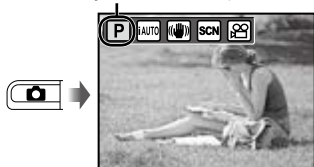

- Prima novamente o botão ON/OFF para desligar a câmara.

2 Segure a câmara e componha a fotografia.

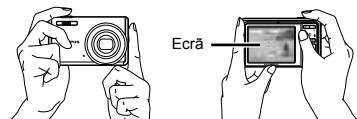

Segurar na horizontal



Segurar na vertical

- Ao segurar a câmara, tenha o cuidado de não tapar o flash com os dedos, etc.

3 Prima o botão disparador até meio para focar o assunto da fotografia.

- Quando a câmara foca o assunto, a exposição é bloqueada (a velocidade do disparador e o valor do diafragma são apresentados) e a marca AF muda para verde.
- A câmara não conseguiu focar se a marca AF piscar a vermelho. Tente focar novamente.

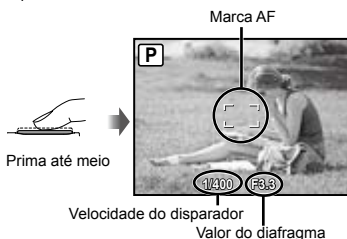

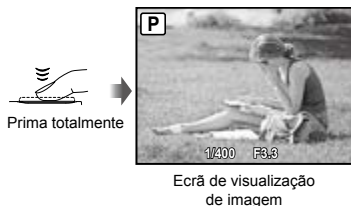

- «Focagem» (P. 44)

- 4** Para tirar a fotografia, prima suavemente o botão disparador até ao fim, tendo o cuidado de não agitar a câmara.



Para ver as imagens ao tirar fotografias

Se premir o botão , poderá visualizar as imagens. Para voltar ao modo de disparo, prima o botão  ou o botão disparador até meio.



Para gravar vídeos

«Gravar vídeos (modo )» (P. 18)

Visualizar imagens

- 1** Prima o botão .



- 2** Utilize    para seleccionar uma imagem.

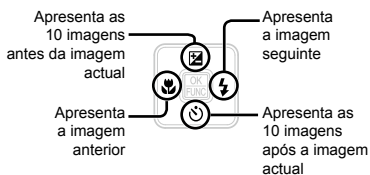

-  O tamanho de visualização das imagens pode ser alterado. «Visualização de índice e visualização de grande plano» (P. 22)

Para reproduzir vídeos

Selecione um vídeo e prima o botão .



Operações durante a reprodução de vídeos

Volume: Durante a reprodução, prima ∇ / \triangleright .

Avanço rápido: Prima \llbracket sem soltar.

Recuo rápido: Prima \rrbracket sem soltar.

Pausa: Prima o botão \square .



Durante a reprodução

Primeira (última) imagem/avanço de imagens: Durante a pausa, prima ∇ para apresentar a primeira imagem e prima \triangleright para apresentar a última imagem.

Prima sem soltar \llbracket para reproduzir um vídeo e prima sem soltar \rrbracket para reproduzir um vídeo ao contrário.

Prima o botão \square para retomar a reprodução.



Durante a pausa

Para parar a reprodução de um vídeo

Prima o botão MENU.

Apagar imagens durante a reprodução (Apagar uma única imagem)

- 1 Prima o botão \square quando a imagem que pretende apagar for apresentada.



- 2 Prima ∇ para seleccionar [YES] e prima o botão \square .

! [ERASE] (P. 30)



Utilizar Modos de Disparo

- ❗ O modo de disparo muda na ordem **P**, **iAUTO**, **AF ON**, **SCN**. Sempre que o botão **DISP** é premido. Ao mudar para outro modos de disparo, a maioria das definições seleccionadas nos modos diferentes de **P** serão alteradas para as predefinições do respectivo modo de disparo.

Utilizar o modo ideal para a cena a fotografar (modo SCN)

- 1 Prima algumas vezes o botão **DISP** para definir **SCN**.



- É apresentada uma explicação do modo seleccionado ao premir o botão **DISP** sem soltar.

- 2 Utilize **DISP** para seleccionar o modo ideal de disparo para a cena e prima o botão **DISP**.

Ícone que indica o modo de cena que foi definido



- ❗ Nos modos **SCN**, as melhores definições de disparo são pré-programadas para cenas de disparo específicas. Por este motivo, as definições não podem ser alteradas em alguns modos.

Submenu 1	Aplicação
PORTRAIT /LANDSCAPE/ NIGHT SCENE ¹⁾ NIGHT+PORTRAIT/ SPORT/ INDOOR / CANDLE/ SELF PORTRAIT / SUNSET ¹⁾ / FIREWORKS ¹⁾ / CUISINE/ DOCUMENTS / BEACH & SNOW/ PET	A câmara tira fotografias com as definições ideais para as condições da cena.

- ¹⁾ Quando o assunto estiver escuro, a redução de ruído é automaticamente activada. Deste modo, o tempo de disparo, durante o qual não podem ser tiradas outras fotografias, é praticamente duplicado.

Para fotografar um assunto em movimento, como um animal de estimação ([**PET**])

- 1 Utilize **DISP** para seleccionar [**PET**] e prima o botão **DISP** para definir.
- 2 Segure a câmara de modo a alinhar a marca AF com o assunto e prima **DISP**.
 - Quando a câmara reconhece o assunto, a marca AF procura automaticamente o movimento deste, permitindo que a câmara o foque de forma contínua. «Focar, de forma contínua, um assunto em movimento (Procura AF)» (P. 26).

Fotografar com definições automáticas (modo iAUTO)

Consoante a cena, a câmara selecciona automaticamente o modo de disparo ideal entre [PORTRAIT]/[LANDSCAPE]/[NIGHT+PORTRAIT]/[SPORT]/[MACRO]. Este modo é totalmente automático e permite aos utilizadores fotografar com o modo mais adequado à cena de disparo, premindo apenas o botão disparador. No modo **iAUTO**, não é possível alterar definições no menu de funções de disparo.

- 1 Prima algumas vezes o botão **DISP** para definir **iAUTO**.

O ícone muda em função da cena seleccionada automaticamente pela câmara.

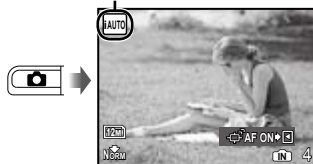

- Prima o botão disparador até meio ou prima o botão **DISP** para verificar qual o modo de disparo seleccionado automaticamente pela câmara.

❗ Em alguns casos, a câmara poderá não seleccionar o modo de disparo pretendido.

❗ Se não for possível à câmara identificar qual o modo ideal, o modo **P** será seleccionado.

Focar, de forma contínua, um assunto em movimento (Procura AF)

Prima  para activar a condição standby de procura AF. Para obter mais informações sobre o procedimento de início de procura, consulte o tópico «Focar, de forma contínua, um assunto em movimento (Procura AF)» (P. 26).

Utilizar o modo de estabilização de imagem digital (modo)

Este modo permite ao utilizador reduzir a desfocagem provocada pela agitação da câmara e pelo movimento do assunto.

1 Prima algumas vezes o botão para definir .

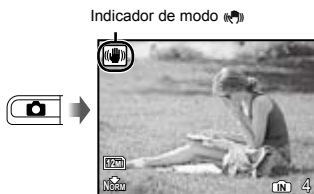

❗ Ao mudar para qualquer um dos outros modos de disparo, a maioria das definições de funções do modo  serão alteradas para a predefinição do novo modo seleccionado.

Gravar vídeos (modo)

1 Prima algumas vezes o botão para definir .



2 Prima o botão disparador até meio para focar o assunto e prima suavemente o botão até ao fim para iniciar a gravação.

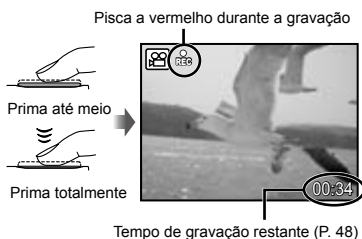

3 Prima suavemente o botão disparador até ao fim para interromper a gravação.

- ❗ Também será gravado som.
- ❗ Durante a gravação de som, apenas o zoom digital pode ser utilizado. Para gravar um vídeo com zoom óptico, seleccione  (vídeos) (P. 25) para [OFF].



Utilizar Funções de Disparo

Utilizar o zoom

Ao premir os botões de zoom irá ajustar a distância de disparo.

Premir o botão amplo (W) Premir o botão telefoto (T)

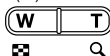

Barra de zoom

- Zoom óptico: 5x (FE-5020/X-935)
4x (FE-4010/X-930)
- Zoom digital: 4x
- Recomenda-se a definição para o modo (P. 18) ao utilizar o zoom telefoto.

Tirar fotografias de maior dimensão sem reduzir a qualidade de imagem [FINE ZOOM] (P. 25)

- O aspecto da barra de zoom identifica o estado do fine zoom/zoom digital.

Ao utilizar o zoom óptico e o zoom digital

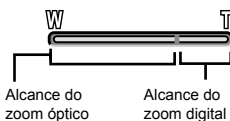

Ao utilizar o fine zoom

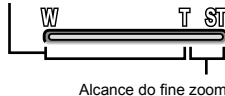

Utilizar o flash

As funções do flash podem ser seleccionadas de forma a corresponderem às condições de disparo.

1 Prima o botão .

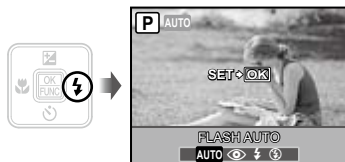

2 Utilize para seleccionar a opção de definição e prima o botão para definir.

Opção	Descrição
FLASH AUTO	O flash dispara automaticamente em situações de pouca luz e de contraluz.
REDEYE	São emitidas luzes antes do flash para reduzir a ocorrência do efeito de olhos vermelhos nas suas fotografias.
FILL IN	O flash dispara independentemente da luz disponível.
FLASH OFF	O flash não dispara.

Ajustar o brilho (Compensação da exposição)

O brilho normal (exposição apropriada), definido pela câmara com base no modo de disparo (excepto para **iAUTO**), pode ser ajustado para mais claro ou mais escuro para obter a fotografia pretendida.

1 Prima o botão .

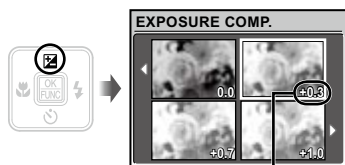

Valor da compensação da exposição

2 Utilize para seleccionar a opção de brilho pretendido e prima o botão .

Fotografar grandes planos (Fotografia Macro)

Esta função permite à câmara focar e fotografar assuntos a curtas distâncias.

1 Prima o botão .

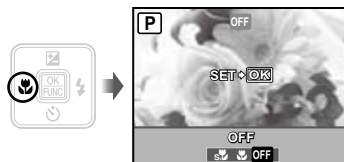

2 Utilize para seleccionar a opção de definição e prima o botão para definir.

Opção	Descrição
OFF	O modo macro está desactivado.
MACRO	Esta função permite fotografar a uma distância de apenas 15 cm*1 (60 cm*2) do assunto.
SUPER MACRO ³	Esta função permite fotografar a uma distância de apenas 10 cm (FE-5020/X-935)/4 cm (FE-4010/X-930) do assunto.

*1 Quando o zoom está na posição mais ampla (W).

*2 Quando o zoom está na posição mais aproximada (T).

*3 O zoom é fixado automaticamente.

 O flash (P. 19) e o zoom (P. 19) não podem ser definidos durante a fotografia no modo super macro.

Utilizar o temporizador

Depois de premir o botão disparador até ao fim, a fotografia é tirada após um pequeno intervalo.

1 Prima o botão .



2 Utilize para seleccionar a opção de definição pretendida e prima o botão para definir.

Opção	Descrição
OFF	O temporizador é desactivado.
ON	A luz do temporizador acende durante aproximadamente 10 segundos, pisca durante aproximadamente 2 segundos e, em seguida, a fotografia é tirada.

 O temporizador é automaticamente cancelado após ter sido tirada uma fotografia.

Para cancelar o temporizador depois de iniciado

Prima novamente o botão .

Aumentar o brilho do ecrã (aumento da luz posterior)

Prima  em modo de disparo. O ecrã fica com mais brilho. Se não houver nenhuma operação durante 10 segundos, volta para o brilho anterior.

Alterar a visualização das informações de disparo

A visualização das informações de ecrã pode ser alterada de forma a adequar-se melhor à situação, por exemplo, se necessitar de uma visualização mais nítida do ecrã ou pretender criar uma composição precisa através da utilização da visualização de grelha.

1 Prima o botão DISP.

- As informações de disparo apresentadas são alteradas na ordem apresentada abaixo sempre que o botão for premido. «Visualização do modo de disparo» (P. 8)

Normal

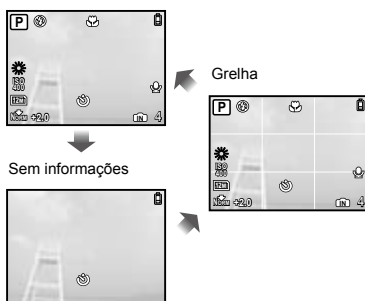

Utilizar o menu FUNC

O menu FUNC disponibiliza as seguintes funções de menu, que podem ser rapidamente acedidas e definidas.

- [WB] (P. 24)
- [IMAGE QUALITY] (P. 23)
- [ISO] (P. 24)

1 Prima o botão .

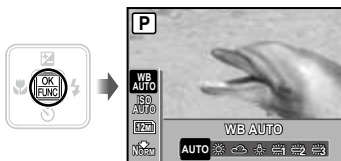

2 Utilize para seleccionar a função de menu e para seleccionar a opção de definição pretendida. Em seguida, prima o botão para definir.



Utilizar Funções de Reprodução

Visualização de índice e visualização aproximada

A visualização de índice possibilita a selecção rápida da imagem pretendida. A visualização aproximada (com ampliação até 10x) permite ver os detalhes da imagem.

1 Prima os botões de zoom.

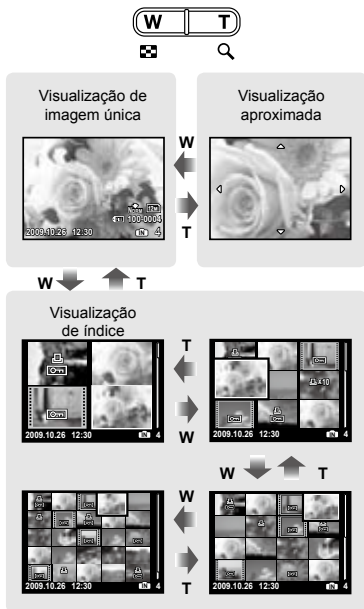

Para seleccionar uma imagem na visualização de índice

Utilize para seleccionar uma imagem e prima o botão para apresentar a imagem seleccionada na visualização de imagem única.

Para percorrer uma imagem na visualização aproximada

Utilize para mover a área de visualização.

Alterar a visualização das informações da imagem

É possível alterar as definições das informações de disparo apresentadas no ecrã.

1 Prima o botão DISP.

- As informações de imagem apresentadas são alteradas pela ordem apresentada abaixo sempre que o botão for premido.

Normal



Sem informações







Detalhado





Menus das Funções de Disparo

No modo de disparo, poderá ajustar as definições.

-   indica o modo no qual a função pode ser definida.
-  As predefinições da função são assinaladas com .

Seleccionar a qualidade de imagem apropriada à sua aplicação [ IMAGE QUALITY]



 IMAGE QUALITY

 P   

Fotografia

Submenu 1	Submenu 2	Aplicação
IMAGE SIZE	12M (3968×2976)	Adequado para imprimir imagens de tamanho superior a A3.
	5M (2560×1920)	Adequado para imprimir imagens de tamanho A4.
	3M (2048×1536)	Adequado para imprimir imagens até ao tamanho A4.
	2M (1600×1200)	Adequado para imprimir imagens de tamanho A5.
	1M (1280×960)	Adequado para imprimir imagens com tamanho de postal.
	VGA (640×480)	Adequado para visualizar imagens numa TV ou utilizar imagens em e-mails e páginas da Internet.
	16:9 (1920×1080)	Adequado para reproduzir imagens numa TV de ecrã largo.
COMPRESSION	FINE	Tirar fotografias de alta qualidade.
	NORMAL 	Tirar fotografias de qualidade normal.

Vídeo

Submenu 1	Submenu 2	Aplicação
IMAGE SIZE	VGA (640×480)/ QVGA (320×240)	Selecione a qualidade da imagem com base no tamanho da imagem e na frequência de imagens. Uma frequência de imagens superior proporciona vídeos com maior qualidade de imagem.
FRAME RATE	 30fps ¹ /  15fps ¹	

¹ imagens por segundo

-  «Número de imagens armazenáveis (fotografias)/Duração da gravação contínua (vídeos) na memória interna e no xD-Picture Card» (P. 48)

Ajustar para um esquema de cores naturais [WB]

CAMERA MENU ► WB

P SCN

Submenu 2	Aplicação
AUTO	A câmara ajusta automaticamente o balanço de brancos de acordo com a cena de disparo.
	Para fotografar no exterior sob um céu limpo
	Para fotografar no exterior sob um céu nublado
	Para fotografar em interiores com luz de tungsténio
	Para fotografar com iluminação fluorescente durante o dia (luz doméstica, etc.)
	Para fotografar com iluminação fluorescente neutra (candeeiros de secretária, etc.)
	Para fotografar com uma iluminação fluorescente branca (escritórios, etc.)

Seleccionar a sensibilidade ISO [ISO]

CAMERA MENU ► ISO

P

- ! Abreviatura de International Organization for Standardization (Organização Internacional para a Normalização). As normas ISO especificam a sensibilidade das câmaras digitais e do rolo de filme, pelo que os códigos como «ISO 100» são utilizados para representar a sensibilidade.
- ! Na definição ISO, apesar de valores inferiores resultarem em menor sensibilidade, é possível criar imagens nítidas sob condições de iluminação total. Os valores superiores resultam numa maior sensibilidade e é possível criar imagens com velocidades de disparo mais rápidas, mesmo em condições de pouca luz. Contudo, a sensibilidade elevada cria ruído na fotografia final, o que poderá dar-lhe um aspecto granulado.

Submenu 2	Aplicação
AUTO	A câmara ajusta automaticamente a sensibilidade de acordo com a cena de disparo.
64/100/200/ 400/800/1600	O valor da sensibilidade ISO é fixado.

Fotografar com ampliações superiores ao zoom óptico sem reduzir a qualidade de imagem [FINE ZOOM]

CAMERA MENU ► FINE ZOOM

: P SCN

Submenu 2	Aplicação
OFF	O zoom óptico e o zoom digital permitem aumentar o zoom do disparo.
ON	O zoom óptico e o recorte de imagem são combinados para aumentar o zoom do disparo (FE-5020/X-935: até 31x, FE-4010/X-930: até 24,8x).

- ⚠ Esta função não reduz a qualidade de imagem, uma vez que não converte os dados com menos pixels em dados com pixels maiores.
- ⚠ Se definir [ON], o [IMAGE SIZE] fica limitado a [5M] ou menos.
- ⚠ Ao definir para [ON], o zoom digital é cancelado automaticamente.
- ⚠ A função [FINE ZOOM] não estará disponível se tiver seleccionado o modo [M] SUPER MACRO] (P. 20).

Reduzir a desfocagem provocada pela agitação da câmara durante a gravação de vídeos [DIS MOVIE MODE]

CAMERA MENU ► DIS MOVIE MODE

:

Submenu 2	Aplicação
OFF	Grava sem utilizar a função de estabilização.
ON	Grava utilizando a função de estabilização.

- ⚠ A estabilização de imagem pode não evitar a desfocagem de movimento causada pelo movimento do assunto ou por um movimento extremo da câmara.
- ⚠ Se for definida como [ON], o zoom da gravação será ligeiramente aumentado.

Gravar som ao fotografar imagens [U]

CAMERA MENU ►

: P SCN

Submenu 2	Aplicação
OFF	Não é gravado som.
ON	A câmara inicia automaticamente a gravação de som durante aprox. 4 segundos depois de tirar a fotografia. Esta opção é útil para gravar notas ou comentários sobre a imagem.

- ⚠ Durante a gravação, aponte o microfone (P. 6) para a origem do som que pretende gravar.

Seleccionar definições de som para vídeos [U]

CAMERA MENU ►

:

Submenu 2	Aplicação
OFF	Não é gravado som.
ON	É gravado som.

- ⚠ Se estiver definido para [ON], apenas poderá utilizar o zoom digital durante a gravação de vídeos. Para gravar o vídeo com o zoom óptico, defina [U] (vídeos) para [OFF].

Criar imagens panorâmicas [PANORAMA]

CAMERA MENU ► PANORAMA

P SCN

A opção panorâmica permite criar uma fotografia panorâmica utilizando o software OLYMPUS Master 2 incluído com o CD-ROM fornecido.

- 1 A focagem, a exposição (P. 14), a posição do zoom (P. 19) e o [WB] (P. 24) são bloqueados na primeira imagem.
- 2 O flash (P. 19) fica fixo no modo (FLASH OFF).
- 1 Utilize para seleccionar a direcção em que as imagens são combinadas.
- 2 Prima o botão disparador para tirar a primeira fotografia e, em seguida, componha a segunda fotografia.
 - A parte da fotografia anterior que será anexada à fotografia seguinte não permanece no enquadramento. Terá de memorizar o aspecto da parte no enquadramento e tirar a fotografia seguinte de modo que se sobreponham.

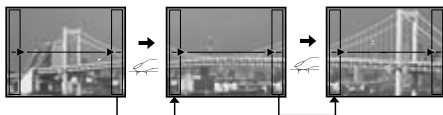

- 3 Repita o Passo 2 até ter tirado o número de fotografias pretendido e prima o botão quando terminar.
- 4 Se a marca for apresentada, não poderá continuar a fotografar. O disparo panorâmico permite obter até 10 fotografias.
- 5 Consulte o guia de ajuda do software OLYMPUS Master 2 para obter mais informações sobre como criar imagens panorâmicas.

Seleccionar a área de focagem [AF MODE]

CAMERA MENU ► AF MODE

P SCN

Submenu 2	Aplicação
FACE DETECT ¹	Esta opção é utilizada para tirar retratos (A câmara detecta automaticamente um rosto e apresenta um delimitador.) Prima o botão disparador até meio e quando o rosto estiver focado á apresentada a marca AF verde. A marca cor de laranja indica que outra área para além do rosto está a ser focada.
iESP	Esta função permite-lhe compor a fotografia sem se preocupar com a posição de focagem. A câmara localiza o assunto que deve ser focado e ajusta automaticamente a focagem.
SPOT	A câmara foca o assunto localizado na marca AF.
AF TRACKING	A câmara procura automaticamente o movimento do assunto, focando-o de forma contínua.

¹ Com alguns assuntos, o delimitador de enquadramento pode não aparecer ou pode demorar algum tempo a aparecer.

Para focar continuamente um assunto em movimento (AF Tracking)

- 1 Segure a câmara de modo a alinhar a marca AF com o assunto e prima .
- 2 Quando a câmara reconhece o assunto, a marca AF procura automaticamente o movimento deste, permitindo que a câmara o foque de forma contínua.
- 3 Para cancelar a procura, prima ou qualquer outro botão.
- 4 Consoante os assuntos ou condições de disparo, a câmara poderá não conseguir bloquear a focagem ou detectar o movimento do assunto.
- 5 Quando não é possível à câmara detectar o movimento do assunto, a marca AF muda para vermelho.

Mudar os modos de disparo

[SWITCH SHOOTING MODES]

SWITCH SHOOTING MODES

: P **iAUTO** **SCN**

Submenu 2	Aplicação
P	Fotografar com valor de diafragma e a velocidade de disparo ideais (P. 14).
iAUTO	Fotografar com definições automáticas (P. 17).
DIS MODE	Utilizar o modo de estabilização de imagem digital (P. 18).
SCN	Utilizar o modo mais adequado para a cena a fotografar (P. 17).
MOVIE	Gravar vídeos (P. 18).

Restaurar as funções de disparo para as predefinições [RESET]

RESET

: P **iAUTO** **SCN**

Submenu 1	Aplicação
YES	Restaura as seguintes funções de menu para as predefinições. <ul style="list-style-type: none"> • Flash (P. 19) • Compensação da exposição (P. 20) • Macro (P. 20) • Temporizador (P. 21) • [IMAGE QUALITY] (P. 23) • [SCN] (P. 17) • Visualização das informações de disparo (P. 21) • Funções de menu em [CAMERA MENU] (P. 24 a 26)
NO	As definições actuais não serão alteradas.

Fotografar com efeitos especiais

[MAGIC FILTER]

MAGIC FILTER

: P

- 1 Utilize para seleccionar o efeito pretendido e prima o botão .
- 2 Depois de seleccionar o efeito pretendido premindo o botão , não poderá alterar nenhuma das funções, excepto o zoom.

Menus das Funções de Reprodução, Edição e Impressão

As definições podem ser ajustadas durante a reprodução de imagens.

Reproduzir fotografias automaticamente [REPRODUÇÃO AUTOMÁTICA] **SLIDESHOW**

SLIDESHOW

Iniciar apresentação de imagens

Depois de premir o botão , a apresentação de imagens é iniciada. Para interromper a apresentação de imagens, prima o botão ou o botão **MENU**.

Aperfeiçoar imagens [PERFECTION] **PERFECT FIX**

PERFECT FIX

- ❗ As imagens editadas ou aperfeiçoadas não podem ser aperfeiçoadas novamente.
- ❗ Dependendo da imagem, a edição poderá não ser eficaz.
- ❗ O processo de aperfeiçoamento pode reduzir a resolução da imagem.

Submenu 1	Aplicação
ALL	Os efeitos [SHADOW ADJ] e [REDEYE FIX] são aplicados em conjunto.
SHADOW ADJ	Apenas são iluminadas as secções escurecidas pela contraluz ou pela iluminação reduzida.
REDEYE FIX	Correcção do efeito «olhos vermelhos» causado pelo flash.

- Utilize para seleccionar um método de correcção e prima o botão .
 - Utilize para seleccionar a imagem que pretende aperfeiçoar e prima o botão .
- A imagem aperfeiçoada é guardada como uma imagem individual.

Alterar o tamanho da imagem [TAMANHO] **EDIT**

EDIT

Submenu 2	Aplicação
VGA 640 × 480	Esta opção guarda uma imagem de alta resolução como imagem individual com um tamanho inferior para utilização em anexos de correio electrónico e outras aplicações.
QVGA 320 × 240	

Recortar imagem [CORTAR] **EDIT**

EDIT

- Utilize para seleccionar uma imagem e prima o botão .
- Utilize os botões de zoom para seleccionar o tamanho do delimitador de recorte e utilize para mover o delimitador.

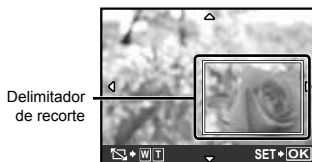

- Prima o botão .
- A imagem editada será guardada como uma imagem individual.

Criar um índice de 9 imagens a partir de um vídeo [INDEX]

⏮ EDIT ▶ INDEX



- Utilize para seleccionar um vídeo e prima o botão .
- Utilize para seleccionar a primeira imagem e prima o botão .
- Utilize para seleccionar a última imagem e prima o botão .
 - São extraídas 9 imagens de um vídeo e guardadas como novas imagens (INDEX).

Proteger imagens [ON]

⏮ PLAYBACK MENU ▶ ON

- As imagens protegidas não podem ser apagadas com [ERASE] (P. 16), [SEL. IMAGE] ou [ALL ERASE] (P. 30), mas todas as imagens são apagadas com [MEMORY FORMAT]/[FORMAT] (P. 31).

Submenu 2	Aplicação
OFF	As imagens podem ser apagadas.
ON	As imagens são protegidas para que não possam ser apagadas, excepto se a memória interna ou o cartão for formatado.

- Utilize para seleccionar uma imagem.
- Utilize para seleccionar [ON].
- Se for necessário, repita os Passos ① e ② para proteger outras imagens e prima o botão .

Rodar imagens [↻]

⏮ PLAYBACK MENU ▶ ↻

Submenu 2	Aplicação
+90°	A imagem é rodada 90° no sentido horário.
0°	A imagem não é rodada.
-90°	A imagem é rodada 90° no sentido contra-horário.

- Utilize para seleccionar uma imagem.
- Utilize para seleccionar a direcção de rotação.
- Se for necessário, repita os Passos ① e ② para criar definições para outras imagens e prima o botão .
 - As novas orientações das fotografias ficarão gravadas, mesmo depois de desligar a câmara.

Acrescentar som a imagens [🔊]

⏮ PLAYBACK MENU ▶ 🔊

Submenu 2	Aplicação
YES	A câmara adiciona (grava) som durante aprox. 4 segundos enquanto reproduz a imagem. Esta opção é útil para gravar notas ou comentários sobre a imagem.
NO	Não é gravado som.

- Utilize para seleccionar uma imagem e prima o botão .
- Aponte o microfone na direcção da origem do som.

FE-5020/X-935

FE-4010/X-930

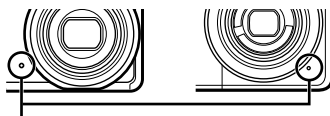

Microfone

- Utilize para seleccionar [YES] e prima o botão .
 - A gravação é iniciada.

Apagar imagens [ERASE]



Submenu 1	Aplicação
SEL. IMAGE	As imagens são seleccionadas e apagadas individualmente.
ALL ERASE	Todas as imagens da memória interna ou do cartão serão apagadas.

- ❗ Ao apagar as imagens da memória interna, não insira o cartão na câmara.
- ❗ Ao apagar imagens do cartão, insira previamente um cartão na câmara.

Para seleccionar e apagar imagens individualmente [SEL. IMAGE]

- 1 Utilize para seleccionar [SEL. IMAGE] e prima o botão .
- 2 Utilize para seleccionar a imagem que pretende apagar e prima o botão para adicionar uma marca ✓ à imagem.



- 3 Repita o Passo 2 para seleccionar as imagens que serão apagadas e, em seguida, prima o botão para apagar as imagens seleccionadas.
- 4 Utilize para seleccionar [YES] e prima o botão .

 - As imagens marcadas com ✓ serão apagadas.

Para apagar todas as imagens [ALL ERASE]

- 1 Utilize para seleccionar [ALL ERASE] e prima o botão .
- 2 Utilize para seleccionar [YES] e prima o botão .

Guardar as definições de impressão nos dados da imagem

[PRINT ORDER]





- ❗ «Reservas de impressão (DPOF)» (P. 38)
- ❗ A reserva de impressão apenas pode ser definida para imagens que estejam gravadas no cartão.

Menus de Outras Definições da Câmara

Apagar completamente os dados [MEMORY FORMAT]/[FORMAT]

 SETUP ► MEMORY FORMAT/FORMAT

-  Antes de formatar, verifique se não existem dados importantes na memória interna ou no cartão.
-  Os cartões de fabricantes que não pertençam à marca Olympus ou que tenham sido formatados por um computador têm de ser formatados pela câmara antes de serem utilizados.

Submenu 2	Aplicação
YES	Apaga completamente os dados de imagens da memória interna* ¹ ou do cartão (incluindo as imagens protegidas).
NO	Cancela a formatação.

*¹ Certifique-se de que remove o cartão antes de formatar a memória interna.

Copiar imagens da memória interna para o cartão [BACKUP]

 SETUP ► BACKUP

Submenu 2	Aplicação
YES	Cría uma cópia de segurança dos dados de imagens da memória interna para o cartão.
NO	Cancela a cópia de segurança.

-  A criação de uma cópia de segurança dos dados demora algum tempo. Verifique se a bateria tem energia suficiente antes de iniciar a cópia de segurança.

Alterar o idioma de visualização

 SETUP ► 



-  «Alterar o idioma de visualização» (P. 13)

Submenu 2	Aplicação
Idiomas ¹	O idioma dos menus e das mensagens de erro apresentadas no ecrã pode ser seleccionado.

*¹ Os idiomas disponíveis variam consoante o país e/ou a região onde a câmara foi adquirida.

Ajustar o CCD e a função de processamento de imagem [PIXEL MAPPING]

 SETUP ► PIXEL MAPPING

-  Esta função já vem ajustada de origem, não sendo necessário efectuar qualquer ajuste imediatamente após a compra. Recomendase que seja efectuada, aproximadamente, uma vez por ano.
-  Para obter melhores resultados, depois de tirar ou visualizar fotografias aguarde pelo menos um minuto antes de executar a função pixel mapping. Se a câmara for desligada durante a execução da função pixel mapping (mapeamento de píxeis), certifique-se de que a executa novamente.



Para ajustar o CCD e a função de processamento de imagem

Prima o botão  quando [START] (Submenu 2) é apresentado.

- A câmara verifica e ajusta o CCD e a função de processamento de imagem em simultâneo.

Ligar a câmara como botão ou

 SETUP ►  

Submenu 2	Aplicação
YES	Prima  para ligar a câmara e iniciar o modo de disparo. Prima  para ligar a câmara e iniciar o modo de reprodução.
NO	A câmara não está ligada. Para ligar a câmara fotográfica, prima o botão ON/OFF.

Guardar o modo quando a câmara é desligada [SAVE SETTINGS]

 SETUP ► SAVE SETTINGS

Submenu 2	Aplicação
YES	O modo de disparo é guardado quando a câmara é desligada e é reactivado quando a câmara volta a ser ligada.
NO	Quando a câmara é ligada, o modo de disparo é definido para o modo P .



Definir o ecrã de visualização e o som de arranque quando a câmara é ligada [PW ON SETUP]

 SETUP ► PW ON SETUP

Submenu 2	Submenu 3	Aplicação
SCREEN	OFF	Não é exibida qualquer imagem.
	1	É apresentada uma imagem predefinida ¹ .
	2	É registada uma imagem armazenada na memória interna ou no cartão para visualização. (Esta opção apresenta o ecrã inicial.)
VOLUME	OFF (Sem som)/ LOW/HIGH	É seleccionado o volume do som inicial.

¹ Não é possível alterar a imagem.

Para registar uma imagem inicial

- 1 Seleccione [2] no Submenu 3 para [SCREEN].
- 2 Utilize  para seleccionar a imagem que pretende registar e prima o botão .

Seleccionar a cor e o fundo do ecrã do menu [MENU COLOR]

 SETUP ► MENU COLOR

Submenu 2	Aplicação
NORMAL/ COLOR 1/ COLOR 2/ COLOR 3	Selecciona a cor ou o fundo do ecrã do menu de acordo com a preferência do utilizador.

Seleccionar o som da câmara e o respectivo volume [SOUND SETTINGS]

SETUP ► SOUND SETTINGS

! Para desligar todos os sons em simultâneo, seleccione a definição em [SILENT MODE] (P. 34).

Submenu 2	Submenu 3	Submenu 4	Aplicação
BEEP	SOUND TYPE	1/2	Selecciona o som de operação e o volume dos botões da câmara (excepto do botão disparador).
	VOLUME	OFF (Sem som)/ LOW/HIGH	
SHUTTER SOUND	SOUND TYPE	1/2/3	Selecciona o tipo de som do disparador e o respectivo volume.
	VOLUME	OFF (Sem som)/ LOW/HIGH	
■))	OFF (Sem som)/ LOW/HIGH	—	Ajusta o volume do som de aviso.
▶ VOLUME	OFF (Sem som) ou 5 níveis de volume	—	Ajusta o volume de reprodução da imagem.

Ajustar o brilho do ecrã [LCD]

SETUP ► LCD

Submenu 2	Aplicação
BRIGHT/ NORMAL	Selecciona o brilho do ecrã em função da luminosidade circundante.

Definir a data e a hora [DATE]

SETUP ► DATE

! «Definir a data e a hora» (P. 13)

Para seleccionar a ordem de apresentação da data

① Prima [] depois de definir o Minuto e utilize []/[] para seleccionar a ordem de apresentação da data.

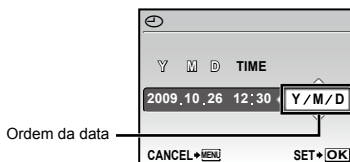

Seleccionar um sistema de sinal de vídeo compatível com a sua TV [VIDEO OUT]

SETUP ► VIDEO OUT

- ! O sistema de sinal de vídeo varia de acordo com os países e as regiões. Antes de visualizar imagens na sua TV, seleccione a saída de vídeo de acordo com o tipo de sinal de vídeo da TV.

Submenu 2	Aplicação
NTSC	Ligar a câmara a uma TV na América do Norte, Taiwan, Coreia, Japão, entre outros.
PAL	Ligar a câmara a uma TV em países europeus, na China, entre outros.

- ! As definições de origem variam consoante a região onde a câmara foi adquirida.

Para reproduzir imagens da câmara numa TV

- 1 Ligar a TV à câmara.

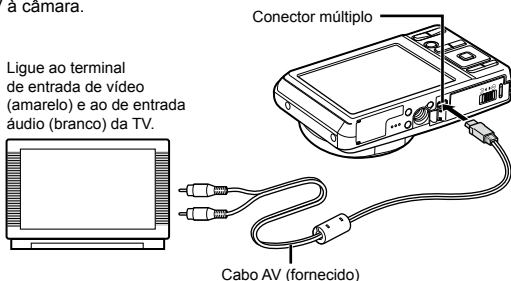

- 2 Utilize a câmara para seleccionar o mesmo sistema de sinal de vídeo da TV à qual se encontra ligada ([NTSC]/[PAL]).
- 3 Ligue a TV e mude «INPUT» para «VIDEO (uma tomada de entrada ligada à câmara)».
- ! Para obter mais informações sobre como alterar a origem de entrada da TV, consulte o manual de instruções da TV.
- 4 Prima o botão e utilize para seleccionar a imagem que pretende reproduzir.
- ! Consoante as definições da TV, as imagens e as informações apresentadas podem surgir cortadas.

Poupar a carga da bateria entre fotografias [POWER SAVE]

SETUP ► POWER SAVE

Submenu 2	Aplicação
OFF	Cancela a função [POWER SAVE].
ON	Se a câmara não for utilizada durante aprox. 10 segundos, o ecrã desliga-se automaticamente para poupar a carga da bateria.

Para sair do modo de standby

Prima um botão.

Desligar os sons da câmara [SILENT MODE]

SILENT MODE

Submenu 1	Aplicação
OFF	Os sons de operação dos botões/ do disparador/de aviso/da reprodução de imagens não são silenciados.
ON	Os sons electrónicos (som dos botões de operação, som do disparador, som de aviso) e os sons de reprodução são silenciados.

- ! [SOUND SETTINGS] (P. 33)

Impressão directa (PictBridge¹)







Ao ligar a câmara a uma impressora compatível com PictBridge, poderá imprimir imagens directamente sem utilizar um computador. Para saber se a sua impressora é compatível com a função PictBridge, consulte o manual de instruções da impressora.

¹ PictBridge é um padrão de impressão utilizado para ligar câmaras digitais e impressoras de diferentes fabricantes e imprimir imagens directamente.

- ! Os modos de impressão, os tamanhos de papel e outros parâmetros que podem ser definidos na câmara variam de acordo com a impressora utilizada. Para mais informações, consulte o manual de instruções da impressora.
- ! Para obter mais informações sobre os tipos de papel disponíveis, o carregamento de papel e a instalação de tinteiros, consulte o manual de instruções da impressora.

Imprimir imagens com as definições padrão da impressora [EASY PRINT]

1 Apresentar no ecrã a imagem que será impressa.

- ! «Visualizar imagens» (P. 15)
- ! A impressão também pode ser iniciada quando a câmara está desligada. Depois de executar o Passo 2, utilize   para seleccionar [EASY PRINT] e prima o botão . Utilize   para seleccionar uma imagem e prima o botão .

2 Ligue a impressora e, em seguida, ligue a impressora à câmara.

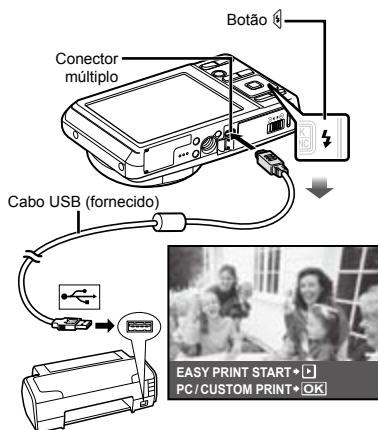

3 Prima para começar a imprimir.

4 Para imprimir outra imagem, utilize para seleccionar uma imagem e prima o botão .

Para sair da impressão

Após a imagem seleccionada ter sido exibida no ecrã, desligue o cabo USB da câmara e da impressora.



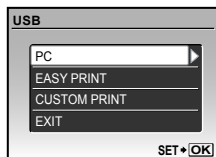

Alterar as definições de impressão da impressora [CUSTOM PRINT]

- 1 Execute os Passos 1 e 2 para [EASY PRINT] (P. 35) e prima o botão .



- 2 Utilize   para seleccionar [CUSTOM PRINT] e prima o botão .

- 3 Utilize   para seleccionar o modo de impressão e prima o botão .



Submenu 2	Aplicação
PRINT	Esta função imprime a imagem seleccionada no Passo 6.
ALL PRINT	Esta função imprime todas as imagens guardadas na memória interna ou no cartão.
MULTI PRINT	Esta opção imprime uma imagem num formato de múltiplas disposições.
ALL INDEX	Esta função imprime um índice de todas as imagens guardadas na memória interna ou no cartão.
PRINT ORDER ¹	Esta função imprime imagens com base nos dados de reserva de impressão do cartão.

¹ [PRINT ORDER] estará disponível apenas se tiverem sido efectuadas reservas de impressão. «Reservas de impressão (DPOF)» (P. 38)

- 4 Utilize   para seleccionar [SIZE] (Submenu 3) e prima .

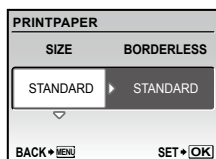
-  Se o ecrã [PRINTPAPER] não for apresentado, [SIZE], [BORDERLESS] e [PICS/SHEET] são definidas para as predefinições da impressora.



- 5 Utilize   para seleccionar as definições [BORDERLESS] ou [PICS/SHEET] e prima o botão .



Submenu 4	Aplicação
OFF/ON ¹	A imagem é impressa com uma margem à volta ([OFF]). A imagem é impressa de forma a preencher todo o papel ([ON]).
(O número de imagens por folha varia consoante a impressora.)	O número de imagens por folha ([PICS/SHEET]) apenas pode ser seleccionado se a opção [MULTI PRINT] tiver sido seleccionada no Passo 3.

¹ As definições disponíveis para [BORDERLESS] variam consoante a impressora.





-  Se seleccionar [STANDARD] nos Passos 4 e 5, a imagem será impressa com as predefinições da impressora.



- 6 Utilize   para seleccionar uma imagem.

- 7 Prima  para efectuar uma reserva de impressão para a imagem actual. Prima  para especificar definições detalhadas da impressora para a imagem actual.

Para efectuar as definições detalhadas de impressora

- 1 Utilize     para seleccionar a definição e prima o botão .

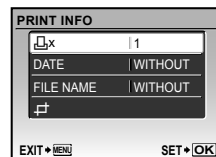

Submenu 5	Submenu 6	Aplicação
	0 a 10	Esta função define o número de impressões.
DATE	WITH/ WITHOUT	Ao seleccionar a opção [WITH] imprime as imagens com a data. Ao seleccionar a opção [WITHOUT] imprime as imagens sem a data.
FILE NAME	WITH/ WITHOUT	Ao seleccionar a opção [WITH] imprime o nome do ficheiro na imagem. Ao seleccionar a opção [WITHOUT] não imprime o nome do ficheiro na imagem.
	(Avança para o ecrã de definição).	Esta função permite seleccionar uma parte da imagem para impressão.

Para recortar uma imagem

- Utilize os botões de zoom para seleccionar o tamanho do delimitador de recorte, utilize para mover o delimitador e, em seguida, prima o botão .



- Utilize para seleccionar [OK] e prima o botão .



- Se for necessário, repita os Passos 6 e 7 para seleccionar a imagem a imprimir, especifique as definições detalhadas e defina [SINGLEPRINT].

9 Prima o botão .

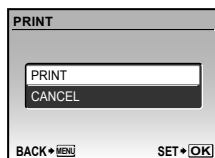

10 Utilize para seleccionar [PRINT] e prima o botão .

- A impressão é iniciada.
- Quando [OPTION SET] está seleccionado no modo [ALL PRINT], é apresentado o ecrã [PRINT INFO].
- Quando a impressão terminar, o ecrã [PRINT MODE SELECT] é visualizado.

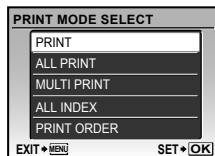

Para cancelar a impressão

- Quando a indicação [TRANSFERRING] for apresentada, prima o botão , utilize para seleccionar [CANCEL] e, em seguida, prima novamente o botão .

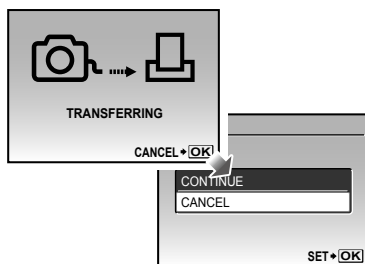

11 Prima o botão MENU.

- Se a mensagem [REMOVE USB CABLE] for apresentada, desligue o cabo USB da câmara e da impressora.

Reservas de Impressão (DPOF¹)

Nas reservas de impressão, o número de impressões e a opção de impressão da data são guardados na imagem no cartão. Esta opção proporciona uma impressão fácil numa impressora ou loja de revelação com suporte para DPOF através da utilização das reservas de impressão do cartão, sem utilizar um computador ou uma câmara.

¹ DPOF é uma norma de armazenamento de informações de impressão automática a partir de câmaras digitais.

- As reservas de impressão apenas podem ser definidas para as imagens armazenadas no cartão. Insira um cartão com imagens gravadas antes de efectuar reservas de impressão.
- As reservas DPOF definidas por outro equipamento não podem ser alteradas nesta câmara. Faça alterações através do equipamento original. A criação de novas reservas DPOF com esta câmara apagará as reservas efectuadas pelo outro dispositivo.
- Podem efectuar reservas de impressão DPOF de até 999 imagens por cartão.

Reserva de impressão individual []

- Prima o botão e, em seguida, prima o botão MENU para visualizar o menu principal.
- Utilize para seleccionar [PRINT ORDER] e prima o botão .

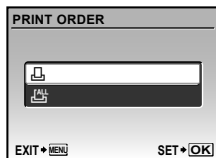

- Utilize para seleccionar [] e prima o botão .

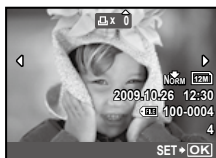

- Utilize para seleccionar a imagem para reserva de impressão. Utilize para seleccionar a quantidade. Prima o botão .



- Utilize para seleccionar a opção de ecrã () (impressão de data) e prima o botão .

Submenu 2	Aplicação
NO	Esta função imprime apenas a imagem.
DATE	Esta função imprime a imagem com a respectiva data.
TIME	Esta função imprime a imagem com a respectiva hora.



- Utilize para seleccionar [SET] e prima o botão .

Reservar uma impressão de cada uma das imagens no cartão [ALL]

- 1 Siga os Passos 1 e 2 em [] (P. 38).
- 2 Utilize [] para seleccionar [ALL] e prima o botão [OK].
- 3 Execute os Passos 5 e 6 em [].

Repor todos os dados da reserva de impressão

- 1 Prima o botão [] e, em seguida, prima o botão MENU para visualizar o menu principal.
- 2 Utilize [] para seleccionar [PRINT ORDER] e prima o botão [OK].
- 3 Selecciona [] ou [ALL] e prima o botão [OK].

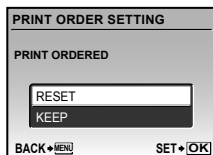

- 4 Utilize [] para seleccionar [RESET] e prima o botão [OK].

Repor os dados da reserva de impressão de imagens seleccionadas

- 1 Execute os Passos 1 e 2 do procedimento «Repor todos os dados de reserva de impressão» (P. 39).
- 2 Utilize [] para seleccionar [] e prima o botão [OK].
- 3 Utilize [] para seleccionar [KEEP] e prima o botão [OK].
- 4 Utilize [] para seleccionar a imagem com a reserva de impressão que pretende cancelar. Utilize [] para definir a quantidade de impressão para «0».
- 5 Se for necessário, repita o Passo 4 e, em seguida, prima o botão [OK] quando terminar.

- 6 Utilize [] para seleccionar a opção de ecrã [] (impressão de data) e prima o botão [OK].

- As definições são aplicadas às restantes imagens com os dados da reserva de impressão.

- 7 Utilize [] para seleccionar [SET] e prima o botão [OK].

Utilizar o OLYMPUS Master 2

Requisitos de sistema e instalação do OLYMPUS Master 2

Instale o software OLYMPUS Master 2 consultando o guia de instalação incluído.

Ligar a câmara a um computador

1 Certifique-se de que a câmara fotográfica está desligada.

- O ecrã está desligado.
- A objectiva está recolhida.

2 Ligue a câmara a um computador.

- A câmara liga-se automaticamente.

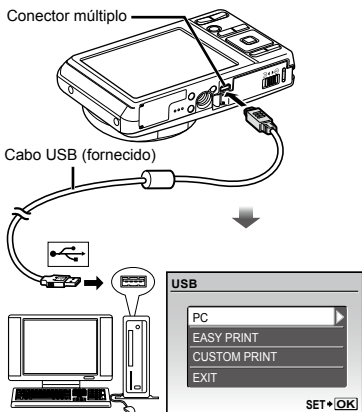

- ! Consulte o manual de instruções do seu computador para localizar a posição da porta USB.

3 Utilize para seleccionar [PC] e prima o botão .

- O computador detectará automaticamente a câmara como novo dispositivo na primeira ligação.

Windows

Quando o computador detectar a câmara, será apresentada uma mensagem que indicará a conclusão da configuração. Confirme a mensagem e clique em «OK». A câmara será reconhecida como disco amovível.

Macintosh

Se o iPhoto tiver sido iniciado, saia do iPhoto e inicie o OLYMPUS Master 2.

- ! Enquanto a câmara estiver ligada ao computador, as funções de disparo estarão desactivadas.
- ! A ligação da câmara a um computador através de um hub USB poderá causar um funcionamento instável.
- ! Quando a função [MTP] está definida para o submenu apresentado ao premir depois de ter seleccionado [PC] no Passo 3, não poderá transferir imagens para um computador através do OLYMPUS Master 2.

Iniciar o OLYMPUS Master 2

1 Faça duplo clique no ícone OLYMPUS Master 2.

Windows

surge no ambiente de trabalho.

Macintosh

surge na pasta do OLYMPUS Master 2.

- A janela de navegação surge depois de iniciar o software.
- ! Ao iniciar o OLYMPUS Master 2 pela primeira vez após a instalação, serão apresentados os ecrãs «Default Settings» (Definições padrão) e «Registration» (Registo). Siga as instruções no ecrã.

Utilizar o OLYMPUS Master 2

Quando o OLYMPUS Master 2 for iniciado, irá surgir o manual de iniciação rápida com instruções passo-a-passo para tarefas comuns. Se o manual de iniciação rápida não for apresentado, clique em  na barra de ferramentas para visualizar o manual.



Para obter mais informações de utilização, consulte o manual de ajuda do software.

Transferir e guardar imagens sem utilizar o OLYMPUS Master 2

Esta câmara é compatível com a Classe de Armazenamento de Massa USB. Pode transferir e guardar dados de imagens no seu computador enquanto a câmara estiver ligada ao computador.

Requisitos do sistema

Windows : Windows 2000 Professional/
XP Home Edition/
XP Professional/Vista

Macintosh : Mac OS X v10.3 ou posterior

- ! Num computador com Windows Vista, se a função [MTP] for definida para o submenu que é apresentado ao premir  após a selecção de [PC] no Passo 3 de «Ligar a câmara a um computador» (P. 40), o Windows Photo Gallery ficará disponível.
- ! Mesmo que um computador possua portas USB, o funcionamento correcto não é garantido nos seguintes casos.
 - computadores com portas USB instaladas através de uma placa de expansão, etc.
 - computadores sem SO instalado de fábrica e computadores construídos em casa



Sugestões de Utilização

Se a câmara não funcionar conforme pretendido, ou se surgir uma mensagem de erro no ecrã, e não souber o que fazer, consulte as informações abaixo para corrigir o(s) problema(s).

Resolução de problemas

Bateria

«A câmara não funciona mesmo quando a bateria está instalada.»

- Insira uma bateria recarregada na direcção correcta.

«Carregar a bateria» (P. 10), «Colocar a bateria e o cartão xD-Picture Card™ (vendido em separado) na câmara» (P. 11)

- O desempenho da bateria poderá ter sido reduzido temporariamente devido a temperaturas baixas. Tire a bateria da câmara e aqueça-a, colocando-a no bolso durante alguns momentos.



Cartão/Memória interna

«É apresentada uma mensagem de erro.»

«Mensagem de erro» (P. 43)

Botão disparador

«Não é tirada nenhuma fotografia quando o botão disparador é premido.»

- Cancele o modo de descanso.
Para poupar a energia da bateria, a câmara entra automaticamente em modo de descanso e o ecrã desliga-se caso não se verifique qualquer operação durante 3 minutos, quando a câmara está ligada. Não é tirada nenhuma fotografia mesmo quando o botão disparador é totalmente premido neste modo. Antes de tirar uma fotografia, utilize os botões de zoom ou outros botões para retirar a câmara do modo de descanso. Se a câmara não for manuseada durante 12 minutos, desligar-se-á automaticamente. Prima o botão ON/OFF para ligar a câmara.
- Prima o botão  para definir um modo de disparo.
- Aguarde até que  (carregamento do flash) pare de piscar antes de começar a fotografar.
- Com uma utilização prolongada da câmara, a temperatura interna poderá aumentar e fazer com que a câmara se desligue automaticamente. Se esta situação ocorrer, remova a bateria da câmara e aguarde até a câmara arrefecer o suficiente. A temperatura externa da câmara também pode aumentar durante a utilização, mas este aumento é normal e não representa uma avaria.

Ecrã

«É difícil ver.»

- Poderá ter ocorrido condensação¹. Desligue a câmara e aguarde até que o corpo da máquina se adapte às condições de temperatura ambiente antes de fotografar.

¹ Poderá ocorrer formação de gotas de humidade dentro da câmara se esta for subitamente transferida de um local frio para um local quente e húmido.

«Surtem linhas verticais no ecrã.»

- Esta condição pode ocorrer quando a câmara é apontada para um assunto extremamente luminoso sob um céu limpo ou condições semelhantes. Porém, as linhas não surgem na imagem final.

«A luz é capturada na fotografia.»

- Fotografar com flash em situações de pouca luz resulta numa imagem com muitos reflexos da luz do flash no pó que se encontra no ar.

Função de data e hora

«As definições de data e hora voltam à predefinição.»

- Se a bateria for removida e deixada fora da câmara durante cerca de um dia², as definições de data e hora voltam às predefinições e terão de ser novamente definidas.

² O tempo necessário para que as definições de data e hora voltem às predefinições varia consoante o tempo durante o qual a bateria esteve inserida na câmara.

«Definir a data e a hora» (P. 13)















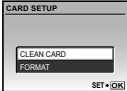



Diversos

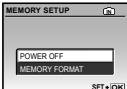







«A câmara emite ruídos ao fotografar.»

- Mesmo quando não são efectuadas quaisquer operações, a câmara pode activar a objectiva, provocando ruídos. Isto deve-se ao facto de a câmara efectuar automaticamente acções de focagem automática, a partir do momento em que está pronta para disparar.

Mensagem de erro

! Se uma das seguintes mensagens surgir no ecrã, verifique qual é a solução correspondente.

Mensagem de erro	Solução
 CARD ERROR	Problema no cartão Insira um cartão novo.
 WRITE-PROTECT	Problema no cartão Utilize um computador para cancelar a definição apenas de leitura.
 MEMORY FULL	Problema na memória interna • Insira um cartão. • Apague as imagens indesejadas. ¹
 CARD FULL	Problema no cartão • Substitua o cartão. • Apague as imagens indesejadas. ¹
	Problema no cartão • Utilize  para seleccionar [CLEAN CARD] e prima o botão  . Retire o cartão, limpe a área de contacto (P. 47) com um pano suave e seco e, em seguida, coloque novamente o cartão. • Utilize  para seleccionar [FORMAT] e prima o botão  . Em seguida, utilize  para seleccionar [YES] e prima o botão  .2
	Problema na memória interna Utilize  para seleccionar [MEMORY FORMAT] e prima o botão  . Em seguida, utilize  para seleccionar [YES] e prima o botão  .2
 NO PICTURE	Problema na memória interna/ Cartão Tire fotografias antes de as visualizar.
 PICTURE ERROR	Problema com a imagem seleccionada Utilize software de aperfeiçoamento de imagem, etc., para visualizar a imagem num computador. Se ainda assim não conseguir visualizar a imagem, o ficheiro de imagem estará corrompido.
 THE IMAGE CANNOT BE EDITED	Problema com a imagem seleccionada Utilize software de aperfeiçoamento de imagem, etc., para editar a imagem num computador.

 CARD-COVER OPEN	Problema de operação Feche a tampa do compartimento da bateria/cartão.
 BATTERY EMPTY	Problema da bateria Carregue a bateria.
 NO CONNECTION	Problema de ligação Ligue a câmara ao computador ou à impressora de modo correcto.
 NO PAPER	Problema da impressora Coloque papel na impressora.
 NO INK	Problema da impressora Substitua o tinteiro da impressora.
 JAMMED	Problema da impressora Retire o papel encravado.
 SETTINGS CHANGED ³	Problema da impressora Volte ao estado no qual a impressora pode ser utilizada.
 PRINT ERROR	Problema da impressora Desligue a câmara e a impressora, verifique se existem problemas com a impressora e volte a ligá-la.
 CANNOT PRINT ⁴	Problema com a imagem seleccionada Utilize um computador para imprimir.

¹ Antes de apagar imagens importantes, transfira-as para um computador.

² Todos os dados serão apagados.

³ Esta mensagem é apresentada, por exemplo, quando o tabuleiro do papel da impressora for removido. Não utilize a impressora enquanto estiver a alterar as definições de impressão da câmara.

⁴ Esta câmara poderá não ser capaz de imprimir imagens criadas por outras câmaras.

Sugestões de fotografia

Se não tiver a certeza de como tirar a fotografia desejada, consulte as informações abaixo.

Focagem

«Focar o assunto»

- **Fotografar um assunto que não esteja no centro do ecrã**

Depois de focar um objecto à mesma distância que o assunto, componha o enquadramento e tire a fotografia.

Premir o botão disparador até meio (P. 14)

- **Defina [AF MODE] (P. 26) para [iESP]**
- **Tirar uma fotografia no modo [AF TRACKING] (P. 26)**

A câmara procura automaticamente o movimento do assunto, focando-o de forma contínua.

- **Tirar uma fotografia a assuntos quando a focagem automática é difícil**

Nos seguintes casos, depois de focar um objecto (premindo o botão disparador até meio) com contraste elevado e que se situe à mesma distância que o assunto, componha o enquadramento e tire a fotografia.

Assuntos com contraste baixo



Quando surgem no centro do ecrã objectos extremamente luminosos



Objecto sem linhas verticais¹

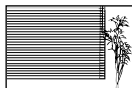

¹ Também poderá obter bons resultados se tirar a fotografia segurando a câmara verticalmente para focar e, em seguida, voltar à posição horizontal para disparar.

Quando os objectos se encontram a distâncias diferentes



Objecto em movimento rápido

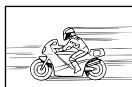

O assunto não está no centro do enquadramento



Movimentação da câmara

«Tirar fotografias sem tremer a câmara»

- **Fotografar no modo [S] (P. 18)**
- **Selecione [SPORT] no modo [SCN] (P. 17)**

O modo [SPORT] utiliza uma velocidade de disparo rápida e pode reduzir a desfocagem provocada por um assunto em movimento.

- **Tirar fotografias com uma sensibilidade ISO elevada**

Se for seleccionada uma sensibilidade ISO elevada, as fotografias podem ser tiradas com uma velocidade de disparo rápida, mesmo em localizações onde não seja possível utilizar o flash. [ISO] (P. 24)

Exposição (brilho)

«Tirar fotografias com o brilho certo»

- **Tirar fotografias com o [FACE DETECT] (P. 26)**

É obtida uma exposição correcta para um rosto que se encontre em contraluz e o rosto será iluminado.

- **Tirar fotografias utilizando o flash [FILL IN] (P. 19)**

Um assunto em contraluz é iluminado.

- **Tirar fotografias utilizando a compensação da exposição (P. 20)**

Ajuste o brilho ao visualizar o ecrã para tirar a fotografia. Normalmente, tirar fotografias de assuntos brancos (tais como neve) resulta em imagens mais escuras do que o assunto real. Utilize o botão [+] para ajustar a direcção positiva (+) de modo a recriar os brancos tal como são na realidade. Por outro lado, ao tirar fotografias de assuntos escuros, será mais eficaz ajustar na direcção negativa (-).

«Tirar fotografias com cores no mesmo tom com que aparecem»

- Tirar fotografias ao seleccionar [WB] (P. 24)

Normalmente, é possível obter os melhores resultados na maioria dos ambientes através da definição AUTO mas, para alguns assuntos, deve tentar experimentar definições diferentes. (Esta situação é especialmente verdadeira para as sombras com um céu limpo, definições de luz natural misturada com luz artificial e situações semelhantes.)

- Tirar fotografias utilizando o flash [FILL IN] (P. 19)

A utilização do flash também é eficaz para fotografar com iluminação fluorescente e outras fontes de luz artificiais.

Qualidade de imagem



«Tirar fotografias mais nítidas»

- Tirar fotografias com o zoom óptico

Evite utilizar o zoom digital (P. 19) para fotografar.

- Tirar fotografias com uma sensibilidade ISO reduzida

Se a fotografia for tirada com uma sensibilidade ISO elevada, poderá ocorrer ruído (pequenos pontos coloridos e ausência da homogeneidade cromática da imagem original), e a imagem final poderá ficar granulosa. A imagem resultante também será mais granulosa do que se tivesse sido utilizada uma sensibilidade ISO reduzida.

[ISO] (P. 24)

Bateria



«Prolongar a vida útil da bateria»

- Evite as seguintes operações quando não estiver a tirar fotografias, dado que poderão gastar a energia da bateria
 - Premir repetidamente o botão disparador até meio
 - Utilizar o zoom repetidamente
- Defina [POWER SAVE] (P. 34) para [ON]

Sugestões de reprodução/edição

Reproduzir



«Reproduzir imagens da memória interna e do cartão»

- Remova o cartão ao reproduzir imagens da memória interna
 - «Colocar a bateria e o cartão xD-Picture Card™ (vendido em separado) na câmara» (P. 11)
 - «Utilizar o cartão microSD/cartão microSDHC (vendido em separado)» (P. 12)

Edição



«Apagar o som gravado com uma imagem»

- Gravar por cima do som com silêncio ao reproduzir a imagem
 - «Adicionar som às imagens [U]» (P. 29)

Cuidados a ter com a câmara fotográfica

Exterior

- Limpe cuidadosamente com um pano macio. Se a câmara estiver muito suja, molhe o pano em água tépida com sabão e escorra-o bem. Limpe a câmara com o pano húmido e seque-a com um pano seco. Se utilizou a câmara na praia, utilize um pano molhado em água fresca e escorra bem.

Ecrã

- Limpe cuidadosamente com um pano macio.

Objectiva

- Sobre o pó da objectiva com ar de pressão e, depois, limpe suavemente com um agente de limpeza de objectivas.

Bateria/Carregador

- Limpe suavemente com um pano macio e seco.
 - ! Não utilize solventes fortes como benzina ou álcool, ou panos quimicamente tratados.
 - ! Se a objectiva não for limpa, poderá surgir bolor na superfície da mesma.

Armazenamento

- Quando armazenar a câmara durante longos períodos de tempo, remova a bateria e o cartão e mantenha-a num local seco e bem ventilado.
- Introduza a bateria periodicamente e verifique as funções da câmara.
 - ! Evite deixar a câmara em locais onde existam produtos químicos, pois poderá ocorrer corrosão.

Bateria e carregador

- Esta câmara utiliza uma bateria de iões de lítio Olympus (LI-42B/LI-40B). Não pode ser utilizado qualquer outro tipo de bateria.
 - ! Cuidado:
Existe um risco de explosão caso a bateria seja substituída por um tipo de bateria incorrecto.
Elimine a bateria usada respeitando as instruções. (P. 52)
- O consumo de energia da câmara varia mediante as funções utilizadas.
- A energia é gasta continuamente perante as condições descritas em seguida, fazendo com que a bateria se gaste rapidamente.
 - O zoom é utilizado repetidamente.
 - O botão disparador é premido até meio repetidamente no modo de fotografia, activando a focagem automática.
 - Uma imagem é visualizada no ecrã durante um longo período de tempo.
 - A câmara está ligada a um computador ou uma impressora.
- A utilização de uma bateria gasta pode fazer com que a câmara se desligue sem apresentar o aviso de bateria fraca.
- No momento da aquisição, a bateria recarregável não está totalmente carregada. Antes de utilizá-la, carregue a bateria completamente com o carregador LI-41C/LI-40C.
- De um modo geral, a bateria recarregável fornecida precisa de aproximadamente 2 horas para carregar (o tempo varia conforme a utilização).
- O carregador de bateria LI-41C fornecido é utilizado apenas para baterias LI-42B/LI-40B. Não carregue nenhum outro tipo de bateria com o carregador de bateria fornecido. Se o fizer, poderá provocar explosões, fugas de líquidos, sobreaquecimento ou incêndio.
- Para o carregador de bateria de ligação directa: Esta unidade de alimentação destina-se a ser utilizada correctamente numa posição vertical ou colocada no chão.

Utilizar o seu carregador no estrangeiro

- O carregador pode ser utilizado na maior parte das fontes eléctricas domésticas de 100 V a 240 V AC (50/60 Hz) em todo o mundo. No entanto, conforme o país ou área em que se encontra, a tomada de parede CA pode ter uma forma diferente e o carregador pode precisar de um adaptador de ficha para a tomada de parede. Para mais pormenores, consulte a sua loja local de equipamento eléctrico ou a agência de viagens.
- Não utilize conversores de voltagem para viagem, pois poderão danificar o seu carregador.

Utilizar um xD-Picture Card

Um cartão (ou a memória interna) também corresponde ao rolo de filme que grava imagens numa câmara analógica. Porém, as imagens gravadas (dados) podem ser apagadas, e também é possível aperfeiçoá-las através de um computador. Pode remover e trocar os cartões da câmara mas, com a memória interna, isso não é possível. A utilização de cartões de maior capacidade permite-lhe tirar mais fotografias.

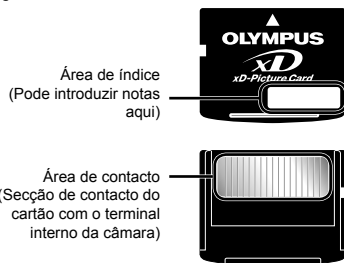

- ⚠ Não toque directamente na área de contacto.

Cartões compatíveis com esta câmara
xD-Picture Card (16MB a 2GB)
(TipoH/M/M+, Standard)

Utilizar um cartão novo

Antes de utilizar um cartão não-Olympus ou um cartão que tenha sido utilizado para outro efeito num computador ou noutro dispositivo, utilize [MEMORY FORMAT]/[FORMAT] (P. 31) para formatar o cartão.

Verificar a localização onde são guardadas as imagens

O indicador de memória mostra se está a ser utilizada a memória interna ou o cartão no modo de disparo e no modo de reprodução.

Indicador de memória actual

- IN: Está a ser utilizada a memória interna
- Nenhum: Está a ser utilizado o cartão



- ⚠ Mesmo que sejam efectuadas as funções [MEMORY FORMAT]/[FORMAT], [ERASE], [SEL. IMAGE], ou [ALL ERASE], os dados do cartão não serão completamente apagados. Quando deitar fora um cartão que já não pretenda utilizar, danifique o cartão para evitar que sejam recuperados dados pessoais do mesmo.

Processo de leitura/gravação do cartão

Nunca abra o compartimento da bateria/cartão nem desligue o cabo USB quando a câmara estiver a ler ou a gravar dados, sendo que esse processo é indicado pela luz intermitente de acesso ao cartão. Caso contrário, poderá não só danificar os dados de imagem como também tornar a memória interna ou o cartão inutilizáveis.

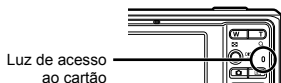

Número de imagens armazenáveis (fotografias)/Duração da gravação contínua (vídeos) na memória interna e no xD-Picture Card

Fotografia

TAMANHO DA IMAGEM	COMPRESSÃO	Número de fotografias armazenáveis			
		Memória interna		Utilizar um xD-Picture Card de 1 GB	
		Com som	Sem som	Com som	Sem som
12M	FINE	8	8	173	174
	NORM	16	16	340	343
5M	FINE	19	19	404	410
	NORM	36	37	770	789
3M	FINE	30	31	646	659
	NORM	60	62	1.254	1.305
2M	FINE	49	51	1.031	1.066
	NORM	92	98	1.938	2.063
1M	FINE	74	78	1.560	1.640
	NORM	139	153	2.907	3.198
VGA	FINE	236	278	4.920	5.814
	NORM	383	511	7.995	10.660
16:9	FINE	45	47	954	984
	NORM	87	92	1.827	1.938

Vídeo

TAMANHO DA IMAGEM	FREQUÊNCIA DE IMAGENS	Duração da gravação contínua			
		Memória interna		Utilizar um xD-Picture Card de 1 GB	
		Com som	Sem som	Com som	Sem som
VGA	30	27 seg.	27 seg.	9 min. 25 seg.*	9 min. 28 seg.*
	15	53 seg.	54 seg.	18 min. 44 seg.	18 min. 56 seg.
QVGA	30	1 min. 13 seg.	1 min. 14 seg.	25 min. 26 seg.	25 min. 49 seg.
	15	2 min. 24 seg.	2 min. 28 seg.	50 min. 7 seg.	51 min. 38 seg.

! O tamanho máximo de um ficheiro de vídeo é de 2 GB, independentemente da capacidade do cartão.

* Quando utilizar um xD-Picture Card TipoM ou Standard, a duração máxima da gravação será 40 segundos.

Aumentar o número de imagens que podem ser fotografadas

Apague as imagens que não pretenda manter ou ligue a câmara a um computador ou outro dispositivo para guardar as imagens e, em seguida, apague as imagens da memória interna ou do cartão.

[ERASE] (P. 16), [SEL. IMAGE] (P. 30), [ALL ERASE] (P. 30), [MEMORY FORMAT]/[FORMAT] (P. 31)

Utilizar o Suporte microSD

- ⚠ Não utilize o suporte com câmaras digitais Olympus que não estejam preparadas para utilizar este Suporte microSD, nem com outras marcas de câmaras, computadores, impressoras ou outros dispositivos que suportem o xD-Picture Card. Se o fizer, poderá não só danificar as imagens como também provocar uma avaria no dispositivo.
- ⚠ Se não conseguir remover o cartão microSD, não force a saída do mesmo. Contacte os distribuidores autorizados/centros de assistência.

Cartões compatíveis com esta câmara cartão microSD/cartão microSDHC

- ⚠ Para obter uma lista dos cartões microSD testados, visite a nossa página de Internet (<http://www.olympus.com/>).

Enviar imagens



Pode enviar imagens para um computador ou impressora PictBridge através do cabo USB fornecido com a câmara.

Para enviar dados para outros dispositivos, remova o suporte da câmara e utilize um adaptador microSD disponível comercialmente.

Precauções de manuseamento

Não toque na área de contacto do suporte ou do microSD. Se o fizer, poderá provocar problemas na leitura das imagens. Se encontrar impressões digitais ou nódoas na área de contacto, limpe a área com um pano suave e seco.

PRECAUÇÕES DE SEGURANÇA

	CUIDADO RISCO DE CHOQUE ELÉCTRICO NÃO ABRIR	
CUIDADO: PARA REDUZIR O RISCO DE CHOQUE ELÉCTRICO, NÃO REMOVA A TAMPA (OU TRASEIRA). NÃO EXISTEM PEÇAS REPARÁVEIS PELO UTILIZADOR NO INTERIOR. CONTACTE OS SERVIÇOS TÉCNICOS QUALIFICADOS DA OLYMPUS.		



Um ponto de exclamação dentro de um triângulo alerta o utilizador em relação a instruções importantes de funcionamento e manutenção, inseridas na documentação fornecida com o produto.



PERIGO

Se o produto for utilizado sem cumprir as informações subjacentes a este símbolo, poderão resultar lesões graves ou morte.



ADVERTÊNCIA

Se o produto for utilizado sem cumprir as informações subjacentes a este símbolo, poderão resultar lesões ou morte.



CUIDADO

Se o produto for utilizado sem cumprir as informações subjacentes a este símbolo, poderão resultar danos pessoais de pequena ordem, danos no equipamento ou perda de dados importantes.

ATENÇÃO!

PARA EVITAR O RISCO DE INCÊNDIO OU DE CHOQUES ELÉCTRICOS, NUNCA DESMONTE OU EXPONHA ESTE EQUIPAMENTO À ÁGUA, NEM MANUSEIE EM LOCAIS DE HUMIDADE ELEVADA.

Precauções gerais

Ler todas as instruções — Antes de utilizar o produto, leia todas as instruções de funcionamento. Guarde todos os manuais e documentação para futura referência.

Limpeza — Antes de limpar, desligue sempre o aparelho da tomada. Utilize apenas um pano húmido. Nunca utilize qualquer tipo de líquido ou aerossol, ou qualquer tipo de solvente orgânico para limpar este produto.

Suportes — Para sua segurança, e para evitar danos no produto, utilize apenas os acessórios recomendados pela Olympus.

Água e Humidade — Para conhecer as precauções a ter com os designs de produtos à prova de água, leia as secções sobre resistência a condições atmosféricas.

Localização — Para evitar danos no aparelho, coloque o aparelho sobre um tripé, prateleira ou suporte estável.

Fonte de Alimentação — Ligue este aparelho apenas à fonte de alimentação especificada no aparelho.

Objectos Estranhos — Para evitar danos pessoais, nunca insira um objecto de metal no produto.

Calor — Nunca utilize ou guarde este aparelho junto a fontes de calor como radiadores, grelhas de calor, fogões ou qualquer outro tipo de equipamento ou aplicação que gere calor, incluindo amplificadores estéreo.

Manuseamento da câmara

ADVERTÊNCIA

- Não utilize a câmara perto de gases inflamáveis ou explosivos.
- Não use o flash e o LED a curta distância das pessoas (bebés, crianças pequenas, etc.).
 - Deverá manter uma distância de, pelo menos, 1 m do rosto das pessoas. O disparo do flash demasiado perto dos olhos pode causar uma perda de visão momentânea.
- Mantenha a câmara fora do alcance de crianças pequenas e bebés.
 - Utilize e guarde sempre a câmara fora do alcance das crianças pequenas e bebés, para prevenir as seguintes situações de perigo que poderão causar sérias lesões:
 - Ficar preso na correia da câmara, provocando asfixia.
 - Ingerir acidentalmente a bateria, cartões ou outras peças pequenas.
 - Disparar o flash acidentalmente contra os seus próprios olhos ou contra os olhos de outra criança.
 - Lesionar-se acidentalmente com as peças amovíveis da câmara.
- Não olhe para o sol ou para luzes fortes através da câmara.
- Não utilize ou guarde a câmara em locais com pó ou humidade.
- Durante o disparo, não tape o flash com a mão.
- Não insira nenhum objecto no Suporte microSD para além do cartão microSD. Não pode inserir outros tipos de cartões no suporte microSD.
- Não insira nenhum objecto na câmara para além de um xD-Picture Card ou do Suporte microSD.

Se inserir um cartão por engano, por exemplo, um cartão microSD, não force o dispositivo. Contacte os distribuidores autorizados/centros de assistência.

CUIDADO

- Se notar algum cheiro, ruído ou fumo estranho, interrompa imediatamente a utilização da câmara.
 - Nunca retire a bateria com as mãos descobertas, pois poderá causar um incêndio ou queimar as suas mãos.
- Nunca segure ou manuseie a câmara com as mãos molhadas.
- Não deixe a câmara em locais onde poderá ficar sujeita a temperaturas extremamente elevadas.
 - Se o fizer, poderá deteriorar peças e, em certas circunstâncias, causar um incêndio na câmara. Não utilize o carregador se estiver coberto (como com um cobertor). Poderá causar sobreaquecimento, originando um incêndio.
- Manuseie a câmara com cuidado para evitar queimaduras provocadas por baixo calor.
 - Quando a câmara contém peças metálicas, o sobreaquecimento das mesmas poderá provocar queimaduras de baixo calor. Preste atenção ao seguinte:
 - Quando utilizada por muito tempo, a câmara ficará quente. Se continuar a segurar a câmara fotográfica nestas condições, poderá sofrer uma queimadura de baixo calor.
 - Em locais sujeitos a temperaturas extremamente baixas, a temperatura do corpo da câmara poderá ser mais baixa do que a temperatura ambiente. Se possível, use luvas quando manusear a câmara nestas circunstâncias.
- Tenha cuidado com a correia.
 - Ao transportar a câmara, tenha cuidado com a correia. Facilmente poderá ficar presa em objectos e causar danos graves.

Precauções de manuseamento da bateria

Siga estas indicações importantes para evitar que ocorram fugas de líquidos, sobreaquecimentos, incêndios, explosões ou para evitar choques eléctricos ou queimaduras.

PERIGO

- A câmara usa uma bateria de iões de lítio especificada pela Olympus. Carregue a bateria com o carregador especificado. Não utilize qualquer outro carregador.
- Nunca aqueça ou queime a bateria.
- Tenha cuidado ao transportar ou guardar a bateria a fim de evitar que entre em contacto com objectos metálicos, tais como jóias, ganchos, agrafos, etc.
- Nunca guarde baterias em locais onde estarão expostas a luz solar directa ou sujeitas a altas temperaturas no interior de um veículo quente, perto de uma fonte de calor, etc.
- Para evitar fuga de líquidos ou avaria dos terminais da bateria, siga cuidadosamente todas as instruções referentes à utilização das baterias. Nunca tente desmontar uma bateria ou modificá-la de nenhuma maneira, por soldadura, etc.
- Se o líquido da bateria entrar em contacto com os seus olhos, lave-os imediatamente com água corrente fresca e limpa, e procure assistência médica imediatamente.
- Guarde a bateria sempre fora do alcance das crianças pequenas. Se uma criança engolir uma bateria acidentalmente, procure assistência médica imediatamente.

ADVERTÊNCIA

- Mantenha a bateria sempre seca.
- Para evitar que ocorram fugas de líquidos e sobreaquecimentos, ou que sejam causados incêndios ou explosões, utilize apenas as baterias recomendadas para este produto.
- Introduza a bateria cuidadosamente, tal como descrito nas instruções de funcionamento.
- Se a bateria recarregável não for carregada dentro do tempo especificado, interrompa o carregamento e não a utilize.
- Não utilize uma bateria rachada ou partida.
- Se a bateria tiver uma fuga, estiver descolorada ou deformada, ou apresentar qualquer outra anomalia durante o funcionamento, interrompa a utilização da câmara.
- Se o líquido da bateria entrar em contacto com a roupa ou a pele, retire a roupa e lave imediatamente a parte afectada com água corrente fresca e limpa. Se o líquido queimar a pele, procure ajuda médica imediatamente.
- Nunca exponha a bateria a fortes impactos nem a vibrações contínuas.

CUIDADO

- Antes de carregar, inspecione a bateria sempre cuidadosamente em relação a eventuais fugas, descoloração, deformação ou qualquer outra situação anormal.
- A bateria poderá ficar quente durante uma utilização prolongada. Para evitar queimaduras ligeiras, não remova a bateria imediatamente após a utilização da câmara.
- Antes de armazenar a câmara durante um período de tempo prolongado, retire sempre a bateria.

Precauções sobre o ambiente de utilização

- Para proteger a tecnologia de alta precisão contida neste produto, nunca deixe a câmara nos locais abaixo indicados, durante a sua utilização ou armazenamento:
 - Locais onde a temperatura e/ou humidade seja elevada ou sofra mudanças extremas. Luz solar directa, praias, veículos fechados ou perto de outras fontes de calor (fogões, radiadores, etc.) ou humidificadores.
 - Em ambientes com areia ou poeira.
 - Perto de produtos inflamáveis ou explosivos.
 - Em locais molhados, tais como, casas de banho ou à chuva. Ao utilizar produtos com resistência às condições atmosféricas, leia também os respectivos manuais.
 - Em locais sujeitos a fortes vibrações.
- Nunca deixe cair a câmara nem a submeta a fortes impactos ou vibrações.
- Quando a câmara estiver montada num tripé, ajuste a posição da mesma com a cabeça do tripé. Não gire a câmara.
- Não toque nos contactos eléctricos da câmara.
- Não deixe a câmara apontada directamente para o sol. Isto poderá causar danos na objectiva ou na cortina do disparador, descoloração, imagens fantasma no CCD ou, possivelmente, incêndios.
- Não pressione nem exerça força excessiva sobre a objectiva.
- Antes de guardar a câmara por um longo período de tempo, retire a bateria. Selecione um local fresco e seco para a guardar a fim de evitar a condensação ou formação de bolor no interior da câmara. Após o armazenamento, teste a câmara ligando-a e pressionando o botão disparador para se certificar de que está a funcionar normalmente.
- Cumpra sempre as restrições do sistema de funcionamento descritas no manual da câmara fotográfica.

Precauções de manuseamento da bateria

- Esta câmara utiliza uma bateria de iões de lítio especificada pela Olympus. Não utilize qualquer outro tipo de bateria.
- Se os terminais da bateria ficarem molhados ou gordurosos, poderá haver falha no contacto da câmara. Limpe a câmara muito bem antes de a utilizar.
- Recarregue sempre a bateria antes de a utilizar pela primeira vez ou se não foi utilizada durante um longo período de tempo.
- Quando utilizar a câmara com bateria em locais com baixas temperaturas, tente manter a câmara e a bateria sobressalente o mais quentes possível. Uma bateria que se tenha descarregado a baixas temperaturas pode restabelecer-se quando colocada à temperatura ambiente.
- O número de imagens que poderá tirar varia consoante as condições fotográficas ou a bateria.
- Quando viajar, principalmente para o estrangeiro, leve consigo baterias de reserva. Poderá ser difícil adquirir uma bateria recomendada nos locais para onde viaja.
- Proceda à reciclagem da bateria para poupar os recursos do nosso planeta. Ao eliminar baterias velhas, certifique-se de que cobre os terminais e cumpra sempre a legislação e a regulamentação locais.

Ecrã LCD

- Não pressione o ecrã com demasiada força; caso contrário, a imagem poderá ficar difusa, originando uma falha no modo de reprodução ou danos no ecrã.
- Poderá surgir uma faixa de luz na parte superior/inferior do ecrã, mas não se trata de uma avaria.
- Quando se visualiza um assunto diagonalmente na câmara, as margens podem surgir em ziguezague no ecrã. Não se trata de uma avaria; no modo de reprodução este fenómeno é menos visível.
- Em locais sujeitos a baixas temperaturas, o ecrã LCD poderá demorar algum tempo a acender ou a sua cor poderá mudar temporariamente. Quando utilizar a câmara em locais muito frios, tente colocá-la, ocasionalmente, num local quente. Um ecrã LCD que apresente um desempenho debilitado devido às baixas temperaturas, recuperará quando estiver em locais com temperaturas normais.
- O LCD utilizado no ecrã é concebido através de tecnologias de elevada precisão. No entanto, poderão surgir constantemente pontos pretos ou claros no ecrã LCD. Devido às suas características ou ao ângulo de visualização do ecrã, o ponto poderá não ser uniforme em cor e em brilho. Não se trata de uma avaria.

Avisos legais e outros

- A Olympus não assume qualquer responsabilidade nem oferece garantias referentes a qualquer dano ou benefício que possa advir do uso legal desta unidade, ou qualquer petição de terceiros que seja causada pelo uso inadequado deste produto.
- A Olympus não assume qualquer responsabilidade nem oferece garantia referente a qualquer dano ou benefício que ou benefício que possa advir do uso legal desta unidade, que seja causado pela eliminação de dados das imagens.

Renúncia da garantia

- A Olympus não assume qualquer responsabilidade nem oferece garantia, expressa ou implícita, através de ou no que diz respeito ao conteúdo da documentação escrita ou do software, nem em caso algum assumirá a responsabilidade por qualquer garantia implícita na comercialização ou adaptação para qualquer fim particular ou por qualquer prejuízo consequente, fortuito ou indirecto (incluindo, mas não limitado aos prejuízos causados por perdas de lucros comerciais, interrupção comercial e perda de informações comerciais) que possam surgir da utilização ou incapacidade de utilização desta documentação escrita, software ou equipamento. Alguns países não permitem a exclusão ou limitação da responsabilidade por prejuízos consequentes ou fortuitos nem da garantia implícita, logo, as limitações supracitadas podem não se aplicar ao seu caso.
- A Olympus reserva todos os direitos deste manual.

Advertência

Toda a reprodução fotográfica não autorizada ou utilização ilícita de material com direitos de autor pode violar as leis aplicáveis sobre os direitos de autor. A Olympus não assume qualquer responsabilidade pela reprodução fotográfica não autorizada, pela utilização ou outros actos que transgridam os direitos dos proprietários dos direitos de autor.

Aviso sobre a protecção dos direitos de autor

Todos os direitos são reservados. Nenhuma parte deste material escrito ou do software poderá ser reproduzida ou utilizada de nenhuma forma e por nenhum meio, electrónico ou mecânico, incluindo fotocópias e gravação ou a utilização de qualquer tipo de sistema de armazenamento e recuperação de informação sem autorização prévia e por escrito da Olympus. Não se assume qualquer responsabilidade referente à utilização da informação contida nesta documentação escrita ou no software, ou referente a prejuízos resultantes da utilização da informação aqui contida. A Olympus reserva-se o direito de modificar as características e o conteúdo desta publicação ou software sem obrigação de aviso prévio.

Aviso FCC

- Interferências de televisão e rádio
- As alterações ou modificações não aprovadas expressamente pelo fabricante poderão inviabilizar a permissão de utilização deste equipamento. Este equipamento foi testado e cumpre os limites de um aparelho digital Classe B, conforme a Secção 15 das Normas FCC. Estes limites foram criados para facultar uma protecção razoável contra as interferências nocivas em instalações residenciais.
- Este equipamento gera, utiliza e pode produzir energia de frequências rádio e, se não for instalado ou utilizado de acordo com as instruções, poderá provocar interferências nocivas nas comunicações rádio.
- No entanto, não existe qualquer garantia de que as interferências não possam ocorrer numa instalação em particular. Se este equipamento causar interferências nocivas na recepção rádio ou televisiva, o que poderá ser detectado ligando e desligando o equipamento, o utilizador deverá tentar corrigir as interferências através de uma ou várias das seguintes medidas:
 - Ajuste ou mude a posição da antena receptora.
 - Aumente a distância entre a câmara e o receptor.
 - Ligue o equipamento a uma tomada num circuito diferente daquele ao qual o receptor está ligado.
 - Se necessitar de ajuda, contacte o seu revendedor ou um técnico de rádio/TV experiente. Para ligar a câmara fotográfica a computadores pessoais (PC) activados USB deverá utilizar apenas o cabo USB da OLYMPUS fornecido.

Qualquer alteração ou modificação não autorizada a este equipamento, poderá resultar no impedimento de utilização do equipamento.

Utilize apenas baterias recarregáveis e carregadores de baterias adequados

Recomendamos que utilize apenas a bateria recarregável e o carregador de bateria genuínos da Olympus com esta câmara. A utilização de uma bateria recarregável e/ou carregador de bateria não genuínos poderá provocar incêndios ou ferimentos pessoais devido a fugas, aquecimento, ignição ou danos na bateria. A Olympus não assume qualquer responsabilidade por acidentes ou danos que possam resultar da utilização de uma bateria e/ou carregador de bateria que não sejam acessórios genuínos da Olympus.

Ficha de cabo de alimentação representativa de países/regiões de todo o mundo



Tipo A
(Tipo americano)



Tipo B
(Tipo britânico)



Tipo BF
(Tipo britânico)



Tipo B3
(Tipo britânico)



Tipo C
(Tipo da ECO)



Tipo SE
(Tipo da ECO)



Tipo O
(Tipo da Oceânia)

A voltagem de alimentação e o tipo de ficha representativos são descritos na tabela.

São utilizados diferentes tipos de fichas e diferentes voltagens de alimentação consoante a área.

Atenção: Serão utilizados cabos de alimentação que cumpram os requisitos de cada país.

– Apenas para os Estados Unidos

Utilize um cabo de alimentação nº 18 AWG, aprovado pelo UL, Tipo SPT-2 ou NISPT-2, de 1,8 – 3 m, com uma capacidade nominal de 125 V 7 A, com uma ficha não polarizada NEMA 1-15P com uma capacidade nominal de 125 V 15 A.

Europa

Países/Regiões	Voltagem	Frequência (Hz)	Tipo de ficha
Alemanha	230	50	C
Áustria	230	50	C
Bélgica	230	50	C
Dinamarca	230	50	C
Eslováquia	220	50	C
Espanha	127/230	50	C
Finlândia	230	50	C
França	230	50	C
Grécia	220	50	C
Holanda	230	50	C
Hungria	220	50	C
Irlanda	230	50	C/BF
Islândia	230	50	C
Itália	220	50	C
Luxemburgo	230	50	C
Noruega	230	50	C
Polónia	220	50	C
Portugal	230	50	C
Roménia	220	50	C
R. Checa	220	50	C
Reino Unido	240	50	BF
Rússia	220	50	C
Suécia	230	50	C
Suíça	230	50	C

Ásia

Países/Regiões	Voltagem	Frequência (Hz)	Tipo de ficha
China	220	50	A
Filipinas	220/230	60	A/C
Hong Kong	200/220	50	BF
Índia	230/240	50	C
Indonésia	127/230	50	C
Japão	100	50/60	A
Malásia	240	50	BF
R. Coreia	220	60	C
Singapura	230	50	BF
Taiilândia	220	50	C/BF
Taiwan	110	60	A
Vietname	220	50	A/C

Oceânia

Países/Regiões	Voltagem	Frequência (Hz)	Tipo de ficha
Austrália	240	50	O
Nova Zelândia	230/240	50	O

América do Norte

Países/Regiões	Voltagem	Frequência (Hz)	Tipo de ficha
Canadá	120	60	A
EUA	120	60	A

América Central

Países/Regiões	Voltagem	Frequência (Hz)	Tipo de ficha
Bahamas	120/240	60	A
Costa Rica	110	60	A
Cuba	110/220	60	A/C
El Salvador	110	60	A
Guatemala	120	60	A
Honduras	110	60	A
Jamaica	110	50	A
México	120/127	60	A
Nicarágua	120/240	60	A
Panamá	110/220	60	A
R. Dominicana	110	60	A

América do Sul

Países/Regiões	Voltagem	Frequência (Hz)	Tipo de ficha
Argentina	220	50	C/BF/O
Brasil	127/220	60	A/C
Chile	220	50	C
Colômbia	120	60	A
Peru	220	60	A/C
Venezuela	120	60	A

Médio Oriente

Países/Regiões	Voltagem	Frequência (Hz)	Tipo de ficha
Arábia Saudita	127/220	50	A/C/BF
EAU	240	50	C/BF
Irão	220	50	C/BF
Iraque	220	50	C/BF
Israel	230	50	C
Turquia	220	50	C

África

Países/Regiões	Voltagem	Frequência (Hz)	Tipo de ficha
África do Sul	220/230	50	C/BF
Argélia	127/220	50	C
Egipto	220	50	C
Etiópia	220	50	C
Nigéria	230	50	C/BF
Quênia	240	50	C/BF
R. D. Congo	220	50	C
Tanzânia	230	50	C/BF
Tunísia	220	50	C

Para clientes na América do Norte e do Sul

Para clientes nos EUA

Declaração de conformidade

Número do modelo : FE-5020/X-935
FE-4010/X-930

Nome comercial : OLYMPUS

Parte responsável :
OLYMPUS IMAGING AMERICA INC.

Morada : 3500 Corporate
Parkway, P.O. Box 610,
Center Valley, PA
18034-0610, U.S.A.

Número de telefone : 484-896-5000

Testado de acordo com as normas FCC
PARA UTILIZAÇÃO DOMÉSTICA OU
NO ESCRITÓRIO

Este aparelho obedece à Secção 15 das Normas FCC. O funcionamento está sujeito às seguintes duas condições:

- (1) Este dispositivo não causa interferências nocivas.
- (2) Este aparelho tem de aceitar qualquer interferência captada, incluindo interferências que possam causar um funcionamento indesejado.

Para clientes no Canadá

Este aparelho digital de Classe B está em conformidade com a Regulamentação Canadiana para Equipamentos Causadores de Interferências.

GARANTIA LIMITADA MUNDIAL DA OLYMPUS – PRODUTOS DE IMAGEM

A Olympus garante que o(s) produto(s) de imagem Olympus® fornecido(s), bem como os acessórios Olympus® relacionados (individualmente, um «Produto» e colectivamente os «Produtos») estão isentos de defeitos de material e de fabrico, em condições de utilização e serviço normal, pelo período de um (1) ano a partir da data de aquisição.

Se um Produto apresentar defeito durante o período de garantia de um ano, o cliente deverá devolver o Produto defeituoso a um Centro de Assistência da Olympus, seguindo para tal o procedimento descrito abaixo (Consulte a secção «COMO OBTER ASSISTÊNCIA»). A Olympus irá, por opção própria, proceder à reparação, substituição ou ajuste do Produto defeituoso, desde que se verifique, através da investigação levada a cabo pela Olympus e da inspecção em fábrica, que (a) o defeito surgiu em condições de utilização normal e adequada e (b) que o Produto está abrangido por esta garantia limitada.

Ao abrigo dos presentes termos, a Olympus obriga-se somente à reparação, substituição ou ajuste dos Produtos defeituosos, sendo esta a solução exclusiva do cliente.

O custo do envio dos Produtos para o Centro de Assistência da Olympus é da responsabilidade do cliente.

A Olympus não será obrigada a efectuar manutenção preventiva, instalação, desinstalação ou manutenção.

A Olympus reserva-se o direito de (i) utilizar peças usadas reparadas, restauradas e/ou reparáveis (que cumpram as normas de garantia de qualidade da Olympus) para reparações ao abrigo da garantia ou outras, bem como o direito de (ii) fazer alterações de design interno e externo e/ou de funcionalidades nos produtos, sem que daí advenham responsabilidades de incorporar as referidas alterações nos Produtos.

O QUE ESTA GARANTIA LIMITADA NÃO ABRANGE

Esta garantia não abrange, nem a Olympus assume qualquer responsabilidade, expressa, implícita ou por decreto, pelos seguintes produtos e situações:

- (a) produtos e acessórios que não tenham sido fabricados pela Olympus e/ou que não apresentem a etiqueta da marca «OLYMPUS» (a garantia dos produtos e acessórios de outros fabricantes, que sejam distribuídos pela Olympus, é da responsabilidade dos fabricantes dos referidos produtos e acessórios, em conformidade com os termos e duração das garantias dos fabricantes em causa);
- (b) qualquer Produto que tenha sido desmontado, reparado, adulterado, alterado, modificado ou transformado por pessoas que não o pessoal de assistência autorizada da Olympus, excepto nos casos em que as reparações tenham sido efectuadas por terceiros com autorização por escrito da Olympus;
- (c) defeitos ou danos a Produtos que resultem de desgaste, corrosão, utilização imprópria ou indevida, negligência, areia, líquidos, choque, armazenamento inadequado, não execução de itens de manutenção ou operador programados, derramamento de líquido da bateria, utilização de acessórios, consumíveis ou outros produtos de uma marca que não «OLYMPUS», ou utilização dos Produtos em conjugação com dispositivos não compatíveis;
- (d) programas de software;
- (e) consumíveis e outros produtos (incluindo, mas não se limitando a, lâmpadas, tinta, papel, película, impressões, negativos, cabos e baterias); e/ou
- (f) Produtos que não contenham um número de série Olympus válido gravado, excepto nos casos em que se trate de um modelo em que a Olympus não grave número de série.

À EXCEÇÃO DA GARANTIA LIMITADA ACIMA ESTABELEÇIDA, A OLYMPUS NÃO ASSUME QUALQUER RESPONSABILIDADE, NEM OFERECE QUAISQUER OUTRAS GARANTIAS OU CONDIÇÕES RELATIVAMENTE A ESTES PRODUTOS, SEJAM ELAS DIRECTAS OU INDIRECTAS, EXPRESSAS OU IMPLÍCITAS, OU EMERGENTES DE DECRETOS, ÉDITOS, UTILIZAÇÃO COMERCIAL OU

OUTROS, INCLUINDO MAS NÃO SE LIMITANDO A QUALQUER GARANTIA OU RESPONSABILIDADE RELATIVA À ADEQUAÇÃO, DURABILIDADE, DESIGN, FUNCIONAMENTO OU CONDIÇÃO DOS PRODUTOS (OU DE QUALQUER PARTE DESTES) OU COMERCIALIZAÇÃO OU ADEQUAÇÃO DOS PRODUTOS A UM DETERMINADO FIM, OU QUALQUER RESPONSABILIDADE RELACIONADA COM A VIOLAÇÃO DE QUALQUER PATENTE, DIREITOS DE AUTOR, OU OUTRO DIREITO DE PROPRIEDADE UTILIZADO OU INCLUÍDO. CASO SE APLIQUEM GARANTIAS IMPLÍCITAS DECORRENTES DA LEGISLAÇÃO RELEVANTE, ESTAS ESTÃO LIMITADAS À DURAÇÃO DESTA GARANTIA LIMITADA. ALGUNS ESTADOS PODEM NÃO RECONHECER RENÚNCIAS OU LIMITAÇÕES DE GARANTIA E/OU LIMITAÇÕES DE RESPONSABILIDADE, PELO QUE AS RENÚNCIAS E EXCLUSÕES ANTERIORES PODEM NÃO SER APLICÁVEIS.

O CLIENTE PODE TAMBÉM USUFRUIR DE DIREITOS E SOLUÇÕES DIFERENTES E/OU ADICIONAIS QUE VARIEM ENTRE ESTADOS. O CLIENTE TOMA CONHECIMENTO E ACEITA QUE A OLYMPUS NÃO SE RESPONSABILIZA POR QUAISQUER DANOS QUE POSSAM RESULTAR PARA O CLIENTE DE ATRASOS DE ENVIO, AVARIA DO PRODUTO, SELECÇÃO, PRODUÇÃO OU DESIGN DO PRODUTO, PERDA OU CORRUPÇÃO DE IMAGENS OU DADOS, OU QUE RESULTEM DE QUALQUER OUTRA CAUSA, QUER SE TRATE DE UMA RESPONSABILIDADE CONTRATUAL, EXTRA-CONTRATUAL (INCLUINDO NEGLIGÊNCIA OU RESPONSABILIDADE ESTRITA PELOS PRODUTOS) OU OUTRA. EM CIRCUNSTÂNCIA ALGUMA SERÁ A OLYMPUS CONSIDERADA RESPONSÁVEL POR QUAISQUER DANOS INDIRECTOS, FORTUITOS, CONSEQUENCIAIS OU ESPECIAIS DE QUALQUER TIPO (INCLUINDO, SEM LIMITAÇÕES, LUCROS CESSANTES OU PERDA DE UTILIZAÇÃO), MESMO QUE A OLYMPUS ESTEJA, OU DEVERSE ESTAR, CIENTE DA POSSIBILIDADE DAS REFERIDAS PERDAS OU DANOS.

Responsabilidades e garantias oferecidas por qualquer pessoa, incluindo, mas não se limitando a, revendedores, representantes, vendedores ou agentes da Olympus, que sejam inconsistentes ou que entrem em conflito com, ou sejam uma adição aos termos deste garantia limitada, não serão vinculativas para a Olympus, excepto nos casos em que tenham sido estabelecidas por escrito e expressamente aprovadas por um agente autorizado da Olympus.

Esta garantia limitada é a declaração de garantia integral e exclusiva oferecida pela Olympus relativamente aos Produtos e substituí todos os acordos, entendimentos, propostas e comunicações orais ou por escrito, anteriores

e presentes, relativos ao objecto desta garantia. Esta garantia limitada destina-se exclusivamente ao benefício do cliente original, não sendo possível transferi-la nem atribuí-la a outrem.

COMO OBTER ASSISTÊNCIA

Antes de enviar o Produto para o serviço de assistência da Olympus, o cliente deverá transferir todas as imagens e dados guardados no Produto para outro suporte de armazenamento de dados ou imagens, e/ou retirar a película do Produto.

EM CIRCUNSTÂNCIA ALGUMA SERÁ A OLYMPUS CONSIDERADA RESPONSÁVEL POR GUARDAR, CONSERVAR OU MANTER QUAISQUER IMAGENS OU DADOS GUARDADOS NUM PRODUTO RECEBIDO PARA ASSISTÊNCIA, OU QUALQUER PELÍCULA PRESENTE NUM PRODUTO RECEBIDO PARA ASSISTÊNCIA. NEM SERÁ A OLYMPUS CONSIDERADA RESPONSÁVEL POR QUAISQUER DANOS QUE ADVENHAM DA PERDA OU CORRUPÇÃO DE DADOS OU IMAGENS DURANTE O PROCEDIMENTO DE ASSISTÊNCIA (INCLUINDO, SEM LIMITAÇÕES, DANOS DIRECTOS, INDIRECTOS, FORTUITOS, CONSEQUENCIAIS OU ESPECIAIS, LUCROS CESSANTES OU PERDA DE UTILIZAÇÃO) MESMO QUE A OLYMPUS ESTEJA, OU DEVERSE ESTAR, CIENTE DA POSSIBILIDADE DAS REFERIDAS PERDAS OU CORRUPÇÃO.

Embale cuidadosamente o Produto, utilizando material almofadado para evitar danos durante o transporte, e entregue-o ao revendedor autorizado da Olympus que lhe vendeu o Produto, ou envie-o com portes pagos e seguro para um Centro de Assistência da Olympus. Ao devolver Produtos para assistência, a embalagem deverá incluir os seguintes elementos:

- 1 O recibo de venda, no qual deve estar indicada a data e o local de aquisição.
- 2 Uma cópia desta garantia limitada em que esteja assinalado um número de série correspondente ao número de série gravado no Produto (excepto se se tratar de um modelo em que a Olympus não grave número de série).
- 3 Uma descrição detalhada do problema.
- 4 Amostras de impressões, negativos, impressões digitais (ou ficheiros em disco), se disponíveis e relevantes para o problema.

Depois de concluída a assistência, o Produto será devolvido ao cliente com portes pagos.

PARA ONDE ENVIAR O PRODUTO PARA ASSISTÊNCIA

Consulte «GARANTIA MUNDIAL» para obter informações sobre o centro de assistência mais próximo.

SERVIÇO DE GARANTIA INTERNACIONAL

O serviço de garantia internacional está disponível ao abrigo desta garantia.

Para os clientes na Europa



A marca «CE» indica que este produto está em conformidade com os requisitos europeus de segurança, saúde, protecção ambiental e do consumidor. As câmaras fotográficas com a marca «CE» são destinadas à comercialização na Europa.



Este símbolo [contentor de rodas com uma cruz WEEE Anexo IV] indica uma separação diferenciada dos resíduos de equipamento eléctrico e electrónico nos países da UE.

Não elimine o equipamento em conjunto com o lixo doméstico.



Utilize os sistemas de recolha disponíveis no seu país para a eliminação deste produto.



Este símbolo [contentor de rodas com uma cruz Directiva 2006/66/CE Anexo II] indica uma separação diferenciada dos resíduos de pilhas nos países da UE.

Não elimine as pilhas em conjunto com o lixo doméstico. Por favor, use os sistemas de recolha disponíveis no seu país para a eliminação das pilhas.

Condições de garantia

- Se este produto apresentar qualquer defeito, apesar de ter sido utilizado de forma correcta (de acordo com as instruções de funcionamento e as «Precauções de Segurança» incluídas) durante o período de garantia nacional aplicável e tiver sido adquirido a um distribuidor autorizado da Olympus dentro da área comercial da Olympus Imaging Europa GmbH, tal como estipulado na página da Internet: <http://www.olympus.com>, será reparado, ou, por opção da Olympus, será substituído gratuitamente. Para usufruir do direito a esta garantia, o cliente deverá, antes de terminar o período de garantia nacional aplicável, entregar o aparelho e este Certificado de garantia ao revendedor onde o aparelho foi adquirido ou a qualquer outro serviço de assistência da Olympus, dentro da área comercial da Olympus Imaging Europa GmbH, tal como estipulado na página de Internet: <http://www.olympus.com>. Durante o período de um ano da Garantia mundial, o cliente poderá entregar o aparelho em qualquer serviço de assistência da Olympus. Tenha em atenção que este serviço de assistência da Olympus não existe em todos os países.
- O cliente deverá transportar o produto até ao revendedor ou serviço de assistência autorizado da Olympus sob a sua própria responsabilidade e será responsável por todos os custos referentes ao respectivo transporte.

Condições de garantia

- «A OLYMPUS IMAGING CORP., Shinjuku Monolith, 2-3-1 Nishi-Shinjuku, Shinjuku-ku, Tokyo 163-0914, Japão concede uma Garantia Internacional de um ano. Esta garantia internacional tem de ser apresentada num serviço de assistência autorizado da Olympus

para que possa ser efectuada qualquer reparação sob os termos da garantia. Esta garantia é válida apenas se o Certificado de garantia e a prova de compra forem apresentados no serviço de assistência da Olympus. Tenha em atenção que esta garantia é adicional aos direitos legais do cliente relativos a garantias nos termos da legislação nacional aplicável à venda de bens de consumo supracitada, e não afecta os mesmos.» As seguintes situações não são abrangidas pela garantia e o cliente deverá pagar os custos de reparação, mesmo em relação a avarias que surjam durante o período de garantia acima mencionado.

- Qualquer avaria causada por um manuseamento errado (como uma operação não mencionada nos cuidados de manuseamento ou noutras secções das instruções, etc.).
 - Qualquer avaria causada por um manuseamento errado (como uma operação não mencionada nos cuidados de manuseamento ou noutras secções das instruções, etc.).
 - Qualquer avaria causada por reparação, modificação, limpeza, etc. realizada por alguém que não pertença à Olympus ou a um serviço de assistência autorizado da Olympus.
 - Qualquer avaria ou dano causado por transporte, queda, choque, etc., após a aquisição do produto.
 - Qualquer avaria ou dano causado por incêndio, terramoto, inundação, trovoadas, outras catástrofes naturais, poluição ambiental e fontes de energia irregulares.
 - Qualquer avaria causada por armazenamento inadequado (como, por ex., manter o produto em condições de alta temperatura e humidade, junto de repelentes de insectos, tais como naftalina ou químicos nocivos, etc.), manutenção inadequada, etc.
 - Qualquer avaria devido a pilhas gastas, etc.
 - Qualquer avaria devido a areia, lama, etc. que se acumule no interior do produto.
 - Quando o Certificado de garantia não é devolvido com o produto.
 - Quando qualquer tipo de alteração é feito no Certificado de garantia em relação ao ano, mês ou data de aquisição, ao nome do cliente, ao nome do revendedor ou ao número de série.
 - Quando o comprovativo de compra não é apresentado com este Certificado de garantia.
- Esta garantia aplica-se apenas ao produto; a garantia não se aplica a qualquer outro equipamento acessório, como a bolsa, a correia, a tampa da objectiva e as pilhas.
- A única responsabilidade da Olympus nesta garantia será limitada à reparação ou substituição do produto. Qualquer responsabilidade por perda

ou dano indirecto ou consequencial de qualquer tipo, ocorrido ou sofrido pelo cliente devido a uma avaria do produto e, em particular, qualquer perda ou dano causado a qualquer objectiva, película, outros equipamentos ou acessórios utilizados com o produto ou qualquer perda resultante de um atraso na reparação ou perda de dados, está excluída nos termos da garantia. Os regulamentos obrigatórios por lei não serão afectados por este factor.

Notas referentes à manutenção da garantia

- 1 Esta garantia apenas será válida caso o Certificado de garantia esteja totalmente preenchido pela Olympus ou por um revendedor autorizado ou se outros documentos apresentarem comprovativo suficiente. Deste modo, certifique-se, por favor, de que o seu nome, o nome do revendedor, o número de série e o ano, mês e data de compra estão preenchidos ou de que a factura original ou recibo de venda (indicando o nome do revendedor, a data de compra e o tipo de produto) estão anexados ao Certificado de garantia. A Olympus reserva-se o direito de recusar assistência gratuita, caso o Certificado de garantia não esteja preenchido ou o documento supracitado não esteja anexado, ou caso a informação contida esteja incompleta ou ilegível.
- 2 Tendo em conta que este Certificado de garantia não será novamente emitido, guarde-o num local seguro.
 - * Consulte a lista na página de Internet: <http://www.olympus.com> para obter a rede de assistência internacional autorizada da Olympus.

Marcas registadas

- A IBM é uma marca comercial registada da International Business Machines Corporation.
- Microsoft e Windows são marcas comerciais registadas da Microsoft Corporation.
- Macintosh é uma marca comercial da Apple Computers Inc.
- xD-Picture Card™ é uma marca comercial.
- microSD é uma marca comercial da SD Association.
- Todas as outras empresas e nomes de produtos são marcas comerciais registadas e/ou marcas comerciais dos seus respectivos proprietários.
- As normas para os sistemas de ficheiro da câmara referidas neste manual são as normas «Regulamentos de concepção para o sistema de ficheiro de câmaras fotográficas/DCF» estipuladas pela JEITA («Japan Electronics and Information Technology Industries Association»).

ESPECIFICAÇÕES

Câmara

Tipo de produto	: Câmara digital (para fotografar e visualizar)
Sistema de gravação	
Fotografia	: Gravação digital, JPEG (de acordo com a Norma de concepção para sistemas de ficheiros de câmara fotográfica (DCF))
Normas aplicáveis	: Exif 2.2, Digital Print Order Format (DPOF), PRINT Image Matching III, PictBridge
Som em fotografia	: Formato Wave
Vídeo	: AVI Motion JPEG
Memória	: Memória interna xD-Picture Card (16 MB a 2 GB) (TipoH/M/M+, Standard) Cartão microSD/cartão microSDHC (se for utilizado o Suporte microSD fornecido.)
N.º de pixels efectivos	: 12.000.000 pixels
Dispositivo de captação de imagens	: CCD de 1/2,3 pol. (filtro de cores primárias), 12.200.000 pixels (brutos)
Objectiva	: FE-5020/X-935: Objectiva Olympus de 4,3 a 21,5 mm, f3.3 a 5.8 (equivalente a 24 a 120 mm numa câmara de 35 mm) FE-4010/X-930: Objectiva Olympus 4,65 a 18,6 mm, f2.6 a 5.9 (equivalente a 26,3 a 105 mm numa câmara de 35 mm)
Sistema fotométrico	: Sistema de medição digital ESP
Velocidade do disparador	: FE-5020/X-935: 4 a 1/1.500 seg. FE-4010/X-930: 4 a 1/2.000 seg.
Distância de disparo	: FE-5020/X-935: 0,6 m a ∞ (W), 1,0 m a ∞ (T) (normal) 0,15 m a ∞ (W), 0,6 m a ∞ (T) (modo macro) 0,1 m a ∞ (modo super macro) FE-4010/X-930: 0,6 m a ∞ (W), 1,0 m a ∞ (T) (normal) 0,15 m a ∞ (W), 0,6 m a ∞ (T) (modo macro) 0,04 m a ∞ (modo super macro)
Ecrã	: Ecrã LCD TFT a cores de 6,9 cm/2,7", 230.000 pontos
Conector	: Conector múltiplo (conector USB, tomada A/V OUT)
Sistema de calendário automático	: 2000 até 2099
Ambiente de funcionamento	
Temperatura	: 0 °C – 40 °C (funcionamento)/ -20 °C – 60 °C (armazenamento)
Humidade	: 30 % a 90 % (funcionamento)/10 % a 90 % (armazenamento)
Alimentação	: Uma bateria de iões de lítio Olympus (LI-42B/LI-40B)
Dimensões	: FE-5020/X-935: 92,7 mm (L) x 55,8 mm (A) x 24,7 mm (P) (excluindo as saliências) FE-4010/X-930: 93,3 mm (L) x 55,6 mm (A) x 22,1 mm (P) (excluindo as saliências)
Peso	: FE-5020/X-935: 107g (excluindo bateria e cartão) FE-4010/X-930: 101 g (excluindo bateria e cartão)

Bateria de íões de lítio (LI-42B)

Tipo de produto	: Bateria recarregável de íões de lítio
Voltagem padrão	: DC 3,7 V
Capacidade padrão	: 740 mAh
Duração da bateria	: Aprox. 300 carregamentos completos (mediante a utilização)
Ambiente de funcionamento	
Temperatura	: 0 °C – 40 °C (ao carregar)/ -10 °C – 60 °C (funcionamento)/ -20 °C – 35 °C (armazenamento)
Dimensões	: 31,5 mm (L) × 39,5 mm (A) × 6,0 mm (P)
Peso	: Aprox. 15 g

Carregador de bateria (LI-41C)

Nº do Modelo	: LI-41CAA/LI-41CAB/LI-41CBA/LI-41CBB
Requisitos de energia	: AC 100 a 240 V (50/60 Hz)
Saída	: DC 4,2 V, 600 mA
Tempo de carregamento	: Aprox. 2 horas (Ao carregar a bateria LI-42B incluída)
Ambiente de funcionamento	
Temperatura	: 0 °C – 40 °C (funcionamento)/ -20 °C – 60 °C (armazenamento)
Dimensões	: 62,0 mm (L) × 23,5 mm (A) × 90,0 mm (P)
Peso	: Aprox. 65 g

Suporte microSD

Tipo de produto	: Adaptador para cartão microSD
Ambiente operativo	
Temperatura	: -10 °C – 40 °C (funcionamento)/ -20 °C – 65 °C (armazenamento)
Humidade	: 95 % e inferior (funcionamento)/85 % e inferior (armazenamento)
Dimensões	: 25,0 mm (L) × 20,3 mm (A) × 1,7 mm (P) (Pega: 2,2 mm)
Peso	: Aprox. 0,9 g

O design e as especificações estão sujeitos a alterações sem aviso prévio.

Índice remissivo

A

AF MODE	25
AF TRACKING.....	18, 26
Aumento da Luz Posterior	21



B

BACKUP	31
Bateria de Iões de Lítio.....	10, 46
Brilho	
Aumento da Luz Posterior	21
Compensação da exposição	20
Brilho do ecrã 	33



C

Cabo AV	34
Cabo USB	35, 40
Carregador de bateria.....	10, 46
Cartão	
Cartão microSD	12, 49
Cartão xD-Picture	11, 47
Cartão microSDHC	12, 49
Compressão	23
Cor natural	24
Correia	10
CUSTOM PRINT	36

D

Data e hora 	13, 33
DIS MODE 	18
DIS MOVIE MODE	26
Disparar	14

E

EASY PRINT	35
Editar (imagens)	
INDEX.....	29
Recortar 	28
Redimensionar 	28
ERASE 	
ALL ERASE	30
Apagar uma única imagem.....	16
SEL. IMAGE	30



F

FACE DETECT	25
FINE ZOOM.....	25
Flash	
FILL IN	19
FLASH AUTO	19
FLASH OFF	19
REDEYE	19
FORMAT	31
Frequência de imagens	23



G

Gravar vídeos 	18
Gravação de som 	25, 29
Guia de operações	12



I

Idioma de visualização  	13, 31
iESP	25
IMAGE QUALITY 	23
Imprimir	35

L

Ligação	
PC	40
Impressora	35
TV	34
Ligar a câmara	13
 / 	31

M

Macro 	20
MAGIC FILTER 	27
Mensagem de erro.....	43
Menu FUNC	21
Manutenção	
Cuidados a ter com a câmara	
fotográfica	46
PIXEL MAPPING	31
MEMORY FORMAT	31
Memória interna.....	11, 47, 48

MENU COLOR	32
Modo FAUTO	18
Modo 	18
Modo P	14
Modo SCN	17



O

OLYMPUS Master 2	40
------------------------	----





P

PANORAMA	26
PERFECT FIX 	28
PictBridge	35
PW ON SETUP	32
POWER SAVE	34
Reservas de impressão (DPOF)	38
Proteger imagens O-m	29

R

RESET 	27
Rodar imagens 	29

S

Selector em cruz	12
Sensibilidade ISO	24
SHUTTER SOUND	33
SILENT MODE 	34
Sinal sonoro	33
SLIDESHOW 	28
Som de aviso 	33
SOUND SETTINGS	33
SPOT	25
SUPER MACRO s 	20
Suporte microSD	12, 49
SWITCH SHOOTING MODES 	27

T

Tamanho da imagem	23
Temporizador	21

U

Utilizar o Menu	3
-----------------------	---

V

VIDEO OUT	34
Visualização de imagem	
Na TV	34
Visualização aproximada	22
Visualização de índice	22
Visualizar imagens	15
Vídeos	15
Visualização de informações	21, 22
Volume	33

W

WB	24
----------	----

Z

Zoom	19
------------	----



<http://www.olympus.com>

OLYMPUS IMAGING EUROPA GMBH

Instalações: Wendenstrasse 14 – 18, 20097 Hamburgo, Alemanha
Tel.: +49 40 – 23 77 3-0/Fax: +49 40 – 23 07 61
Entrega de mercadorias: Bredowstrasse 20, 22113 Hamburgo, Alemanha
Correio: Postfach 10 49 08, 20034 Hamburgo, Alemanha

Assistência Técnica ao Cliente Europeu:

Consulte a nossa página de Internet em <http://www.olympus-europa.com>
ou contacte-nos através do NÚMERO DE TELEFONE GRÁTIS*. **00800 – 67 10 83 00**

para Áustria, Bélgica, Dinamarca, Finlândia, França, Alemanha, Luxemburgo,
Holanda, Noruega, Portugal, Espanha, Suécia, Suíça e Reino Unido.

* Tenha em atenção que algumas empresas/serviços de telefones (móveis) não
permitem o acesso ou requerem um prefixo adicional para números +800.

Para todos os países europeus não indicados e caso não consiga obter ligação
através dos números supracitados, por favor, use os seguintes

NÚMEROS A COBRAR: **+49 180 5 – 67 10 83** ou **+49 40 – 237 73 48 99**.

A nossa assistência técnica ao cliente está disponível das 9 h às 18 h MET (Segunda a Sexta).

Distribuidores autorizados

Portugal: **OLYMPUS Portugal, SA**
Rua Santos Pousada, 552
Oliveira do Douro
4430-287 V.N.Gaia
Tel: +351 229 999 800