

OLYMPUS®

DIGITAL CAMERA

SP-510UZ

ENGLISH 2

FRANÇAIS 26

ESPAÑOL 50

Basic Manual

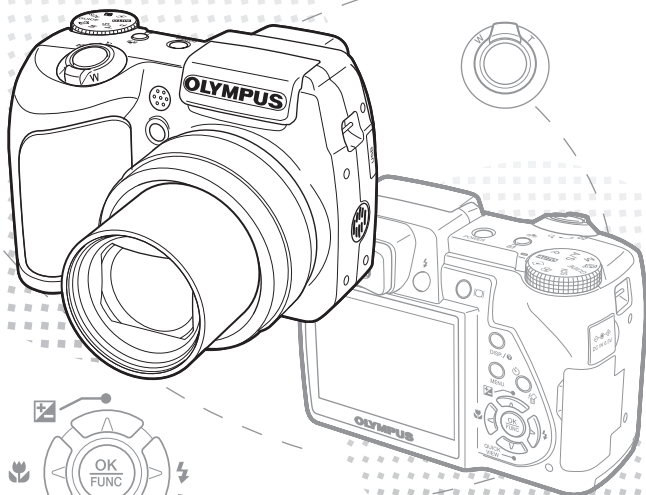

QUICK
VIEW

Table of Contents

Gather these items (box contents).....	3
Prepare the battery	4
Turn the camera on.....	5
Set date and time	6
Select a language.....	8
Shoot.....	9
View pictures	10
Basic operation	11
Shooting Mode Buttons	11
SCN Modes (Scene).....	12
Macro Mode.....	12
Self-Timer	13
Flash Modes	13
Power Save Feature.....	13
Menus and settings	14
Top Menu.....	14
Erase All Pictures	14
Connecting the camera	15
Playback on a TV.....	15
Direct Printing (PictBridge)	16
Transfer images	17
OLYMPUS Master software.....	19
Specifications.....	20
Safety precautions.....	21

- Before using your camera, read this manual carefully to ensure correct use.
- We recommend that you take test shots to get accustomed to your camera before taking important photographs.
- Please observe the safety precautions at the end of this manual.
- The screen and camera illustrations shown in this manual were produced during the development stages and may differ from the actual product.

Gather these items (box contents)



Digital Camera



Lens Cap/Lens Cap String

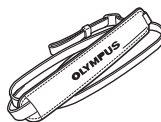

Strap



AA Batteries (four)

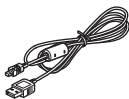

USB Cable

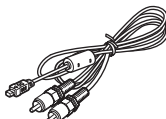

AV Cable



OLYMPUS Master Software CD-ROM

Items not shown: Advanced Manual (CD-ROM), Basic Manual (this manual) and warranty card. Contents may vary depending on purchase location.

Attach the Strap and the Lens Cap

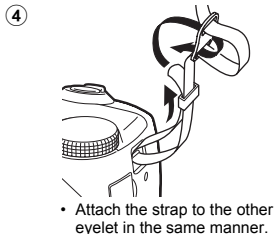
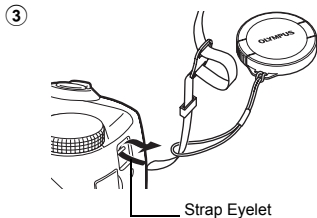
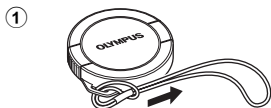

- Pull the strap tight so that it does not come loose.

Prepare the battery

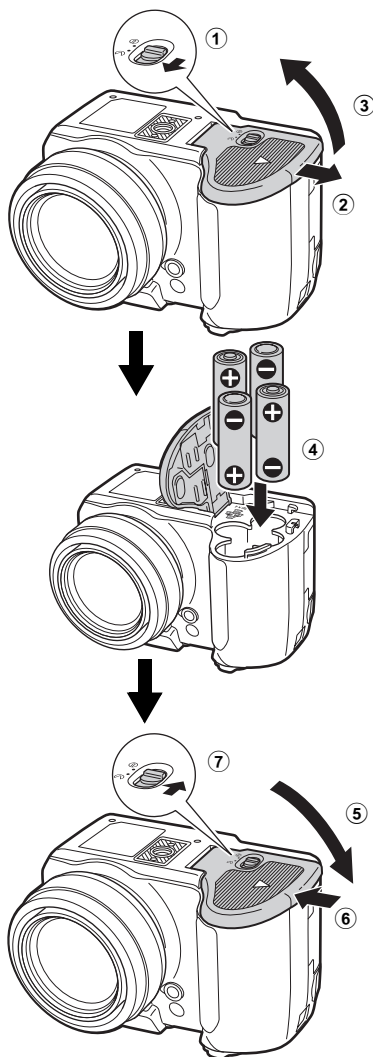

- For details on inserting an optional xD-Picture Card™, please refer to the advanced manual.

Turn the camera on

This explains how to turn on the camera in shooting mode.

a. Set the mode dial to **AUTO**.

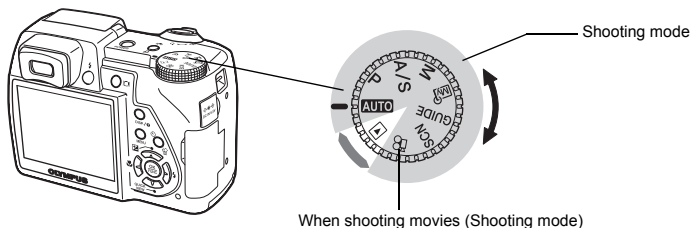

Still picture shooting modes

AUTO	Allows you to take pictures with full automatic settings.
P	The camera automatically sets the optimum aperture value and shutter speed.
A/S	Allows you to set the aperture manually. / Allows you to set the shutter speed manually.
M	Allows you to set both the aperture and shutter speed manually.
My	Allows you to set each shooting function manually and use as your original shooting mode.
GUIDE	Allows you to set the target items by following the shooting guide displayed on the screen.
SCN	Allows you to shoot pictures by selecting a scene according to the shooting condition.

b. Press the **POWER** button.

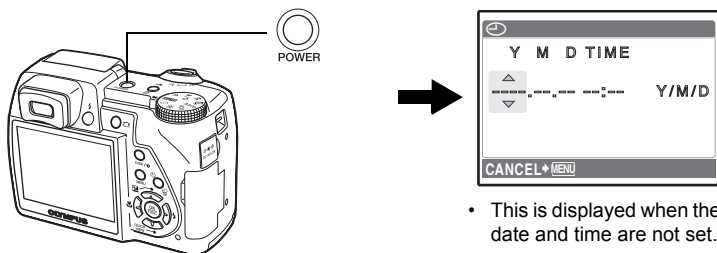

- To turn on the camera, press the **POWER** button after removing the lens cap.
- To turn off the camera, press the **POWER** button once again.

Set date and time

About the Date and Time Setting Screen

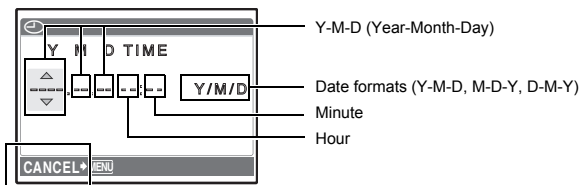

Exits a setting.

- a. Press the button and the QUICK VIEW button to select [Y].

- The first two digits of the year are fixed.

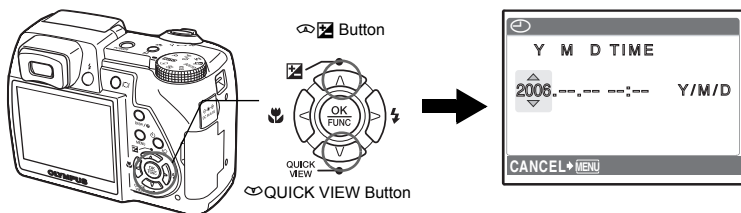

- b. Press the button.

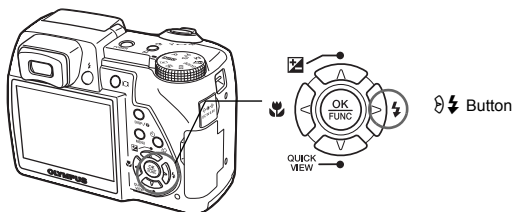

- c. Press the button and the QUICK VIEW button as in a. to select [M].

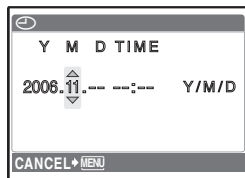

- d. Press the button.

- e. Press the  button and the  QUICK VIEW button to select [D].

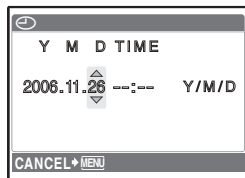

- f. Press the  button.

- g. Press the  button and the  QUICK VIEW button to select “hour”, “minute”.

- The time is displayed in the 24-hour format.

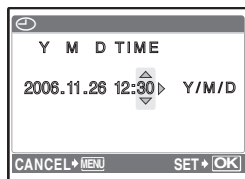

- h. Press the  button.

- i. Press the  button and the  QUICK VIEW button to select [Y/M/D].

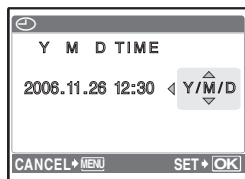

- j. After all items have been set, press the  button.

- For precise time setting, press the  button as the time signal strikes 00 seconds.

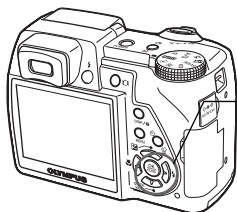

Select a language

You can select a language for on-screen display. Available languages vary depending on the area where you purchased this camera.

- a. Press the MENU button to display the top menu.

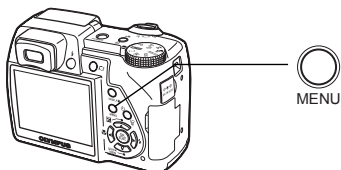

En

- b. Press the  button to select [SETUP], and press the  button.

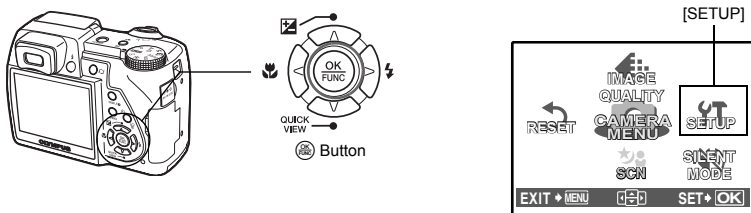

- c. Press the  button and the  QUICK VIEW button to select ], and press the  button.

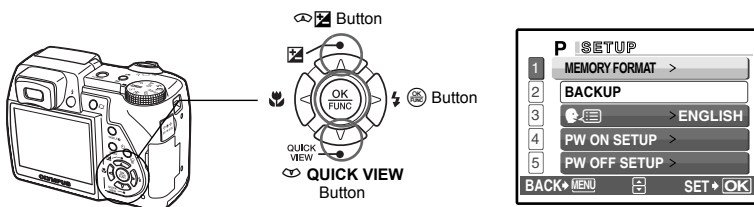

- d. Press the  button and the  QUICK VIEW button to select a language, and press the  button.

- The selected language is set.
- You can add other languages to your camera with the provided OLYMPUS Master software. Please refer to the Advanced manual.



Shoot

a. Hold the camera

Horizontal grip

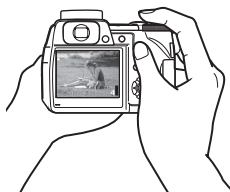

Vertical grip

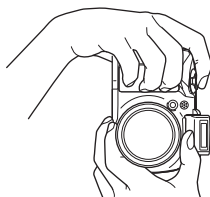

b. Focus

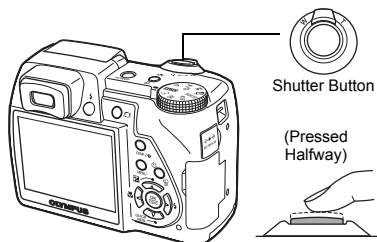

Place this mark over your subject.



The number of storable still pictures is displayed.

The green lamp indicates the focus and exposure are locked.

c. Shoot

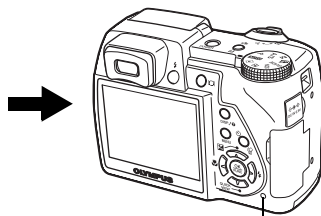
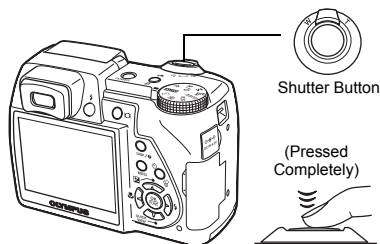

The card access lamp blinks.

En

View pictures

- a. Set the mode dial to .

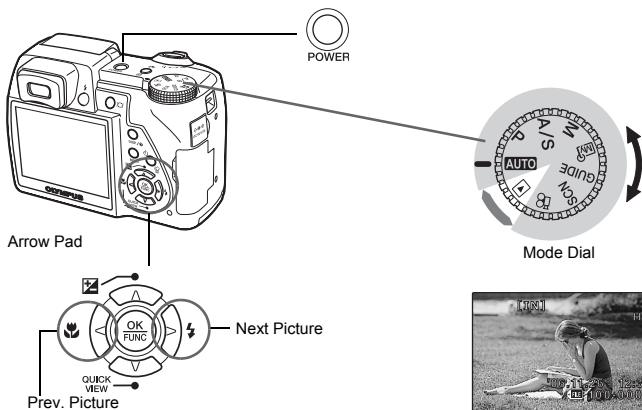

Erase Pictures

- a. As described in a. above, display the picture you want to erase.
b. Press the  button.

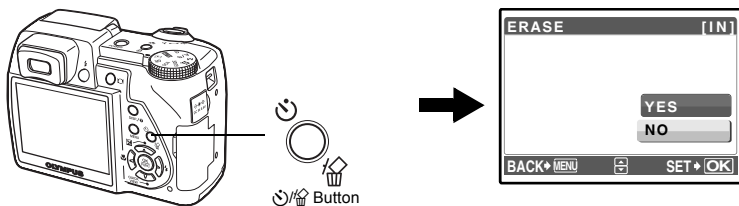

- c. Press the  button to select **[YES]**, and press the  button to erase the image.

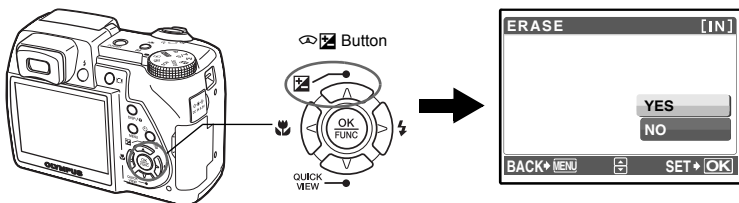

Shooting Mode Buttons

While in shooting mode, use these buttons for quick access to some of the more commonly used features.

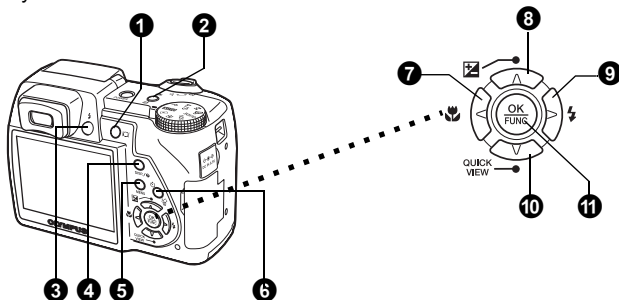

- 1** **button (Monitor/Viewfinder)**
Toggles between the monitor and viewfinder.
- 2** **button (Digital image stabilization/Print)**
Switches over the digital image stabilization mode between [ON] and [OFF].
- 3** **button (Flash pop-up)**
Opens the flash. Press this button to take a picture with flash.
- 4** **DISP./** **button**
Displays the composition guide lines and histogram. With menu items selected, hold down this button to display the menu guide.
- 5** **MENU** **button (MENU)**
Displays the top menu.
- 6** **button (Self-timer/Erase)**
Use this setting to take a picture with the self-timer. Select the length of the time to delay the shot.
- 7** **button (Macro mode)**
Use macro or super macro mode when taking close-up pictures such as of a flower.
- 8** **button (Exposure compensation)**
Use this setting to overexpose (+) or underexpose (-) a picture.
- 9** **button (Flash mode)**
Select from 6 flash modes - Auto, Red-eye reduction, Fill-in flash, Red-eye fill-in, Slow flash or Flash off.
- 10** **QUICK VIEW button**
Quickly displays the last image taken.
- 11** **button (OK/FUNC)**
Displays the function menu and sets the functions often used in shooting mode. Also confirms and sets your selection of menu items.

SCN Modes (Scene)

This function allows you to switch **SCN** (Scene mode) according to the subject.

- 1 Set the mode dial to **SCN**.
- 2 Press to select a scene mode, and press .

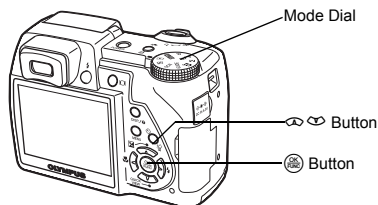

En

Shooting **SCN** (Scene) Modes

- PORTRAIT
- LANDSCAPE
- LANDSCAPE+PORTRAIT
- SPORT
- NIGHT SCENE
- NIGHT+PORTRAIT
- INDOOR
- CANDLE
- SELF PORTRAIT
- AVAILABLE LIGHT
- SUNSET
- FIREWORKS
- MUSEUM
- CUISINE
- BEHIND GLASS
- DOCUMENTS
- AUCTION
- SHOOT & SELECT1
- SHOOT & SELECT2
- BEACH
- SNOW









Macro Mode

This mode lets you take pictures as close as 7 cm/2.88 in. to your subject (when the optical zoom is at the greatest wide-angle).

Use this mode to take pictures as close as 3 cm/1.19 in. to your subject. In mode, the position of the zoom lens is fixed.





- 1 Press .
- 2 Press to select [] or [] and press .

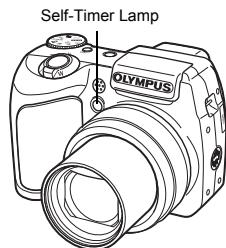



Self-Timer

- 1 Press  .
- 2 Press   to select [ 12 SEC] or [ 2 SEC], and press .
- 3 Press the shutter button completely to take the picture.
 -  12 SEC: The self-timer lamp lights for approximately 10 seconds, then starts blinking. After blinking for approximately 2 seconds, the picture is taken.
 -  2 SEC: The self-timer lamp blinks for 2 seconds, then the picture is taken.



Flash Modes

- 1 Press  (Flash pop-up) to open the flash.
- 2 Press   to select the flash mode, and press .
- 3 Press the shutter button halfway.
 - When the flash is set to fire, the  mark lights.
- 4 Press the shutter button completely to take the picture.

Icon	Flash Mode	Description
AUTO	Auto flash	The flash fires automatically in low light or backlight condition.
	Red-eye reduction flash	Emits pre-flashes for red-eye reduction.
	Fill-in flash	The flash fires regardless of the available light.
	Red-eye fill-in flash	The flash always fires after pre-flashes for red-eye reduction are emitted.
	Slow flash	The flash fires with slow speed.
	Flash off	The flash does not fire even in low light conditions.

Power Save Feature

- To save battery power, the camera automatically enters sleep mode and stops operating if not used for 3 minutes in shooting mode. Press the shutter button or turn the zoom lever to reactivate the camera.
- If the camera is not operated for 4 hours after the camera enters sleep mode, it automatically retracts the lens and turns off. To resume operation, turn on the power again.

Top Menu

- 1 Press **MENU** to display the top menu.

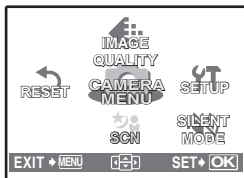

Top menu in shooting mode

En

- 2 Use the arrow pad (⬅️⬆️⬇️⬅️) to select menu items, and press **OK** to set them.

- **IMAGE QUALITY**

Set the image quality of the picture you will shoot according to its intended purpose.

- **RESET**

Return the changed shooting functions back to default settings.

- **CAMERA MENU**

Adjust various shooting settings.

- **SETUP**

Set the date, time, language, and operation sound, etc.

- **SCN (Scene)**

Select the scene according to the subject and shooting condition when the **SCN mode is selected**.

- **SILENT MODE**

Set to turn off the operational sounds that occur during shooting and playback, warning beeps, shutter sounds, etc.

Erase All Pictures

- 1 From the top menu of playback mode, press **MENU** and select [ERASE] -> [ALL ERASE], and press **OK**.

- 2 Select [YES] and press **OK**.
 - All the pictures are erased.

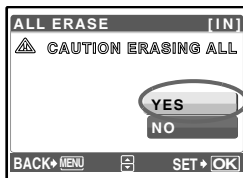





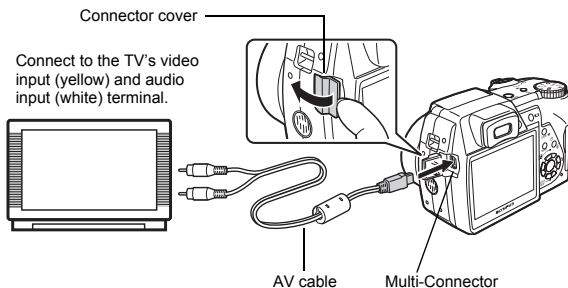

Connecting the camera

Playback on a TV

Use the AV cable provided with the camera to playback recorded images on your TV. Both still pictures and movies can be played back.

- 1 Make sure that the TV and camera are turned off. Connect the multi-connector on the camera to the video input terminal on the TV using the AV cable.



- 2 Turn the TV on and set it to the video input mode.
 - For details of switching to video input, refer to your TV's instruction manual.
- 3 Set the mode dial to , and press **POWER** to turn the camera on.
 - The last picture taken is displayed on the TV. Use the arrow pad (   ) to select the picture you want to display.



En

Direct Printing (PictBridge)

Using the provided USB cable, you may connect your camera directly to a PictBridge compatible printer such as the Olympus P-11 to make prints. You can print a picture with simple operations.

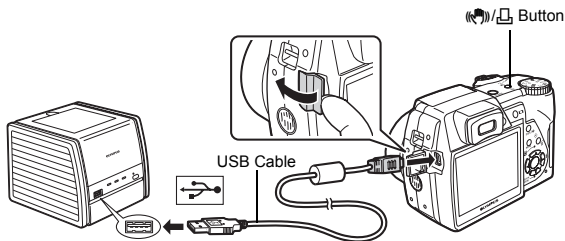
- 1 In playback mode, display the picture you want to print out on the monitor.
- 2 Connect one end of the provided USB cable into the camera's multi-connector and the other end into the printer's USB connector.



- 3 Press / .

 - Printing starts.
 - When printing is finished, disconnect the USB cable from the camera with the picture selection screen displayed.

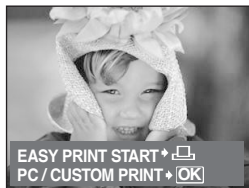

Transfer images

a. Install the software

- 1 Insert the OLYMPUS Master CD-ROM.
- 2 **Windows:** Click the "OLYMPUS Master" button.
Macintosh: Double-click the "Installer" icon.
- 3 Simply follow the on-screen instructions.



b. Connect the camera to the computer

- 1 Connect the camera and computer using the USB cable (included).
 - The monitor will turn on automatically.

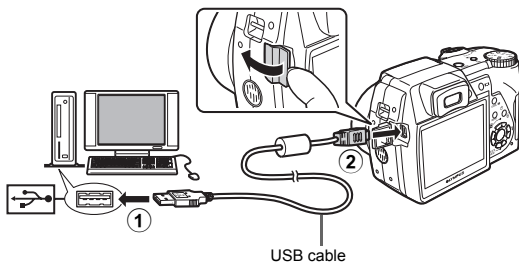

- 2 Select [PC] on the monitor, and press .
 - Your PC will now recognize your camera as a removable storage drive.

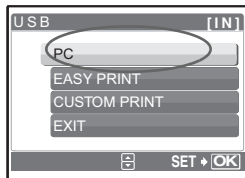

En

c. Transfer images to the computer

- 1 With the camera now connected, open OLYMPUS Master.
 - The [Transfer Images] window is displayed.
- 2 Select the images you want to transfer, and click the [Transfer Images] button.

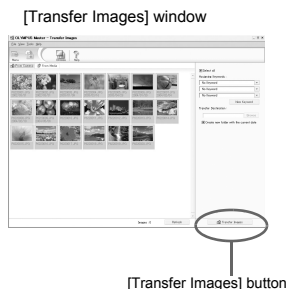

En

If the [Transfer Images] window is not displayed automatically:

- a. Click the “Transfer Images” icon on the OLYMPUS Master main menu.



- b. Click the “From Camera” icon.



Tips

- For more detailed information regarding camera setup and usage, please refer to the camera’s “Advanced Manual” provided on CD-ROM.
- For more details on using the OLYMPUS Master software, please refer to the (electronic) reference manual located in the OLYMPUS Master folder on your hard drive. For additional assistance, refer to the “Help” file in the OLYMPUS Master software.

OLYMPUS Master software

OLYMPUS Master Software: Use this software to download pictures from the camera, view, organize, retouch, e-mail and print your digital pictures and movies and more! This CD also contains the complete software reference manual in Adobe Acrobat (PDF) format.



● System Requirements

OS	Windows 98SE/Me/2000 Professional/XP or Mac OS X (10.2 or later)
CPU	Pentium III 500 MHz/Power PC G3, or faster
RAM	128 MB or more (256 MB or more recommended)
Hard Disk	300 MB or more free space
Connection	USB port
Monitor	1024 × 768 pixels resolution or more with minimum 65,536 colors (Windows), 32,000 colors (Macintosh)

For the latest support information, visit the Olympus website (<http://www.olympus.com/>)

● Upgrade (OLYMPUS Master Plus)

In addition to the functions in OLYMPUS Master, the OLYMPUS Master Plus features movie editing, album printing, contact sheet printing, HTML album, free stitch panorama, CD/DVD writing functions, and a lot more, allowing you to greatly expand your digital photograph capabilities.

You can upgrade your software to OLYMPUS Master Plus via the Internet. You need to have OLYMPUS Master installed in a computer with an Internet connection.



User Registration

Register your camera when you install OLYMPUS Master to activate your warranty, receive notifications of software and camera firmware updates, and more.

En

● Camera

Product type	: Digital camera (for shooting and displaying)
Recording system	: Digital recording, JPEG (in accordance with Design rule for Camera File system (DCF))
Still pictures	: Exif 2.2, Digital Print Order Format (DPOF), PRINT Image Matching III, PictBridge
Applicable standards	: Exif 2.2, Digital Print Order Format (DPOF), PRINT Image Matching III, PictBridge
Sound with still pictures	: Wave format
Movie	: QuickTime Motion JPEG
Memory	: Internal memory xD-Picture Card (16 MB to 1 GB)
No. of effective pixels	: 7,100,000 pixels
Image pickup device	: 1/2.5" CCD (primary color filter), 7,380,000 pixels (gross)
Lens	: Olympus lens 6.3 to 63.0 mm, f2.8 to 3.7 (equivalent to 38 to 380 mm on a 35 mm camera)
Photometric system	: Digital ESP metering, spot metering system
Shutter speed	: 15 to 1/1000 sec. (During bulb: Max. 8 minutes)
Aperture	: F2.8 to F8.0
Shooting range	: 0.07 m (2.88 in.) to ∞ (W) 1.2 m (4.0 ft.) to ∞ (T) (normal/macro mode) 0.03 m (1.19 in.) to ∞ (super macro mode)
Monitor	: 2.5" TFT color LCD display, 115,000 pixels
Flash charge time	: Approx. 6.5 sec. (for full flash discharge at room temperature using a new fully charged battery)
Outer connector	: DC-IN jack USB connector, A/V OUT jack (multi-connector)
Automatic calendar system	: 2000 up to 2099
Operating environment	
Temperature	: 0°C to 40°C (32°F to 104°F) (operation)/ -20°C to 60°C (-4°F to 140°F) (storage)
Humidity	: 30% to 90% (operation)/10% to 90% (storage)
Power supply	: AA alkaline / nickel hydride batteries (four) or Olympus AC adapter
Dimensions	: 105.5 mm (W) × 74.5 mm (H) × 70.0 mm (D) (4.25 × 3.00 × 2.88 in.) Lens part (excluding protrusions)
Weight	: 325 g (11 oz) without batteries and card

Design and specifications subject to change without notice.



CAUTION

RISK OF ELECTRICAL SHOCK
DO NOT OPEN



CAUTION: TO REDUCE THE RISK OF ELECTRICAL SHOCK, DO NOT REMOVE COVER (OR BACK). NO USER-SERVICEABLE PARTS INSIDE. REFER SERVICING TO QUALIFIED OLYMPUS SERVICE PERSONNEL.



An exclamation mark enclosed in a triangle alerts you to important operating and maintenance instructions in the documentation provided with the product.



DANGER

If the product is used without observing the information given under this symbol, serious injury or death may result.



WARNINGS

If the product is used without observing the information given under this symbol, injury or death may result.



CAUTION

If the product is used without observing the information given under this symbol, minor personal injury, damage to the equipment, or loss of valuable data may result.

WARNING!

TO AVOID THE RISK OF FIRE OR ELECTRICAL SHOCK, NEVER DISASSEMBLE, EXPOSE THIS PRODUCT TO WATER OR OPERATE IN A HIGH HUMIDITY ENVIRONMENT.

General Precautions

- Read All Instructions** — Before you use the product, read all operating instructions. Save all manuals and documentation for future reference.
- Cleaning** — Always unplug this product from the wall outlet before cleaning. Use only a damp cloth for cleaning. Never use any type of liquid or aerosol cleaner, or any type of organic solvent to clean this product.
- Attachments** — For your safety, and to avoid damaging the product, use only accessories recommended by Olympus.
- Water and Moisture** — For precautions on products with weatherproof designs, read the weatherproofing sections.
- Location** — To avoid damage to the product, mount the product securely on a stable tripod, stand, or bracket.
- Power Source** — Connect this product only to the power source described on the product label.
- Lightning** — If a lightning storm occurs while using an AC adapter, remove it from the wall outlet immediately.
- Foreign Objects** — To avoid personal injury, never insert a metal object into the product.
- Heat** — Never use or store this product near any heat source such as a radiator, heat register, stove, or any type of equipment or appliance that generates heat, including stereo amplifiers.

Handling the Camera



WARNING

- **Do not use the camera near flammable or explosive gases.**
- **Do not use the flash on people (infants, small children, etc.) at close range.**
 - You must be at least 1 m (3 ft.) away from the faces of your subjects. Firing the flash too close to the subject's eyes could cause a momentary loss of vision.
- **Keep young children and infants away from the camera.**
 - Always use and store the camera out of the reach of young children and infants to prevent the following dangerous situations which could cause serious injury:
 - Becoming entangled in the camera strap, causing strangulation.
 - Accidentally swallowing the battery, cards or other small parts.
 - Accidentally firing the flash into their own eyes or those of another child.
 - Accidentally being injured by the moving parts of the camera.
- **Do not look at the sun or strong lights with the camera.**
- **Do not use or store the camera in dusty or humid places.**
- **Do not cover the flash with a hand while firing.**



CAUTION

- **Stop using the camera immediately if you notice any unusual odors, noise, or smoke around it.**
 - Never remove the batteries with bare hands, which may cause a fire or burn your hands.
- **Never hold or operate the camera with wet hands.**
- **Do not leave the camera in places where it may be subject to extremely high temperatures.**
 - Doing so may cause parts to deteriorate and, in some circumstances, cause the camera to catch fire. Do not use the charger or AC adapter if it is covered (such as a blanket). This could cause overheating, resulting in fire.
- **Handle the camera with care to avoid getting a low-temperature burn.**
 - When the camera contains metal parts, overheating can result in a low-temperature burn. Pay attention to the following:
 - When used for a long period, the camera will get hot. If you hold on to the camera in this state, a low-temperature burn may be caused.
 - In places subject to extremely cold temperatures, the temperature of the camera's body may be lower than the environmental temperature. If possible, wear gloves when handling the camera in cold temperatures.
- **Be careful with the strap.**
 - Be careful with the strap when you carry the camera. It could easily catch on stray objects - and cause serious damage.

Battery Handling Precautions

Follow these important guidelines to prevent batteries from leaking, overheating, burning, exploding, or causing electrical shocks or burns.

DANGER

- Use only the Olympus brand NiMH batteries and proper fitting charger.
- Never heat or incinerate batteries.
- Take precautions when carrying or storing batteries to prevent them from coming into contact with any metal objects such as jewelry, pins, fasteners, etc.
- Never store batteries where they will be exposed to direct sunlight, or subjected to high temperatures in a hot vehicle, near a heat source, etc.
- To prevent causing battery leaks or damaging their terminals, carefully follow all instructions regarding the use of batteries. Never attempt to disassemble a battery or modify it in any way, solder, etc.
- If battery fluid gets into your eyes, flush your eyes immediately with clear, cold running water and seek medical attention immediately.
- Always store batteries out of the reach of small children. If a child accidentally swallows a battery, seek medical attention immediately.

WARNING

- Keep batteries dry at all times.
- To prevent batteries from leaking, overheating, or causing a fire or explosion, use only batteries recommended for use with this product.
- Never mix batteries (old and new batteries, charged and uncharged batteries, batteries of different manufacture or capacity, etc.).
- Never attempt to charge alkaline, lithium or CR-V3 lithium battery packs.
- Insert the battery carefully as described in the operating instructions.
- Do not use batteries if their body is not covered by the insulating sheet or if the sheet is torn, as this may cause fluid leaks, fire, or injury.

CAUTION

- Do not remove batteries immediately after using the camera. Batteries may become hot during prolonged use.
- Always unload the battery from the camera before storing the camera for a long period.

The following AA (R6) batteries cannot be used.

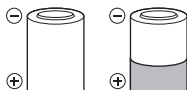

Batteries whose bodies are only partially or not at all covered by an insulating sheet.



Batteries whose \ominus terminals are raised, but not covered by an insulating sheet.

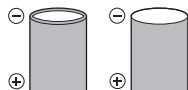

Batteries whose terminals are flat and not completely covered by an insulating sheet. (Such batteries cannot be used even if the \ominus terminals are partially covered.)

En

- If NiMH batteries are not charged within the specified time, stop charging them and do not use them.
- Do not use a battery if it is cracked or broken.
- If a battery leaks, becomes discolored or deformed, or becomes abnormal in any other way during operation, stop using the camera.
- If a battery leaks fluid onto your clothing or skin, remove the clothing and flush the affected area with clean, running cold water immediately. If the fluid burns your skin, seek medical attention immediately.
- Never subject batteries to strong shocks or continuous vibration.

For customers in North and South America

For customers in USA

Declaration of Conformity

Model Number : SP-510 UZ

Trade Name : OLYMPUS

Responsible Party : **OLYMPUS IMAGING AMERICA INC.**

Address : 3500 Corporate Parkway, P.O. Box 610, Center Valley,
PA 18034-0610, U.S.A.

Telephone Number: 484-896-5000

Tested To Comply With FCC Standards
FOR HOME OR OFFICE USE

This device complies with Part 15 of the FCC rules. Operation is subject to the following two conditions:

- (1) This device may not cause harmful interference.
- (2) This device must accept any interference received, including interference that may cause undesired operation.

For customers in Canada

This Class B digital apparatus meets all requirements of the Canadian Interference-Causing Equipment Regulations.

Trademarks

- IBM is a registered trademark of International Business Machines Corporation.
- Microsoft and Windows are registered trademarks of Microsoft Corporation.
- Macintosh is a trademark of Apple Computer Inc.
- xD-Picture Card™ is a trademark.
- All other company and product names are registered trademarks and/or trademarks of their respective owners.
- The standards for camera file systems referred to in this manual are the “Design Rule for Camera File System/DCF” standards stipulated by the Japan Electronics and Information Technology Industries Association (JEITA).

Table des matières

Réunissez ces éléments (contenu de la boîte)	27
Préparez les piles.....	28
Allumez l'appareil photo	29
Réglez la date et l'heure	30
Sélection d'une langue.....	32
Prise de vue.....	33
Affichage des photos	34
Fonctionnement de base.....	35
Touches du mode prise de vue	35
Modes SCN (Scène).....	36
Mode gros plan.....	36
Retardateur.....	36
Modes flash	37
Fonctionnalité d'économie d'énergie	37
Menus et paramètres	38
Menu principal	38
Effacement de toutes les photos	38
Connexion de l'appareil photo	39
Affichage sur un téléviseur	39
Impression directe (PictBridge).....	40
Transfert d'images.....	41
Logiciel OLYMPUS Master	43
Caractéristiques.....	44
Précautions de sécurité	45

- Avant d'utiliser votre appareil photo, lisez attentivement ce manuel pour garantir une utilisation correcte.
- Nous vous recommandons de prendre des photos-test pour vous habituer à votre appareil avant de commencer à prendre de vraies photos.
- Veillez à ce que les mesures de sécurité présentées à la fin de ce manuel soit respectées.
- Les captures d'écran et les illustrations de l'appareil photo présentées dans ce manuel ont été réalisées au cours des phases de développement et peuvent ne pas correspondre au produit réel.

Réunissez ces éléments (contenu de la boîte)



Appareil photo numérique



Couvercle d'objectif/Cordon du couvercle d'objectif

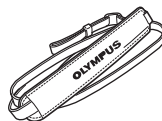

Courroie



Piles AA (quatre)

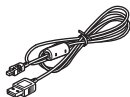

Câble USB

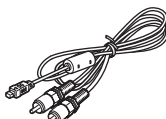

Câble AV



CD-ROM comportant le logiciel OLYMPUS Master

Éléments non illustrés : Manuel Manuel Avancé (CD-ROM), Manuel de Base (présent manuel), carte de garantie. Le contenu est susceptible de varier en fonction du lieu d'achat.

Fr

Fixez la courroie et le couvercle de l'objectif

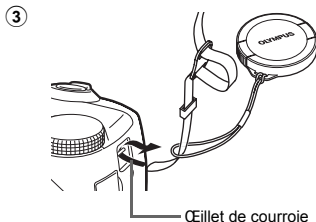

- Tendez la courroie afin qu'elle ne soit pas relâchée.

Préparez les piles

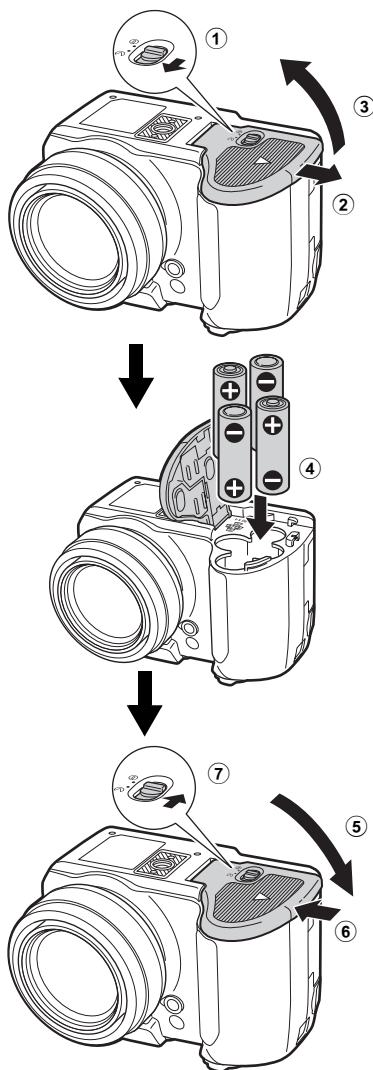

- Pour plus obtenir plus de détails sur la manière d'insérer la xD-Picture Card™, veuillez vous référer au manuel avancé.

Allumez l'appareil photo

Cette procédure explique comment allumer l'appareil photo en mode prise de vue.

a. Amenez la molette mode sur **AUTO**.

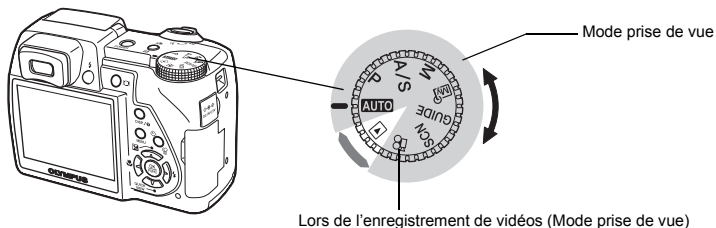

Modes de prise de vue

AUTO	Cette fonction vous permet de prendre des photos à l'aide des paramètres automatiques.
P	L'appareil photo définit automatiquement la valeur de l'ouverture optimale et la vitesse d'obturation.
A/ S	Vous permet de définir manuellement l'ouverture. / Vous permet de définir manuellement la vitesse d'obturation.
M	Vous permet de définir manuellement à la fois l'ouverture et la vitesse d'obturation.
MV	Vous permet de définir manuellement chaque fonction de prise de vue et d'utiliser votre mode prise de vue original.
GUIDE	Cette fonction vous permet de définir des éléments cibles en suivant les instructions du guide de prise de vue affiché à l'écran.
SCN	Cette fonction vous permet de prendre des photos en sélectionnant une scène adaptée aux conditions de prise de vue.

b. Appuyez sur la touche **POWER**.

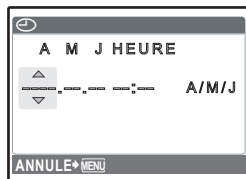
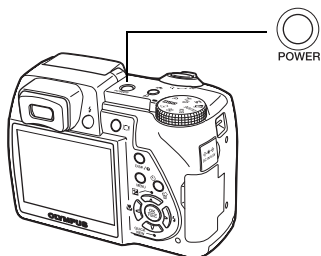

• Cela s'affiche lorsque la date et l'heure ne sont pas réglés.

• Pour allumer l'appareil photo, appuyez sur la touche **POWER** après avoir enlevé le couvercle de l'objectif.

● Pour éteindre l'appareil photo, appuyez de nouveau sur la touche **POWER**.

Réglez la date et l'heure

À propos de l'écran de réglage de la date et de l'heure

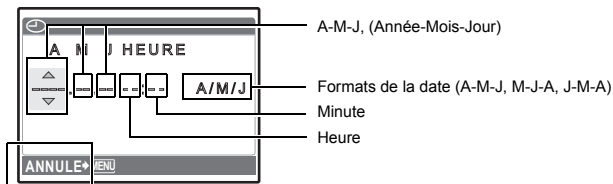

Annule un réglage.

a. Appuyez sur la touche et la touche pour sélectionner [A].

- Les deux premiers chiffres de l'année sont fixes.

Fr

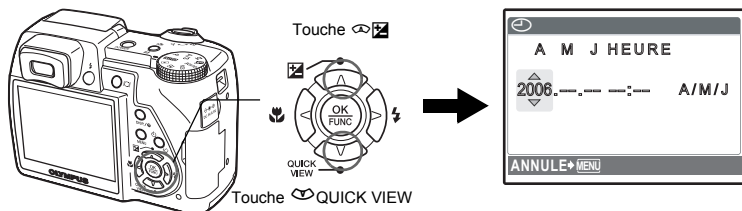

b. Appuyez sur la touche .

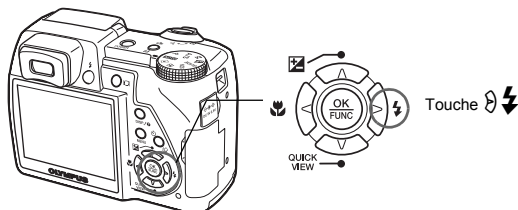



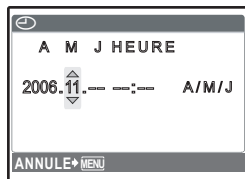

c. Appuyez sur la touche et la touche comme pour a. pour sélectionner [M].

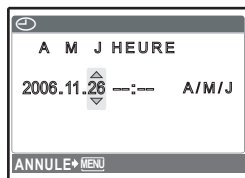

d. Appuyez sur la touche .



- e. Appuyez sur la touche  et la touche  QUICK VIEW pour sélectionner [J].

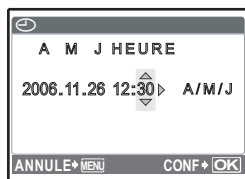

- f. Appuyez sur la touche .
- g. Appuyez sur la touche  et la touche  QUICK VIEW pour sélectionner “heure”, “minute”.

- L'heure est affichée au format 24 heures.



- h. Appuyez sur la touche .
- i. Appuyez sur la touche  et la touche  QUICK VIEW pour sélectionner [A/M/J].



- j. Une fois que tous les éléments sont réglés, appuyez sur la touche .

- Pour un réglage de l'heure précis, appuyez sur la touche  lorsque l'horloge franchit 00 seconde.

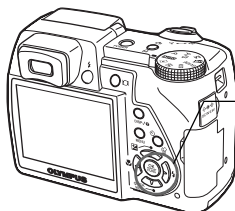

Sélection d'une langue

Vous pouvez choisir la langue des messages affichés. Les langues disponibles dépendent de la région dans laquelle vous avez acheté cet appareil photo.

a. Appuyez sur la touche **m** pour afficher le menu principal.

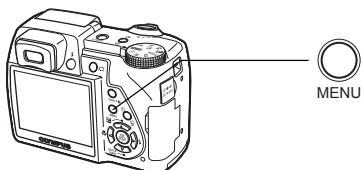

b. Appuyez sur la touche **⚡** pour sélectionner [REGLAGE], et appuyez sur la touche **OK FUNC**.

Fr

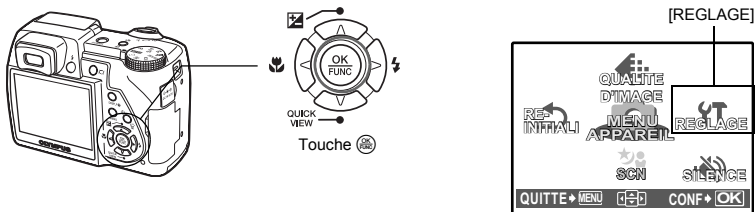

c. Appuyez sur la touche **☺** et la touche **☺** QUICK VIEW pour sélectionner [FRANÇAIS], et appuyez sur la touche **OK FUNC**.

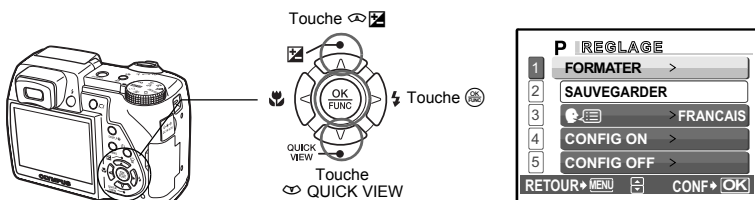

d. Appuyez sur la touche **☺** et la touche **☺** QUICK VIEW pour sélectionner une langue, et appuyez sur la touche **OK FUNC**.

- La langue sélectionnée est réglée.
- Vous pouvez ajouter d'autres langues à votre appareil à l'aide du logiciel OLYMPUS Master fourni. Veuillez consulter le manuel d'instructions.



Prise de vue

a. Maintien de l'appareil photo.

Tenue horizontale

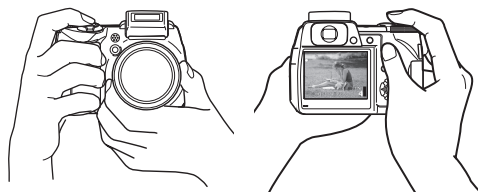

Tenue verticale

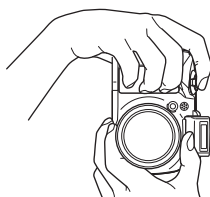

b. Mise au point

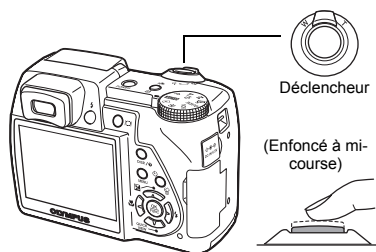

Placez le repère de mise au point sur votre sujet.



Le nombre d'images fixes pouvant être stockées s'affiche.

Le voyant vert indique que la mise au point et l'exposition sont mémorisées.

c. Prise de vue

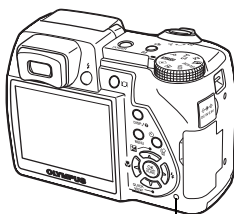
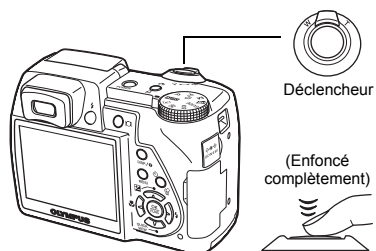

Le voyant d'accès de carte clignote.

Affichage des photos

a. Amenez la molette mode sur .

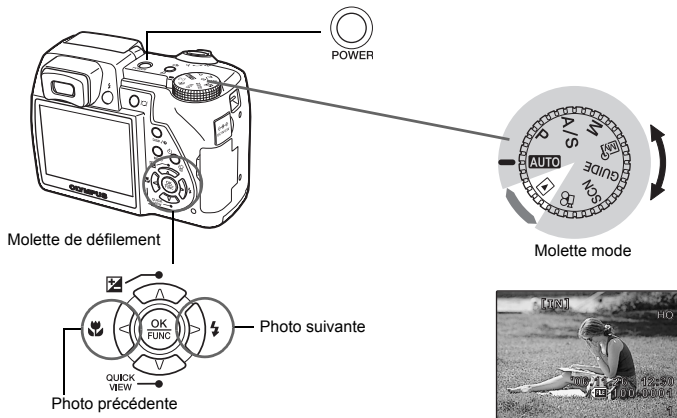

Fr

Effacement de photos

a. Comme décrit pour a., affichez l'image que vous souhaitez effacer.

b. Appuyez sur la touche  .

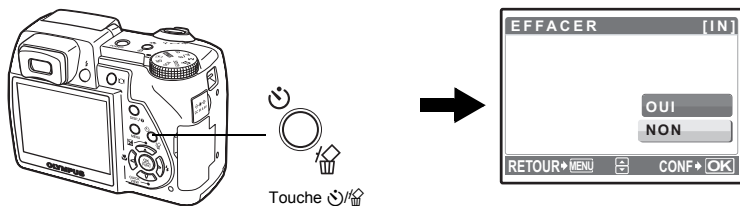

c. Appuyez sur la touche   pour sélectionner [OUI], et appuyez sur la touche  pour effacer l'image.

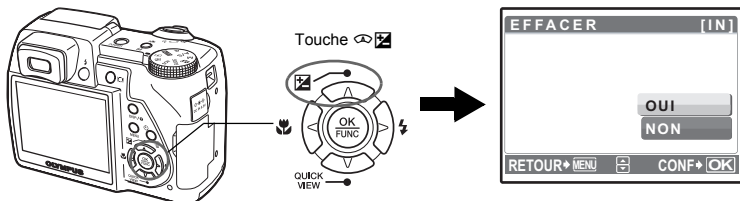

Touches du mode prise de vue

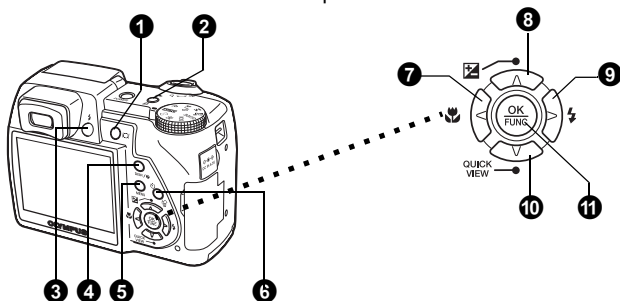

Lorsque vous êtes en mode prise de vue, ces touches vous permettent d'accéder rapidement à certaines des fonctions les plus utilisées.



- 1 Touche (écran ACL/visueur)**
Alterne entre l'écran ACL et le viseur.
- 2 Touche (Stabilisation de l'image numérique/Impression)**
Alterne le mode Stabilisation de l'image numérique entre [ACTIVE] ou [DESACTIVE].
- 3 Touche (flash rétractable)**
Ouvre le flash. Appuyez sur cette touche pour prendre une photo avec le flash.
- 4 Touche DISP.**
Affiche les lignes guides de composition et l'histogramme. Une fois les éléments du menu sélectionnés, maintenez la touche enfoncée pour afficher le guide du menu.
- 5 Touche MENU (MENU)**
Affiche le menu principal.
- 6 Touche (Retardateur/Effacement)**
Utilisez ce réglage pour prendre une photo avec le retardateur. Sélectionnez la durée pour le retard de la prise de vue.
- 7 Touche (Gros Plan)**
Utilisez le mode gros plan ou super gros plan lorsque vous prenez des photos en gros plan, telle que la photo d'une fleur.
- 8 Touche (Compensation d'exposition)**
Ce réglage vous permet d'effectuer des photos surexposées (+) ou sous-exposées (-).
- 9 Touche (Mode Flash)**
Sélectionnez parmi les 6 modes flash - Auto, réduction effet yeux rouges, flash d'appoint, Flash d'appoint pour yeux rouges, Flash lent ou Flash désactivé.
- 10 Touche QUICK VIEW**
Affiche rapidement la dernière photo prise.
- 11 Touche (OK/FUNC)**
Affiche le menu de fonction et définit les fonctions souvent utilisées en mode prise de vue. Confirme et configure également votre sélection des éléments de menu.

Modes SCN (Scène)

Cette fonction vous permet de sélectionner le mode **SCN** (scène) en fonction du sujet.

- 1 Mettez la molette mode sur **SCN**.
- 2 Appuyez sur  pour sélectionner un mode de scène et appuyez sur .

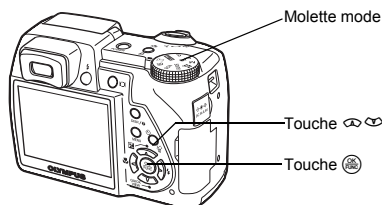



Modes prise de vue SCN (scène)



Fr

- PORTRAIT
- PAYSAGE
- PAYSAGE+PORTRAIT
- SPORT
- SCENE NUIT
- NUIT+PORTRAIT
- INTERIEUR
- BOUGIE
- AUTO PORTRAIT
- NATUREL
- COUCHER DE SOLEIL
- FEUX D'ARTIFICES
- GALERIE
- CUISINE
- VITRINE
- DOCUMENTS
- ENCHÈRE
- PRENDRE ET CHOISIR1
- PRENDRE ET CHOISIR2
- PLAGE
- NEIGE





Mode gros plan

 Ce mode vous permet de prendre des photos à 7 cm du sujet (lorsque le zoom optique est réglé sur le grand angle).

 Ce mode vous permet de prendre des photos à 3 cm du sujet. En mode , la position du zoom est fixe.

- 1 Appuyez sur .
- 2 Appuyez sur  pour sélectionner  ou  et appuyez sur .

Retardateur

- 1 Appuyez sur .
- 2 Appuyez sur  pour sélectionner  [12 SEC] ou  [2 SEC] et appuyez sur .
- 3 Enfoncez complètement le déclencheur pour prendre la photo.

 12 SEC : Le voyant du retardateur s'allume pendant 10 secondes environ, et commence à clignoter.



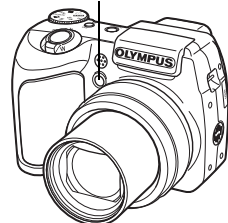

La photo est prise après environ 2 secondes de clignotement.

 2 SEC : Le voyant du retardateur s'allume pendant 2 secondes environ, puis la photo est prise.





Voyant du retardateur



Modes flash

- 1 Appuyez sur  (flash rétractable) pour ouvrir le flash.
- 2 Appuyez sur   pour sélectionner le mode flash et appuyez sur .
- 3 Appuyez sur le déclencheur jusqu'à mi-course.
 - Lorsque le flash est réglé pour se déclencher, l'indication  s'allume.
- 4 Enfoncez complètement le déclencheur pour prendre la photo.

Plage de fonctionnement du flash :

Icône	Mode flash	Description
AUTO	Flash automatique	Le flash se déclenche automatiquement lorsque l'éclairage est faible ou à contre-jour.
	Flash atténuant l'effet "yeux rouges"	Des pré-éclairs sont émis pour réduire l'effet yeux rouges.
	Flash d'appoint	Le flash se déclenche quelles que soient les conditions d'éclairage.
	Flash d'appoint pour yeux rouges	Le flash se déclenche toujours après l'émission de pré-éclairs pour atténuer l'effet yeux rouges.
 SLOW	Flash lent	Le flash se déclenche à une vitesse lente.
	Flash désactivé	Le flash ne se déclenche pas, même dans des situations de faible éclairage.

Fonctionnalité d'économie d'énergie

- Pour économiser l'énergie de la batterie, l'appareil photo entre automatiquement en mode veille et s'arrête de fonctionner s'il n'est pas utilisé pendant 3 minutes en mode de prise de vue. Appuyez sur le déclencheur ou tournez le levier de zoom pour réactiver l'appareil photo.
- Si l'appareil photo ne fonctionne pas pendant 4 heures après être entré en mode veille, l'objectif se replie automatiquement et l'appareil s'éteint. Pour répéter l'opération, remettez sous tension.

Menu principal

- 1 Appuyez sur **MENU** pour afficher le menu principal.

MENU

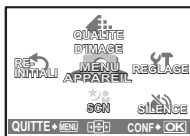

Menu principal en mode prise de vue

- 2 Utilisez la molette de défilement (⏪ ⏩ ⏴ ⏵) pour sélectionner les éléments du menu et appuyez sur **[OK/FUNC]** pour les définir.

- **QUALITE D'IMAGE**

Définissez la qualité des images prises en fonction de l'utilisation prévue.

- **REINITIALI.**

Réinitialisez les fonctions de prise de vue qui ont été modifiées.

- **MENU APPAREIL**

Définissez les différents réglages de prise de vue.

- **REGLAGE**

Réglez la date, l'heure, la langue, le son de fonctionnement, etc.

- **SCN (Scène)**

Sélectionnez la scène en fonction du sujet et des conditions de prise de vue lorsque le mode **SCN** est activé.

- **SILENCE**

Permet de désactiver les sons de fonctionnement émis lors de la prise de vue ou de l'affichage, les signaux d'avertissement, le son du déclencheur, etc.

Fr

Effacement de toutes les photos

- 1 Dans le menu principal du mode affichage, appuyez sur **MENU** et sélectionnez [EFFACER] -> [TOUT EFFAC], et appuyez sur **[OK/FUNC]**.

- 2 Sélectionnez [OUI] et appuyez sur **[OK/FUNC]**.

- Toutes les images sont effacées.





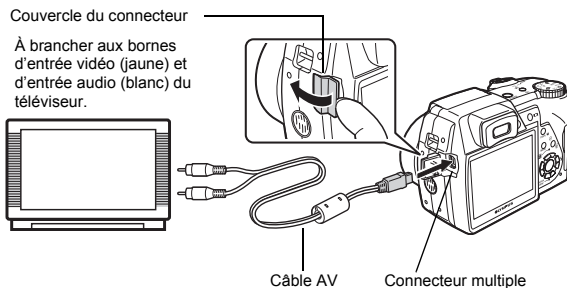

Affichage sur un téléviseur

Utilisez le câble AV fourni avec l'appareil photo pour visualiser les images enregistrées directement sur votre téléviseur. Vous pouvez lire ainsi à la fois les images fixes et les vidéos.

- 1 Assurez-vous que le téléviseur et l'appareil photo sont éteints. Branchez le connecteur multiple de l'appareil photo à la prise d'entrée vidéo du téléviseur avec le câble AV.



- 2 Allumez le téléviseur et mettez-le en mode entrée vidéo.
 - Pour en savoir plus sur la commutation de l'entrée vidéo, veuillez consulter le manuel du téléviseur.
- 3 Mettez la molette mode sur  et appuyez sur **POWER** pour allumer l'appareil photo.
 - La dernière photo prise est affichée sur le téléviseur. Utilisez la molette de défilement (  ) pour sélectionner la photo que vous voulez afficher.

Impression directe (PictBridge)

A l'aide du câble USB fourni avec l'appareil, vous pouvez connecter votre appareil photo directement à une imprimante compatible PictBridge telle que l'Olympus P-11 pour effectuer des impressions. Vous pouvez imprimer une photo à l'aide d'opérations simples.

- 1 En mode d'affichage, affichez la photo que vous souhaitez imprimer sur l'écran ACL.
- 2 Connectez une des extrémités du câble USB dans le connecteur multiple de l'appareil photo et l'autre dans le connecteur USB de l'imprimante.

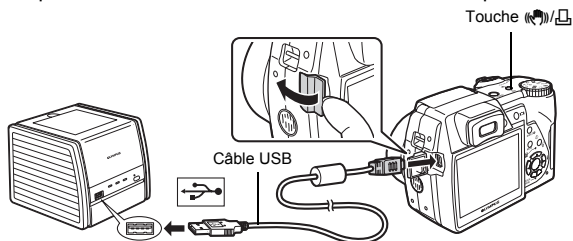

- 3 Appuyez sur (👉) / (🖨️).
 - L'impression démarre.
 - Lorsque l'impression est terminée, déconnectez le câble USB de l'appareil photo. L'écran de sélection des photos s'affiche.



a. Installez le logiciel

- 1 Insérez le CD-ROM OLYMPUS Master.
- 2 **Windows** : Cliquez sur la touche "OLYMPUS Master".
Macintosh : Double-cliquez sur l'icône "Installer".
- 3 Suivez simplement les instructions à l'écran.



b. Connectez l'appareil photo à l'ordinateur

- 1 Connectez l'appareil photo et l'ordinateur à l'aide du câble USB (fourni).
 - L'écran ACL s'allume automatiquement.

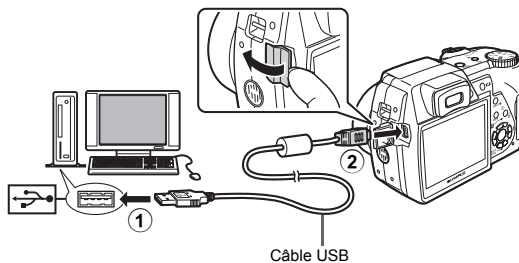

- 2 Sélectionnez [PC] à l'écran ACL et appuyez sur .
- Votre PC reconnaît maintenant votre appareil photo comme unité de stockage amovible.

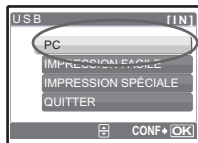

c. Transférez les images vers l'ordinateur

- 1 Gardez votre appareil photo connecté, puis ouvrez OLYMPUS Master.
 - La fenêtre [Transférer des images] s'affiche.
- 2 Sélectionnez les images que vous souhaitez transférer et cliquez sur le bouton [Transférer des images].

Fenêtre [Transférer des images]

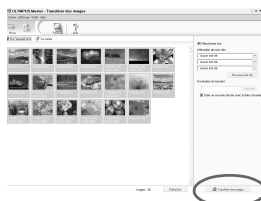

Bouton [Transférer des images]

Si la fenêtre [Transférer des images] n'est pas affichée automatiquement :

Fr

- a. Cliquez sur l'icône "Transférer des images" dans le menu principal OLYMPUS Master.



- b. Cliquez sur l'icône "Depuis l'appareil photo".



Conseils

- Pour des informations plus détaillées concernant la configuration et l'utilisation de l'appareil photo, veuillez consulter le "Manuel Avancé" de l'appareil photo fourni sur le CD-ROM.
- Pour plus de détails concernant l'utilisation du logiciel OLYMPUS Master, veuillez consulter le manuel de référence (électronique) situé dans le dossier OLYMPUS Master de votre disque dur. Pour plus d'informations, consultez le fichier "Aide" du logiciel OLYMPUS Master.

Logiciel OLYMPUS Master

Logiciel OLYMPUS Master : Utilisez ce logiciel pour télécharger les photos depuis l'appareil photo, afficher, organiser, retoucher, envoyer par e-mail vos photos et vidéos numériques, imprimer vos photos, et bien plus encore! Ce CD contient également le manuel de référence complet du logiciel au format Adobe Acrobat (PDF).



● Configurations système minimales

SE	Windows 98SE/Me/2000 Professional/XP ou Mac OS X (10.2 ou version ultérieure)
UC	Pentium III 500 MHz/Power PC G3, ou plus rapide
RAM	128 Mo ou plus (256 Mo ou plus recommandé)
Disque dur	300 Mo ou plus d'espace disque
Connexion	Port USB
Écran ACL	1024Résolution de 1024 × 768 pixels ou plus avec un minimum de 65.536 couleurs (Windows), 32.000 couleurs (Macintosh)

Pour obtenir les dernières informations de support ou d'aide technique, visitez le site web Olympus
(<http://www.olympus.com/>)

● Mise à niveau (OLYMPUS Master Plus)

En plus des fonctions proposées par OLYMPUS Master, OLYMPUS Master Plus permet de modifier des films, d'imprimer des albums, d'imprimer des planches contacts, de créer des albums HTML, des panoramiques sans raccords, des fonctions d'écriture sur CD/DVD et plus encore, vous permettant d'augmenter grandement les capacités en matière de photographie numérique.

Vous pouvez mettre à niveau votre logiciel en OLYMPUS Master Plus via Internet. Vous devez avoir installé OLYMPUS Master sur un ordinateur équipé d'une connexion internet.



Enregistrement de l'utilisateur

Enregistrez votre appareil photo lorsque vous installez OLYMPUS Master pour activer la garantie, recevoir des notifications de logiciel et les mises à jours de micro-logiciels et plus encore.

●Appareil photo

Type de produit	: Appareil photo numérique (prise de vue et affichage)
Système d'enregistrement	
Images fixes	: Enregistrement numérique, JPEG (conforme à la norme DCF (Design rule for Camera File system - règle de conception du système de fichiers de l'appareil photo))
Normes applicables	: Exif 2.2, Digital Print Order Format (DPOF), PRINT Image Matching III, PictBridge
Images fixes avec son	: Format Wave
Vidéo	: QuickTime Motion JPEG
Mémoire	: Mémoire interne xD-Picture Card (16 Mo à 1 Go)
Nombre de pixels effectifs	: 7 100 000 de pixels
Capteur d'image	: CCD (filtre de couleur primaire) de 1/2,5" à 7 380 000 de pixels (brut)
Objectif	: Objectif Olympus 6,3 à 63,0 mm, f2.8 à 3.7 (équivalent à un objectif de 38 à 380 mm sur un appareil photo de 35 mm)
Système de mesure	: Mesure ESP numérique, mesure ponctuelle
Vitesse d'obturation	: 15 à 1/1000 sec. (En mode bulb : max. 8 minutes)
Ouverture	: F2.8 à F8.0
Portée de prise de vue	: 0,07 m à ∞ (W) 1,2 m à ∞ (T) (normal/mode gros plan) 0,03 m à ∞ (mode super gros plan)
Écran ACL	: Écran couleur à cristaux liquides TFT de 2,5" , 115 000 pixels
Durée de chargement du flash	: Environ 6,5 sec. (pour une décharge complète du flash à température ambiante à une nouvelle batterie totalement chargée)
Connecteurs externes	: Prise d'entrée CC (DC-IN) Connecteur USB, prise A/V OUT (connecteur multiple)
Calendrier automatique	: de 2000 à 2099
Conditions de fonctionnement	
Température	: 0°C à 40°C (fonctionnement)/ -20°C à 60°C (stockage)
Humidité	: 30% à 90% (fonctionnement)/10% à 90% (stockage)
Alimentation	: Piles alcalines AA / nickel hydride (quatre) ou adaptateur secteur Olympus
Dimensions	: 105,5 mm (L) × 74,5 mm (H) × 70,0 mm (P) (hors saillies)
Poids	: 325 g sans les batteries et la carte

La conception et les caractéristiques peuvent être modifiées sans préavis.



ATTENTION
RISQUE DE DÉCHARGE
ÉLECTRIQUE NE PAS OUVRIR



ATTENTION: POUR RÉDUIRE LE RISQUE DE DÉCHARGE ÉLECTRIQUE, NE RETIRER NI LA PARTIE ANTERIEURE NI POSTERIEURE DU BOÎTIER. AUCUNE PIÈCE À L'INTÉRIEUR NE PEUT ÊTRE RÉPARÉE PAR L'UTILISATEUR. SE RÉFÉRER À DU PERSONNEL DE DÉPANNAGE QUALIFIÉ POUR UNE RÉPARATION.



Le point d'exclamation à l'intérieur d'un triangle vous alerte sur certains points importants concernant le maniement et l'entretien de l'appareil figurant dans la documentation fournie avec le produit.



DANGER

Si le produit est utilisé sans respecter les informations données sous ce symbole, des blessures graves, voire mortelles pourraient en résulter.



AVERTISSEMENT

Si le produit est utilisé sans respecter les informations données sous ce symbole, des blessures voire la mort pourraient en résulter.



ATTENTION

Si le produit est utilisé sans observer les informations données sous ce symbole, des blessures, des dommages à l'appareil ou des pertes de données pourraient en résulter.

AVERTISSEMENT !

POUR ÉVITER LES RISQUES D'INCENDIE OU DE DÉCHARGE ÉLECTRIQUE, NE JAMAIS DÉMONTER, EXPOSER CE PRODUIT À L'EAU NI LE FAIRE FONCTIONNER DANS UN ENVIRONNEMENT TRÈS HUMIDE.

Fr

Précautions générales

Lire toutes les instructions — Avant d'utiliser l'appareil, lire toutes les instructions de fonctionnement. Sauvegarder tous les manuels et la documentation pour s'y référer ultérieurement.

Nettoyage — Toujours débrancher ce produit de la prise de courant avant nettoyage. N'utiliser qu'un chiffon humide pour le nettoyage. Ne jamais utiliser de produits de nettoyage liquides ou aérosols, ni de solvants organiques pour nettoyer ce produit.

Accessoires — Pour votre sécurité, et pour éviter d'endommager le produit, n'utiliser que des accessoires recommandés par Olympus.

Eau et humidité — Pour les précautions sur des produits avec une conception imperméable, lire les sections imperméabilisation.

Emplacement — Pour éviter d'endommager l'appareil, monter le produit solidement sur un trépied ou un sabot stable.

Alimentation — Ne raccorder ce produit qu'à la source d'alimentation décrite sur l'étiquette du produit.

Foudre — Si un orage éclate pendant l'utilisation d'un adaptateur secteur, le débrancher immédiatement de la prise de courant.

Entrée d'objets — Pour éviter des blessures, ne jamais introduire d'objet métallique dans le produit.

Chaleur — Ne jamais utiliser ni ranger ce produit près d'une source de chaleur telle qu'un radiateur, un accumulateur de chaleur, ou tout type d'appareil qui génère de la chaleur, comprenant les amplificateurs.

Maniement de l'appareil

AVERTISSEMENT

- **Ne pas utiliser l'appareil à proximité de gaz inflammables ou explosifs.**
- **Ne pas utiliser le flash de très près sur des personnes (bébés, jeunes enfants, etc.).**
 - Vous devez être au moins à 1 m des visages de vos sujets. Déclencher le flash trop près des yeux du sujet pourrait causer une perte momentanée de la vision.
- **Ne pas laisser l'appareil à la portée des enfants.**
 - Toujours utiliser et ranger l'appareil hors de la portée des jeunes enfants et des bébés pour empêcher les situations dangereuses suivantes qui pourraient causer des blessures graves :
 - S'enrouler dans la courroie de l'appareil, causant la strangulation.
 - Avaler accidentellement la batterie, des cartes ou d'autres petites pièces.
 - Déclencher accidentellement le flash dans leurs yeux ou ceux d'un autre enfant.
 - Se blesser accidentellement par des parties en mouvement de l'appareil.
- **Ne pas regarder le soleil ni de la lumière puissante avec l'appareil.**
- **Ne pas utiliser ni ranger l'appareil dans des endroits poussiéreux ou humides.**
- **Ne pas couvrir le flash avec une main pendant le déclenchement.**

ATTENTION

- **Arrêter immédiatement d'utiliser l'appareil si vous remarquez une odeur, un bruit anormal ou de la fumée provenant de l'appareil.**
 - Ne jamais retirer les batteries les mains nues, ce qui pourrait vous brûler les mains.
- **Ne jamais manipuler l'appareil avec des mains mouillées.**
- **Ne pas laisser l'appareil dans des endroits où il pourrait être soumis à des températures très élevées.**
 - Ceci pourrait causer une détérioration de certaines pièces et, dans certaines circonstances, l'appareil pourrait prendre feu. Ne pas utiliser le chargeur ni un adaptateur secteur s'il est couvert (par exemple par une couverture). Ce qui pourrait causer une surchauffe, débouchant sur un incendie.
- **Manipuler l'appareil soigneusement afin d'éviter une brûlure à basse température.**
 - Lorsque l'appareil contient des parties métalliques, une surchauffe peut déboucher sur une brûlure à basse température. Faire attention aux points suivants :
 - Utilisé pendant une longue durée, l'appareil devient chaud. Si vous tenez l'appareil dans ces conditions, une brûlure à basse température risque de se produire.
 - Dans des endroits sujets à des températures très froides, la température du corps de l'appareil peut être plus basse que la température ambiante. Si possible, mettre des gants en tenant l'appareil à des températures basses.
- **Faire attention avec la courroie.**
 - Faire attention avec la courroie en portant l'appareil. Elle peut facilement s'accrocher à des objets sur le passage et causer des dommages sérieux.

Précautions de manipulation de la batterie

Veillez suivre ces consignes importantes pour éviter le coulage du liquide de la batterie, une génération de chaleur, des brûlures, une explosion, ou de causer des décharges électriques ou brûlures.

DANGER

- N'utilisez que les batteries NiMH et le chargeur adapté de marque Olympus.
- Ne jamais chauffer ni mettre au feu les batteries.
- Prendre des précautions en transportant ou rangeant les batteries pour éviter qu'elles entrent en contact avec des objets métalliques comme des bijoux, des épingles à cheveux, des agrafes, etc.
- Ne jamais ranger les piles dans un lieu où elle seraient exposées en plein soleil, ou sujette à des températures élevées dans un véhicule chaud, près d'une source de chaleur, etc.
- Pour éviter de causer des fuites de liquide des piles ou d'endommager les bornes, respecter scrupuleusement toutes les instructions concernant l'usage des piles. Ne jamais tenter de démonter une pile ni la modifier de quelque façon que ce soit, ni la souder, etc.
- Si du liquide de la batterie entrait dans vos yeux, les laver immédiatement avec de l'eau claire et froide du robinet et consulter immédiatement un médecin.
- Toujours ranger la batterie hors de la portée des jeunes enfants. Si un enfant avale accidentellement une batterie, consulter immédiatement un médecin.

AVERTISSEMENT

- Maintenir à tout moment la batterie au sec.
- Pour éviter un coulage du liquide de la batterie, une génération de chaleur ou de causer un incendie ou une explosion, n'utiliser que la batterie recommandée pour l'usage avec ce produit.
- Ne jamais mélanger des piles/batteries (piles neuves et usagées, batteries chargées et déchargées, piles/batteries de fabricant ou de capacité différente, etc.).
- Ne jamais tenter de recharger des piles alcalines, lithium ni des batteries CR-V3 au lithium.
- Introduire soigneusement la batterie comme décrit dans les instructions de fonctionnement.
- Ne pas utiliser de pile ni batterie dont le corps n'est pas couvert par une feuille isolante ou si la feuille est déchirée, ce qui pourrait causer des coulagés de liquide, un incendie ou des blessures.

ATTENTION

- Ne pas retirer les piles immédiatement après l'utilisation de l'appareil. Les piles peuvent devenir chaudes pendant une utilisation prolongée.
- Toujours retirer la batterie de l'appareil avant de le ranger pour une longue durée.

Les piles AA suivantes ne peuvent pas être utilisées.

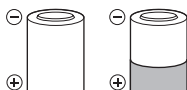

Piles dont le corps n'est que partiellement recouvert ou pas du tout recouvert par une feuille isolante.



Piles dont la borne \ominus est relevée, mais pas recouverte par une feuille isolante.

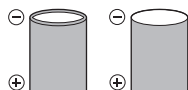

Piles dont les bornes sont plates et pas complètement recouvertes par une feuille isolante. (De telles piles ne peuvent pas être utilisées même si la borne \ominus est partiellement recouverte.)

Fr

- Si les piles NiMH ne sont pas rechargées pendant la durée spécifiée, arrêtez le chargement et ne les utilisez pas.
- Ne pas utiliser une batterie si elle est endommagée ou cassée.
- Si la batterie coule, devient décolorée ou déformée, ou devient anormale sous d'autres aspects pendant le fonctionnement, arrêter d'utiliser l'appareil.
- Si du liquide de la batterie coule sur vos vêtements ou sur votre peau, retirer le vêtement et laver immédiatement la zone affectée avec de l'eau claire et froide du robinet. Si le liquide vous brûle la peau, consulter immédiatement un médecin.
- Ne jamais soumettre la batterie à des chocs violents ni à des vibrations continues.

Pour les utilisateurs aux États-Unis

Déclaration de conformité

Numéro de modèle: SP-510UZ

Nom de marque : OLYMPUS

Partie responsable : **OLYMPUS IMAGING AMERICA INC.**

Adresse : 3500 Corporate Parkway, P.O. Box 610, Center Valley,
PA 18034-0610, U.S.A.

Numéro de téléphone: 484-896-5000

Déclaré conforme aux normes FCC

POUR UNE UTILISATION AU BUREAU OU À DOMICILE

Cet appareil est conforme à la section 15 de la réglementation FCC. Le fonctionnement est soumis aux deux conditions suivantes :

(1) Cet appareil ne peut générer d'interférences nuisibles.

(2) Cet appareil doit accepter toutes les interférences reçues, les interférences pouvant occasionner un fonctionnement non souhaité incluses.

Pour les utilisateurs au Canada

Cet appareil numérique de classe B répond à toutes les exigences des réglementations canadiennes relatives aux équipements générant des interférences.

Marques déposées

- IBM est une marque déposée de la société International Business Machines Corporation.
- Microsoft et Windows sont des marques déposées de la société Microsoft Corporation.
- Macintosh est une marque de Apple Computer Inc.
- xD-Picture Card™ est une marque déposée.
- Tous les autres noms de sociétés et appellations de produits sont des marques, déposées ou non, des propriétaires respectifs.
- Les normes pour les systèmes de fichiers d'appareil photo indiquées dans ce manuel sont les normes "Design Rule for Camera File System/DCF" stipulées par l'association JEITA (Japan Electronics and Information Technology Industries Association).

Contenido de la caja	51
Prepare las pilas	52
Encienda la cámara	53
Ajuste de la fecha y hora.....	54
Seleccionar un idioma	56
Disparar	57
Ver fotografías.....	58
Utilización básica.....	59
Botones del modo de fotografía.....	59
Modos SCN (Escena).....	60
Modo macro.....	60
Disparador automático.....	60
Modos de flash	61
Función de ahorro de energía	61
Menús y ajustes	62
Menú superior.....	62
Borrar todas las fotografías	62
Conexión a la cámara	63
Reproducción en un televisor	63
Impresión directa (PictBridge)	64
Transferir imágenes.....	65
Software OLYMPUS Master	67
Especificaciones	68
Precauciones de seguridad	69

Es

- Antes de utilizar la cámara, lea con atención este manual para asegurarse de su uso correcto.
- Antes de tomar fotografías importantes, le recomendamos que realice varias tomas de prueba para familiarizarse con el uso de su cámara.
- Le rogamos observe todas las precauciones de seguridad que figuran al final de este manual.
- Las ilustraciones de las pantallas y de la cámara que aparecen en este manual fueron hechas durante el proceso de desarrollo y pueden diferir del producto real.

Contenido de la caja



Cámara digital



Tapa del objetivo/Correa de la tapa del objetivo

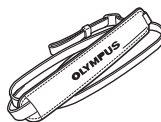

Correa



Pilas AA (cuatro)



Cable USB

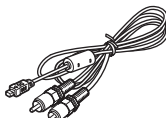

Cable AV



CD-ROM de software OLYMPUS Master

Elementos no mostrados: Manual Avanzado (CD-ROM), Manual Básico (este manual), tarjeta de garantía. Los contenidos pueden variar dependiendo del lugar de compra.

Es

Pase la correa por la tapa del objetivo

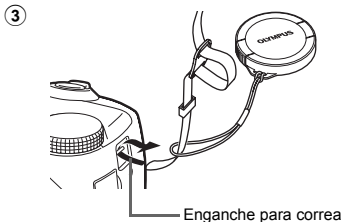
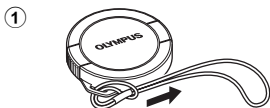

- Tire de la correa para que quede apretada y no se suelte.

Prepare las pilas

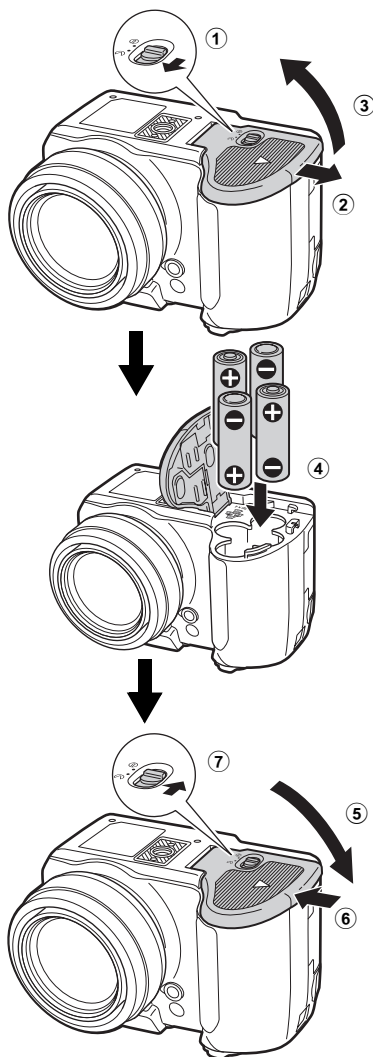

Es

- Para más información sobre una tarjeta xD-Picture Card™ opcional consulte el manual avanzado.

Encienda la cámara

A continuación se explica cómo encender la cámara en el modo de fotografía.

a. Sitúe el disco de modo en **AUTO**.

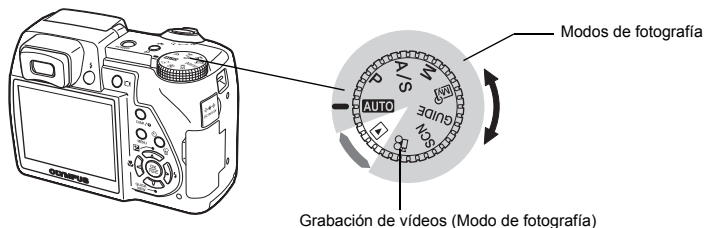

Modos de toma de una fotografía

AUTO	Le permite tomar fotografías con los ajustes automáticos de la cámara.
P	La cámara ajusta automáticamente el valor de apertura y la velocidad de obturación óptimos.
A/S	Le permite ajustar la apertura manualmente. / Le permite ajustar la velocidad de obturación manualmente.
M	Le permite ajustar tanto la apertura como la velocidad de obturación manualmente.
My	Le permite ajustar manualmente todas las funciones de fotografía y utilizarlas como su modo personal.
GUIDE	Le permite ajustar las opciones siguiendo guía de fotografías que aparece en pantalla.
SCN	Le permite tomar fotografías mediante la selección de una escena en función de las condiciones.

b. Presione el botón **POWER**.

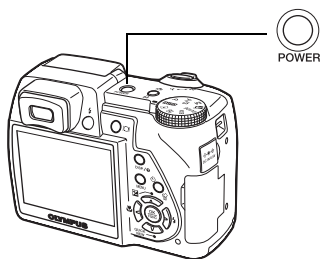

• Esto aparece cuando la fecha y la hora no están ajustadas.

• Para encender la cámara, presione el botón **POWER** tras extraer la tapa del objetivo.

● Para apagar la cámara, presione de nuevo el botón **POWER**.

Es

Ajuste de la fecha y hora

Sobre la pantalla de ajuste de fecha y hora

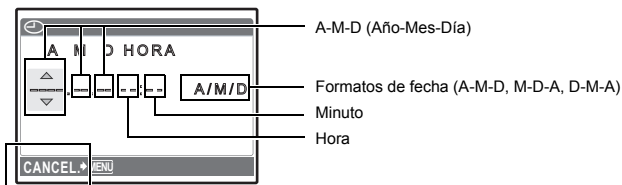

Sale del ajuste.

- a. Presione los botones y para seleccionar [A].

- Los dos primeros dígitos del año son fijos.

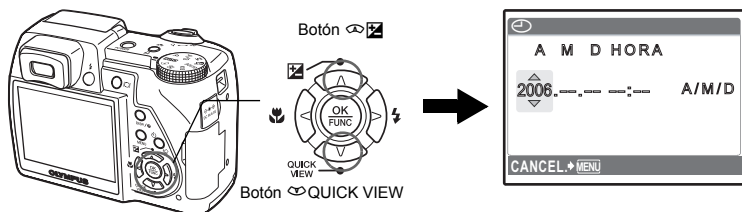

- b. Presione el botón .

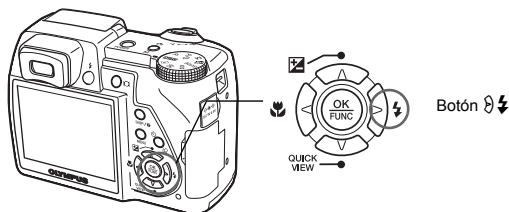

- c. Presione los botones y como en a. para seleccionar [M].

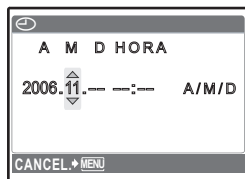

- d. Presione el botón .

- e. Presione los botones y QUICK VIEW para seleccionar [D].



- f. Presione el botón .

- g. Presione los botones y QUICK VIEW para seleccionar “hora” y “minuto”.

- La hora se muestra en el formato de 24 horas.

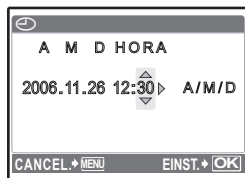

- h. Presione el botón .

- i. Presione los botones y QUICK VIEW para seleccionar [A/M/D].



Es

- j. Una vez ajustados todos los elementos, presione el botón .

- Para un ajuste preciso de la hora, pulse el botón al llegar la señal horaria a los 00 segundos.

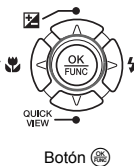
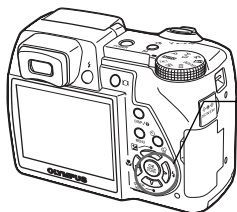



Seleccionar un idioma

Se puede seleccionar un idioma para las indicaciones en pantalla. Los idiomas disponibles varían dependiendo de la zona donde usted haya adquirido la cámara.

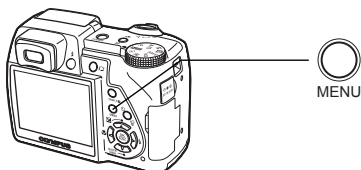
a. Presione el botón **m** para abrir el menú superior.



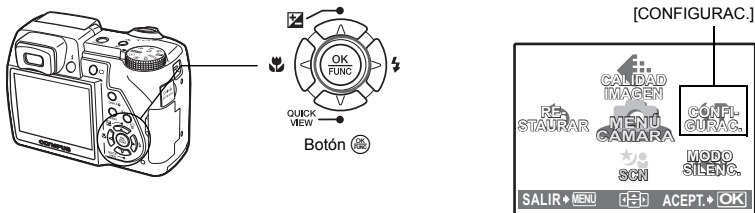

b. Presione el botón  para seleccionar [CONFIGURAC.] y, a continuación, presione el botón .

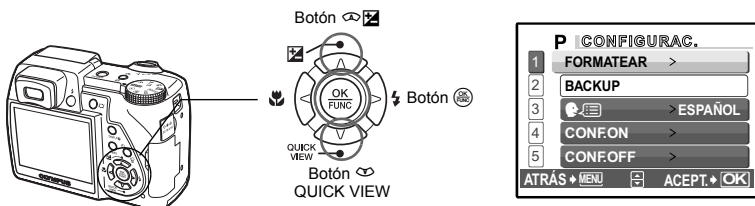

c. Presione el botón  y el botón  QUICK VIEW para seleccionar  y, a continuación, presione el botón .



d. Presione el botón  y el botón  QUICK VIEW para seleccionar un idioma y, a continuación, presione el botón .

- El idioma seleccionado queda ajustado.
- Se pueden añadir otros idiomas a la cámara con el software OLYMPUS Master suministrado. Consulte el manual avanzado.



Disparar

a. Sostenga la cámara.

Sujeción horizontal

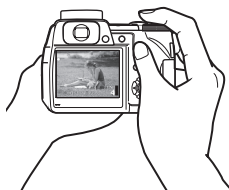
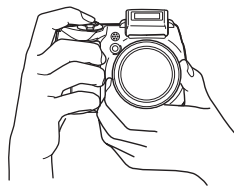

Sujeción vertical

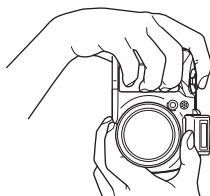

b. Enfoque

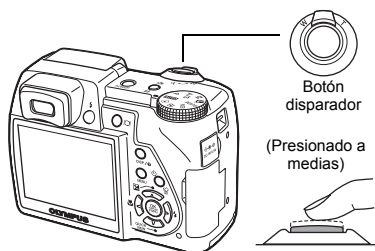

Sitúe esta marca sobre el sujeto.



Se visualiza el número de fotografías almacenables.

El piloto verde indica que el enfoque y la exposición están bloqueados.

c. Dispare

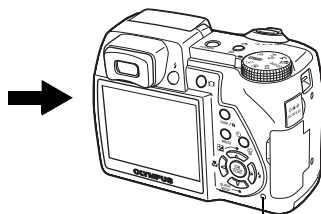
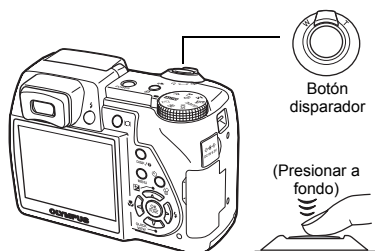

El piloto de control de la tarjeta parpadea.

Es

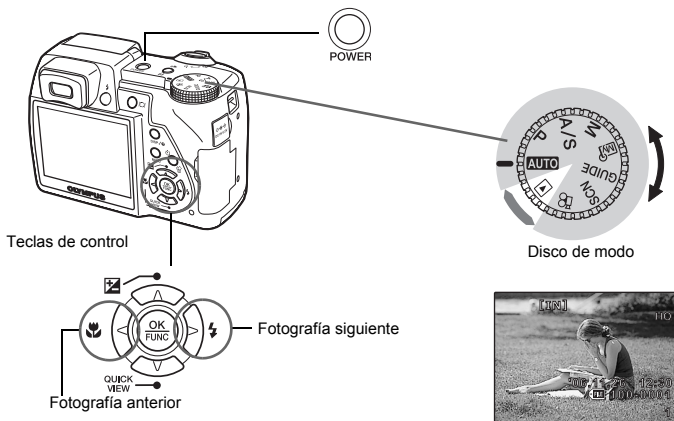

Ver fotografías

a. Sitúe el disco de modo en .



Es

Borrado de imágenes

- a. Como se describe en el apartado a. anterior, visualice la fotografía que quiere borrar.
- b. Presione el botón / .

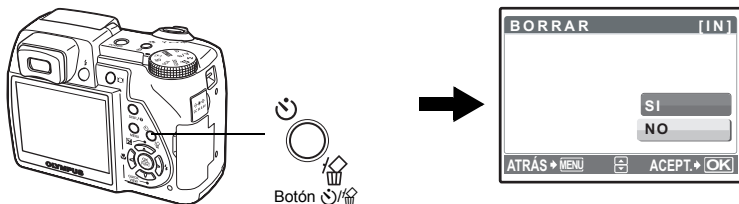

- c. Presione el botón  para seleccionar [SI] y presione el botón  para borrar la imagen.

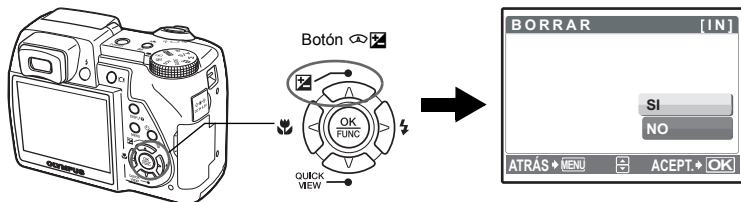

Botones del modo de fotografía

En el modo de fotografía, puede usar estos botones para acceder rápidamente a las funciones más habituales.

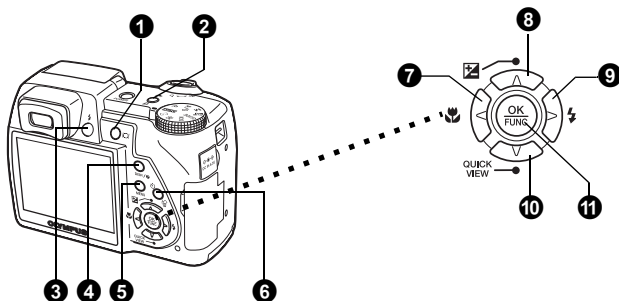

- 1 Botón (Monitor/Visor)**
Alterna entre el monitor y el visor.
- 2 Botón (Estabilización digital de imagen / Imprimir)**
Activa o desactiva el modo de estabilización digital de la imagen con [ACTIVADO] y [DESACTIV.].
- 3 Botón (Salto del flash)**
Abre el flash. Presione este botón para tomar fotografías con flash
- 4 Botón DISP./**
Visualiza las directrices de composición y el histograma. Con los elementos de menú seleccionado, mantenga presionado este botón para ver la guía de menús.
- 5 Botón MENU (MENU)**
Muestra el menú superior.
- 6 Botón (disparador automático / borrado)**
Utilice este ajuste para tomar fotografías con el disparador automático. Seleccione el tiempo que desea retrasar la toma de la fotografía.
- 7 Botón (modo macro)**
Utilice el modo macro o supermacro cuando tome fotografías de primeros planos, por ejemplo, de una flor.
- 8 Botón (compensación de exposición)**
Utilice este ajuste para sobreexponer (+) o subexponer (-) una fotografía.
- 9 Botón (modo de flash)**
Seleccione uno de los seis modos de flash: flash automático, reducción del efecto de ojos rojos, flash de relleno, flash de relleno para ojos rojos, flash retardado o flash desactivado.
- 10 Botón QUICK VIEW**
Visualiza rápidamente la última imagen tomada.
- 11 Botón (OK/FUNC)**
Abre el menú de funciones y ajusta las funciones que se usan con frecuencia en el modo de fotografía. También confirma y ajusta su selección de las opciones del menú.

Modos SCN (Escena)

Esta función le permite cambiar el modo de **SCN** (modo de escena) en función del sujeto.

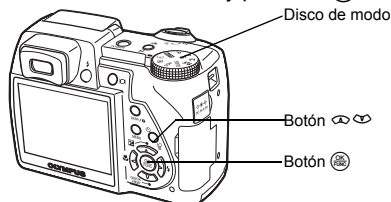

- 1 Sitúe el disco de modo en **SCN**.
- 2 Presione   para seleccionar un modo de escena, y presione .







- RETRATO
- PAISAJE
- PAIS.+RETR.
- DEPORTE
- ESC.NOCT.
- NOCHE+RETRATO
- INTERIORES
- VELAS
- AUTO - RETRATO
- RETR.LUZ DISPONIBLE
- PUESTA SOL
- FUEG.ARTIF.
- MUSEO
- COCINA
- VITRINA
- DOCUMENTOS
- SUBASTA
- FOT. & SELEC.1
- FOT. & SELEC.2
- PLAYA
- NIEVE







Es



Modo macro

-  Este modo le permite tomar fotografías a una distancia de 7 cm del sujeto (cuando el zoom óptico está en el valor máximo de gran angular).
-  Utilice este modo para tomar fotografías a una distancia de 3 cm del sujeto. En el modo , la posición del objetivo zoom está fijada.

- 1 Presione .
- 2 Presione   para seleccionar [] o [], y presione .

Disparador automático





- 1 Presione .
- 2 Presione   para seleccionar [ 12 SEG] o [ 2 SEG], y presione .
- 3 Presione el botón disparador a fondo para tomar la fotografía.

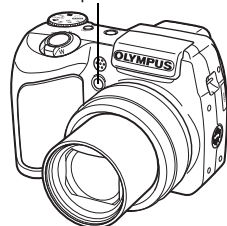



-  12 SEG: El LED del disparador automático se enciende durante aproximadamente 10 segundos, y a continuación empieza a parpadear. Tras parpadear durante 2 segundos aproximadamente, se realiza la fotografía.
-  2 SEG: El LED del disparador automático parpadea durante 2 segundos y se toma la fotografía.

LED del disparador automático



Modos de flash

- 1 Presione  (salto de flash) para abrir el flash.
- 2 Presione   para seleccionar el modo de flash, y presione .
- 3 Presione a medias el botón disparador.
 - Si el flash está ajustado para dispararse, se ilumina la marca .
- 4 Presione el botón disparador a fondo para tomar la fotografía.

Icono	Modo de flash	Descripción
FLASH AUTO	Flash automático	El flash se dispara automáticamente en condiciones de baja iluminación o de contraluz.
	Flash con reducción de ojos rojos	Emitte destellos previos para la reducción de ojos rojos.
	Flash de relleno	El flash se dispara independientemente de la luz disponible.
	Flash de relleno para ojos rojos	El flash se dispara siempre después de emitirse los destellos previos para la reducción de ojos rojos.
 SLOW	Flash retardado	El flash se dispara a baja velocidad.
	Flash desactivado	El flash no se dispara, incluso en condiciones de baja iluminación.

Función de ahorro de energía

- Para ahorrar energía de la batería, la cámara entra automáticamente en el modo de reposo y deja de funcionar después de unos 3 minutos de inactividad en modo de fotografía. Presione el botón disparador o gire el mando de zoom para volver a activar la cámara.
- Si la cámara no se utiliza durante 4 horas después de entrar en el modo de reposo, el objetivo se retrae automáticamente y se apaga. Para reanudar el funcionamiento, vuelva a encenderla.

Menú superior

- 1 Presione **MENU** para abrir el menú superior.

MENU



Menú superior en modo de fotografía

- 2 Utilice las teclas de control () para seleccionar opciones del menú, y presione para confirmarlas.

- **CALIDAD IMAGEN**

Ajuste la calidad de la imagen que va a capturar según la finalidad de la fotografía.

- **RESTAURAR**

Restablezca los valores de los ajustes de fábrica.

- **MENÚ CÁMARA**

Ajuste distintas opciones de fotografía.

- **CONFIGURAC.**

Ajuste la fecha y la hora, el idioma, el sonido de funcionamiento, etc.

- **SCN (Escena)**

Seleccione la escena en función del sujeto y las condiciones fotográficas con el modo **SCN** seleccionado.

- **MODO SILENC.**

Le permite desactivar los sonidos de funcionamiento de la toma y reproducción de fotografías, los pitidos de advertencia, los sonidos del obturador, etc.

Es

Borrar todas las fotografías

- 1 Desde el menú superior del modo de reproducción, presione **MENU** y seleccione [BORRAR] -> [BORRAR TODO], y presione .

- 2 Seleccione [SI] y presione .

- Se borran todas las fotografías.

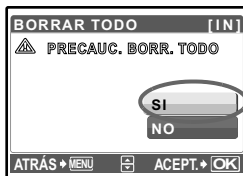



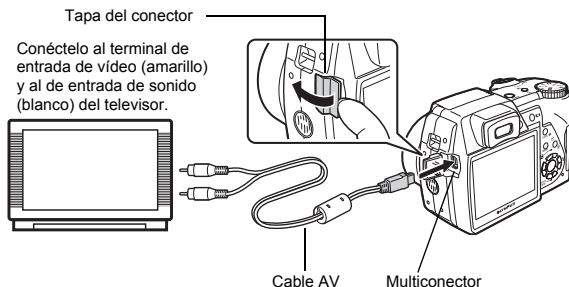

Reproducción en un televisor

Utilice el cable AV suministrado con la cámara para reproducir imágenes grabadas en un televisor. Puede reproducir tanto fotografías como vídeos.

- 1 Compruebe que el televisor y la cámara estén apagados. Conecte el multiconector de la cámara al terminal de entrada de vídeo del televisor usando el cable AV.



- 2 Encienda el televisor y cambie al modo de entrada de vídeo.
 - Para más información sobre cómo cambiar a entrada de vídeo, consulte el manual de instrucciones del televisor.
- 3 Sitúe el disco de modo en  y presione **POWER** para encender la cámara.
 - En el televisor aparecerá la última fotografía tomada. Utilice las teclas de control (  ) para seleccionar la fotografía que desea ver.

Impresión directa (PictBridge)

Usando el cable USB suministrado, puede conectar la cámara a una impresora compatible con PictBridge, como la Olympus P-11, para imprimir fotografías. Puede imprimir una fotografía mediante operaciones sencillas.

- 1 En el modo de reproducción, localice en el monitor la fotografía que desea imprimir.
- 2 Conecte un extremo del cable USB suministrado al multiconector de la cámara y el otro extremo al conector USB de la impresora.

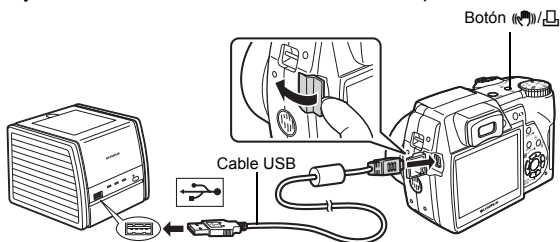

- 3 Presione / .
- Se inicia la impresión.
 - Cuando haya terminado, desconecte el cable USB de la cámara con la pantalla de selección de fotografías activa.

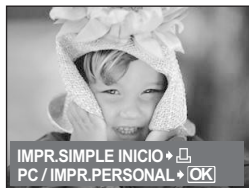

Transferir imágenes

a. Instale el software

- 1 Inserte el CD-ROM de OLYMPUS Master.
- 2 **Windows:** Haga clic en el botón "OLYMPUS Master".
Macintosh: Haga doble clic en el icono "Installer".
- 3 Siga las instrucciones en pantalla.



b. Conecte la cámara a un ordenador

- 1 Conecte la cámara al ordenador usando el cable USB (incluido).
 - El monitor se encenderá automáticamente.

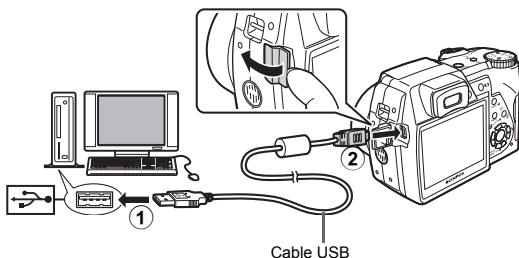

- 2 Seleccione [PC] en el monitor y presione .

 - Ahora el ordenador reconocerá su cámara como una unidad de almacenamiento extraíble.

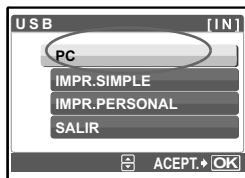

Es

c. Transfiera las imágenes al ordenador

- 1 Ahora, con la cámara conectada, abra el programa OLYMPUS Master.
 - Aparece la ventana [Transferir imágenes].
- 2 Seleccione las imágenes que desea transferir y haga clic en el botón [Transferir imágenes].

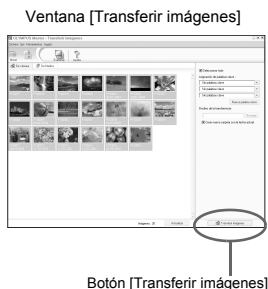

Si no aparece automáticamente la ventana [Transferir imágenes]:

- a. Haga clic en el icono “Transferir imágenes” en el menú principal de OLYMPUS Master.



- b. Haga clic en el icono “De cámara”.



Es

Consejos

- Para obtener información más detallada sobre la configuración y el uso de la cámara, consulte el “Manual Avanzado” de la misma incluido en el CD-ROM.
- Para más información sobre el uso del software OLYMPUS Master, consulte el manual (electrónico) de referencia instalado en la carpeta OLYMPUS Master de su disco duro. Si necesita ayuda adicional, consulte el archivo “Ayuda” del software OLYMPUS Master.

Software OLYMPUS Master

Software OLYMPUS Master: Utilice este software para descargar fotografías de la cámara, ver, organizar, retocar, enviar por correo electrónico e imprimir sus fotografías y vídeos digitales, y mucho más. Este CD también contiene el manual de referencia de software completo en formato Adobe Acrobat (PDF).



● Requisitos del sistema

SO	Windows 98SE/Me/2000 Professional/XP o Mac OS X (10.2 o posterior)
CPU	Pentium III 500 MHz/Power PC G3, o superior
RAM	128 MB o más (se recomienda 256 MB o más)
Disco duro	300 MB de espacio libre o más
Conexión	Puerto USB
Monitor	1024 × 768 píxeles de resolución o más con un mínimo de 65.536 colores (Windows), 32.000 colores (Macintosh)

Para obtener la información técnica más reciente, visite la página web de Olympus (<http://www.olympus.com/>)

Es

● Actualización (OLYMPUS Master Plus)

Además de las funciones de OLYMPUS Master, la versión OLYMPUS Master Plus incluye funciones como la edición de vídeo, impresión de álbumes, impresión de hojas de contactos, álbum HTML, panorama de pegado libre, escritura en CD/DVD y mucho más, permitiéndole ampliar considerablemente sus posibilidades en fotografía digital.

Puede actualizar su software a la versión OLYMPUS Master Plus a través de Internet.

Es necesario tener instalado OLYMPUS Master en un ordenador con conexión a Internet.



Registro de usuario

Registre su cámara cuando instale OLYMPUS Master para activar su garantía, recibir notificaciones sobre actualizaciones de software y firmware de la cámara, y mucho más.

● Cámara

Tipo de producto	: Cámara digital (para fotografía y reproducción)
Sistema de grabación	: Grabación digital, JPEG (según la Normas de diseño para sistema de archivos de cámara (DCF))
Fotografías	: Grabación digital, JPEG (según la Normas de diseño para sistema de archivos de cámara (DCF))
Estándares aplicables	: Exif 2.2, Formato de reserva de impresión digital (DPOF), PRINT Image Matching III, PictBridge
Sonido con fotografías	: Formato WAVE
Vídeo	: QuickTime Motion JPEG
Memoria	: Memoria interna xD-Picture Card (16 MB a 1 GB)
Núm. de píxeles efectivos	: 7.100.000 píxeles
Dispositivo de captura de imagen	: CCD de 1/2,5" (filtro de colores primarios), 7.380.000 píxeles (brutos)
Objetivo	: Objetivo Olympus 6,3 a 63,0 mm, f2.8 a 3.7 (equivalente a un objetivo de 38 mm a 380 mm en una cámara de 35 mm)
Sistema fotométrico	: Medición ESP digital, sistema de medición por puntos
Velocidad de obturación	: 15 a 1/1000 seg. (Durante modo bulb: máx. 8 minutos)
Abertura	: F2.8 a F8.0
Alcance de fotografía	: 0,07 m a ∞ (W) 1,2 m a ∞ (T) (normal/modo macro) 0,03 m a ∞ (modo supermacro)
Monitor	: Pantalla LCD TFT en color de 2,5", 115.000 píxeles
Tiempo de carga del flash	: Aprox. 6,5 seg. (para descarga completa del flash a temperatura ambiente usando unas pilas nuevas completamente cargadas)
Conector exterior	: Toma DC-IN Conector USB, toma A/V OUT (multiconector)
Sistema de calendario automático	: 2000 hasta 2099
Entorno de funcionamiento	
Temperatura	: 0 °C a 40 °C (funcionamiento)/ -20 °C a 60 °C (almacenamiento)
Humedad	: 30 % a 90 % (funcionamiento)/10 % a 90 % (almacenamiento)
Fuente de alimentación	: Pilas alcalinas tipo AA/pilas de hidruro de níquel (cuatro) o un adaptador de CA de Olympus.
Dimensiones	: 105,5 mm (An.) × 74,5 mm (Al.) × 70,0 mm (Pr.) (sin incluir los salientes)
Peso	: 325 g sin las pilas ni la tarjeta

El diseño y las especificaciones están sujetos a cambios sin previo aviso.



PRECAUCIÓN

RIESGO DE DESCARGAS
ELÉCTRICAS
NO ABRIR



PRECAUCIÓN : PARA REDUCIR EL RIESGO DE DESCARGAS ELÉCTRICAS, NO RETIRE LA CUBIERTA (O PARTE TRASERA). EN EL INTERIOR NO HAY PIEZAS QUE EL USUARIO PUEDA REPARAR. REMITA LA REPARACIÓN A PERSONAL DE SERVICIO ESPECIALIZADO OLYMPUS.



El signo de admiración dentro de un triángulo equilátero tiene como finalidad alertar al usuario de la existencia de importantes instrucciones de operación y mantenimiento en la documentación suministrada con el producto.



PELIGRO

Si el producto es utilizado sin observar la información representada bajo este símbolo, podría causar serias lesiones o muerte.



ADVERTENCIA

Si el producto es utilizado sin observar la información representada bajo este símbolo, podría causar serias lesiones o muerte.



PRECAUCIÓN

Si el producto es utilizado sin observar la información representada bajo este símbolo, podría causar lesiones personales menores, daños al equipo, o pérdida de datos importantes.

¡ADVERTENCIA!

PARA EVITAR EL RIESGO DE INCENDIO O DESCARGAS ELÉCTRICAS, NUNCA DESMONTE NI EXPONGA ESTE PRODUCTO AL AGUA NI LO UTILICE EN UN ENTORNO MUY HÚMEDO.

Es

Precauciones Generales

Lea todas las instrucciones — Antes de utilizar este producto, lea todas las instrucciones operativas. Guarde todos los manuales y la documentación para futuras consultas.

Limpieza — Siempre desenchufe el producto de la toma de corriente antes de limpiarlo. Para la limpieza use sólo un paño húmedo. Nunca use limpiadores líquidos o aerosoles, ni solventes orgánicos de ningún tipo para limpiar este producto.

Accesorios — Para su seguridad y evitar daños al producto, utilice únicamente los accesorios recomendados por Olympus.

Agua y humedad — En las precauciones de los productos diseñados a prueba de la intemperie, consulte las secciones de resistencia a la intemperie en sus respectivos manuales.

Ubicación — Para evitarle daños al producto, monte el producto sobre un trípode, caballete o soporte estable.

Fuentes de alimentación — Conecte este producto únicamente con la fuente de alimentación descrita en la etiqueta del producto.

Rayos — Si se produce una tormenta eléctrica mientras está utilizando el adaptador de CA, retírelo de la toma de corriente inmediatamente.

Objetos extraños — Para evitar daños personales, nunca inserte objetos de metal en el producto.

Calentadores — Nunca utilice ni guarde este producto cerca de fuentes de calor, tales como radiadores, rejillas de calefacción, estufas o cualquier tipo de equipo o aparato generador de calor, incluyendo amplificadores estéreo.

Manejo de la cámara



ADVERTENCIA

- **No utilice la cámara cerca de gases inflamables o explosivos.**
- **No utilice el flash a corta distancia de las personas (especialmente niños menores y mayores, etc.).**
 - Cuando dispare el flash, deberá mantener, por lo menos, una distancia de 1 m de la cara de los sujetos. El disparo demasiado cercano de los ojos del sujeto podrá causarle la pérdida de visión momentánea.
- **Mantenga a los niños menores y mayores alejados de la cámara.**
 - Utilice y guarde siempre la cámara fuera del alcance de los niños menores y mayores, para prevenir las siguientes situaciones de peligro que podrían causarles serias lesiones:
 - Enredarse con la correa de la cámara, ocasionando asfixia.
 - Ingerir accidentalmente una pila, tarjetas, u otras piezas pequeñas.
 - Disparar el flash accidentalmente hacia sus propios ojos o hacia los ojos de otro niño.
 - Lesionarse accidentalmente con las piezas móviles de la cámara.
- **No mire al sol ni a luces fuertes a través de la cámara.**
- **No utilice ni guarde la cámara en lugares polvorientos o húmedos.**
- **No cubra el flash con la mano mientras efectúa el disparo.**

Es



PRECAUCIÓN

- **Interrumpa inmediatamente el uso de la cámara si percibe algún olor, ruido o humo extraño alrededor de la misma.**
 - Nunca retire las pilas con las manos descubiertas, ya que podría causar un incendio o quemarle las manos.
- **Nunca sujete ni utilice la cámara con las manos mojadas.**
- **No deje la cámara en lugares donde pueda estar sujeta a temperaturas extremadamente altas.**
 - Si lo hace puede provocar el deterioro de las piezas y, en algunas circunstancias, provocar que se prenda fuego. No utilice el cargador o el adaptador CA si está cubierto (por ejemplo con una manta). Esto podría causar recalentamiento, resultando en incendio.
- **Manipule la cámara con cuidado para evitar una quemadura de leve.**
 - Ya que la cámara contiene partes metálicas, el recalentamiento puede resultar en una quemadura de baja temperatura. Preste atención a lo siguiente:
 - Cuando utilice la cámara durante un largo período, ésta se recalentará. Si mantiene la cámara en este estado, podría causar una quemadura de baja temperatura.
 - En lugares sujetos a temperaturas extremadamente bajas, la temperatura de la carcasa de la cámara puede ser más baja que la temperatura ambiente. Si es posible, póngase guantes cuando manipule la cámara en temperaturas bajas.
- **Tenga cuidado con la correa.**
 - Tenga cuidado con la correa cuando transporte la cámara. Podría engancharse en objetos sueltos y provocar daños graves.

Precauciones acerca del uso de la batería

Siga estas importantes indicaciones para evitar que se produzcan fugas, recalentamientos, incendios o explosión de la pila, o que cause descargas eléctricas o quemaduras.

PELIGRO

- Utilice únicamente las pilas NiMH y el cargador adecuado de la marca Olympus.
- Nunca caliente ni incinere las pilas.
- Tome precauciones al transportar o guardar las pilas a fin de evitar que entren en contacto con objetos metálicos, tales como alhajas, horquillas, cierres, etc.
- Nunca guarde las pilas en lugares donde queden expuestas a la luz solar directa o sujetas a altas temperaturas en el interior de un vehículo con calefacción, cerca de fuentes de calor, etc.
- Para evitar que ocurran fugas de líquido de las pilas o daños de sus terminales, siga cuidadosamente todas las instrucciones respectivas al uso de las pilas. Nunca intente desarmar una pila ni modificarla de ninguna manera, realizar soldaduras, etc.
- Si el fluido de la pila penetrara en sus ojos, lávelos de inmediato con agua corriente fresca y limpia, y solicite atención médica inmediatamente.
- Siempre guarde las pilas fuera del alcance de los niños menores. Si un niño ingiere una pila accidentalmente, solicite atención médica inmediatamente.

ADVERTENCIA

- Conserve las pilas siempre secas.
- Para evitar que ocurran fugas de líquido, recalentamiento de la pila, o que cause incendio o explosión, utilice únicamente la pila recomendada para el uso con este producto.
- Nunca mezcle las pilas (pilas nuevas con usadas, pilas cargadas con descargadas, pilas de distinta marca o capacidad, etc.).
- Nunca intente recargar las pilas alcalinas, baterías de litio o las baterías de litio CR-V3.
- Inserte la pila cuidadosamente, tal como se describe en el manual de instrucciones.
- No utilice pilas que no están cubiertas con lamina aislante o cuya lamina está rasgada, ya que puede causar pérdida de fluido, incendio o lesiones.

PRECAUCIÓN

- No extraiga las pilas inmediatamente después de utilizar la cámara. La pila puede recalentarse durante el uso prolongado.
- Siempre retire las pilas de la cámara antes de guardar la cámara por un largo tiempo.

Es

Las siguientes pilas AA no pueden ser utilizadas.

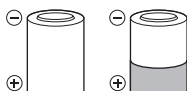

Pilas parcialmente cubiertas o no cubiertas totalmente por una hoja aislante.



Pilas con terminales \ominus en relieve, pero no cubiertos por una hoja aislante.

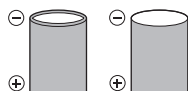

Pilas cuyos terminales son planos, pero no cubiertos completamente por una hoja aislante. (Dichas pilas no pueden utilizarse incluso si los terminales \ominus están cubiertos parcialmente).

Es

- Si las pilas NiMH no se cargan en el período de tiempo especificado, detenga la carga y no las utilice.
- No utilice una pila si está rajada o quebrada.
- Si se producen fugas de líquido, decoloración o deformación de la pila, o cualquier otra anomalía durante la operación, interrumpa el uso de la cámara.
- Si el fluido de la pila entrara en contacto con su ropa o con su piel, lave de inmediato la parte afectada con agua corriente fresca y limpia. Si el fluido quemara su piel solicite atención médica inmediatamente.
- Nunca exponga la pila a fuertes impactos ni a vibraciones continuas.

Para los clientes de Estados Unidos

Declaración de conformidad

Número de modelo : SP-510 UZ

Nombre comercial : OLYMPUS

Entidad responsable: **OLYMPUS IMAGING AMERICA INC.**

Dirección : 3500 Corporate Parkway, P.O. Box 610, Center Valley,
PA 18034-0610, U.S.A.

Número de teléfono : 484-896-5000

Se ha probado su cumplimiento con las normas FCC
PARA USO DOMÉSTICO O COMERCIAL

Este dispositivo cumple con el Apartado 15 de las normas FCC. La operación se encuentra sujeta a las dos condiciones siguientes:

(1) Este dispositivo podría no causar interferencia perjudicial.

(2) Este dispositivo debe aceptar cualquier interferencia que se reciba, incluyendo aquellas interferencias que pueden provocar un funcionamiento no deseado.

Para los clientes de Canadá

Este aparato digital de Clase B cumple con todos los requerimientos de las reglamentaciones canadienses sobre equipos generadores de interferencia.

Marcas comerciales

- IBM es una marca registrada de International Business Machines Corporation.
- Microsoft y Windows son marcas registradas de Microsoft Corporation.
- Macintosh es una marca comercial de Apple Computer Inc.
- xD-Picture Card™ es una marca comercial.
- Todos los demás nombres de compañías y productos son marcas registradas y/o marcas comerciales de sus respectivos propietarios.
- Las normas para sistemas de archivos de cámara referidas en este manual son las “Normas de Diseño para Sistema de Archivos de Cámara/DCF” estipuladas por la Asociación de Industrias Electrónicas y de Tecnología de Información de Japón (JEITA).

Memo

Memo

OLYMPUS IMAGING AMERICA INC.

3500 Corporate Parkway, P.O. Box 610, Center Valley, PA 18034-0610, U.S.A. Tel. 484-896-5000

Technical Support (USA)

24/7 online automated help: <http://www.olympusamerica.com/support>

Phone customer support: Tel. 1-888-553-4448 (Toll-free)

Our phone customer support is available from 8 am to 10 pm (Monday to Friday) ET

E-Mail: distec@olympus.com

Olympus software updates can be obtained at: <http://www.olympusamerica.com/digital>

To find the nearest Authorized Distributor, please visit: <http://www.olympusamerica.com/digital>, and click on the Worldwide Warranty icon at the bottom of the page.

Authorized Distributors

U.S.A.:

Los Angeles **Olympus Imaging America Inc.**
10805 Holder Street Suite 170
Cypress, CA 90630-5145
Tel: (888) 553-4448

New York **Olympus Imaging America Inc.**
400 Rabro Drive
Hauppauge, NY 11788-4258
Tel: (888) 553-4448

Canada:

Calgary **Alta Camera Service**
107-10 Ave. SW, Calgary, Alberta T2R 1KB
Tel: (403) 234-0400

Mississauga **Nortown Photo Service**
3045 Southcreek Road Unit 33
Mississauga, Ontario L4X 2X6
Tel: 1-877-677-3686 Fax: (905) 624-6167
E-mail: service@nortownphoto.com

Montreal **AMT Service Inc.**
5215 de la Savane
Montreal, Quebec H4P 1V4
Tel: (514) 738-7044 Fax: (514) 738-4229

Vancouver **Vancam Service Ltd.**
1666 West 8th Ave., Vancouver,
B.C. V6J 1V4 Tel: (604) 736-4113

Winnipeg **Computech Camera Repairs Ltd.**
119 Sherbrook Street
Winnipeg, Manitoba R3C 2B5
Tel: (204) 786-2693

Mexico:

Olympus Imaging de Mexico S.A. de C.V.
WTC Mexico,
Montecito No.38 - Lobby - Office 3
Col. Napoles, Mexico D.F. 03810
Tel. (5255) 54881280
E-mail: pedro.jimenez@olympus.com

Argentina:

Jesus Labrador S.A.
Paraguay 755 PB, C1057 AAI Buenos Aires
Tel: (011) 4313-3174 Fax: (011) 4312-5239
E-Mail: jesuslabrador@speedy.com.ar

Jesus Labrador S.A.
Sucursal Mitre, Bartolome Mitre 860
C1036AAP Buenos Aires Tel: (011) 4331-1227
E-mail: jesuslabrador@speedy.com.ar

Brazil:

Rio de Janeiro **Assistec**
Rua Uruguaiana, 94-Sobreloja
Centro-Rio de Janeiro CEP 20050-091
Tel: (021) 2242-3236 Fax: (021) 2242-3236
E-Mail: rio@assistecs.com.br

Sao Paulo **Assistec**
Rua Avanhanda 126, 3 Andar
Consolação, São Paulo
Tel: (011) 3123-3100 Fax: (011) 3214-0706
E-mail: ASSISTECSS@UOL.COM.BR

Assistec
Filial Shopping Eldorado
Av.Rebouças 3970, 1 Subsolo, Loja 1035
Pinheiros, Sao Paulo
Tel: (011) 3815-3054 Fax: (011) 3814-4398
E-mail: ASSISTECSS@UOL.COM.BR

Chile:

Reifschneider Foto S.A. C.I.
Camino Conquistador del monte 5024
Huechuraba, Santiago Tel: 56-02-443-1500
E-mail: ceciliacalvo@reifschneider.cl

Colombia:

CV Tronica LTDA
Calle 68 No 12-57, Bogota
Tel: (0571)235-7260/348-1573
Fax: (0571) 348-1574
E-mail: servicio@cvtronica.com

Panama:

FOTOSER
Edif. El Paical, Oficina No3, P.A.
Urb. Bruguer, Transistmica
(Detras del S/M Riba Smith),
Tel/Fax: (507) 261-0436
E-mail: rearanda@rocketmail.com

Uruguay:

Fotocamara S.R.L.
Cuareim 1439 Montevideo
Tel: (02) 900-2004 Fax: (02) 900-8430
E-mail: FOTOCAM@ADINET.COM.UY

Venezuela:

Micron C.A.
4ta. transversal Urb. Horizonte,
Edificio América, Mezanine, Caracas 1070-A
Tel: (0212) 238-3526 Fax: (0212) 238-8598
E-mail: guillermolandeta@micron.com.ve