

APPAREIL PHOTO NUMÉRIQUE

OLYMPUS[®]

SP-510UZ

Manuel Avancé

Guide de démarrage rapide

Pour commencer dès maintenant à utiliser votre appareil photo.

Fonctionnement des touches

Fonctionnement des menus

Impression de photos

Utilisation de OLYMPUS Master

Détails supplémentaires au sujet de votre appareil photo

Divers

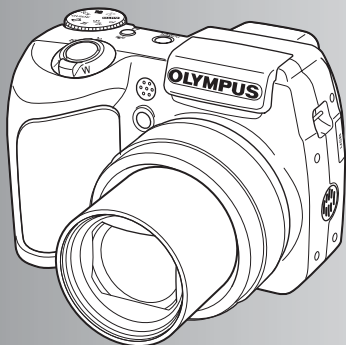

- Nous vous remercions d'avoir acheté un appareil photo numérique Olympus. Avant de commencer à utiliser votre nouvel appareil photo, veuillez lire attentivement ces instructions afin d'optimiser ses performances et sa durée de vie. Conservez ce manuel dans un endroit sûr pour pouvoir vous y référer ultérieurement.
- Nous vous recommandons de prendre des photos-test pour vous habituer à votre appareil avant de commencer à prendre de vraies photos.
- Nous vous recommandons de prendre des photos-test pour vous habituer à votre appareil avant de commencer à prendre de vraies photos.
- Les captures d'écran et les illustrations de l'appareil photo présentées dans ce manuel ont été réalisées au cours des phases de développement et peuvent ne pas correspondre au produit réel.

Fonctionnement des touches P. 10

Découvrez le fonctionnement des touches de l'appareil photo en suivant les illustrations et en testant les touches de l'appareil photo.

Fonctionnement des menus P. 18

Découvrez tout ce que vous devez savoir au sujet des menus, des opérations de base aux fonctions et réglages spécifiques à chaque menu.

Impression des photos P. 46

Découvrez comment imprimer les photos que vous avez prises.

Utilisation de OLYMPUS Master P. 53

Découvrez comment transférer des images vers un ordinateur et les enregistrer.

Détails supplémentaires au sujet de votre appareil photo P. 63

Obtenez plus de détails au sujet de votre appareil photo et découvrez ce que vous devez faire si vous avez une question en ce qui concerne les fonctions.

Divers P. 77

Découvrez les fonctions pratiques et les consignes de sécurité qui vous permettent d'utiliser votre appareil photo de manière plus efficace.

Réunissez ces éléments (contenu de la boîte)



Appareil photo numérique



Couvercle d'objectif/Cordon du couvercle d'objectif

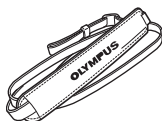

Courroie



Piles AA (quatre)

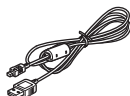

Câble USB

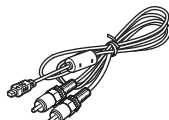

Câble AV



CD-ROM comportant le logiciel OLYMPUS Master

Éléments non illustrés : Manuel Avancé (présent manuel), Manuel de Base, carte de garantie. Le contenu est susceptible de varier en fonction du lieu d'achat.

Fixez la courroie et le couvercle de l'objectif

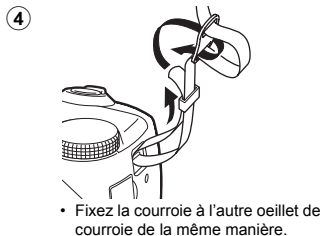
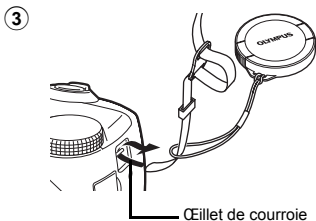
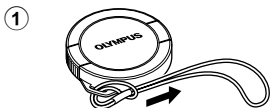

- Tendez la courroie afin qu'elle ne soit pas relâchée.

Préparez les piles

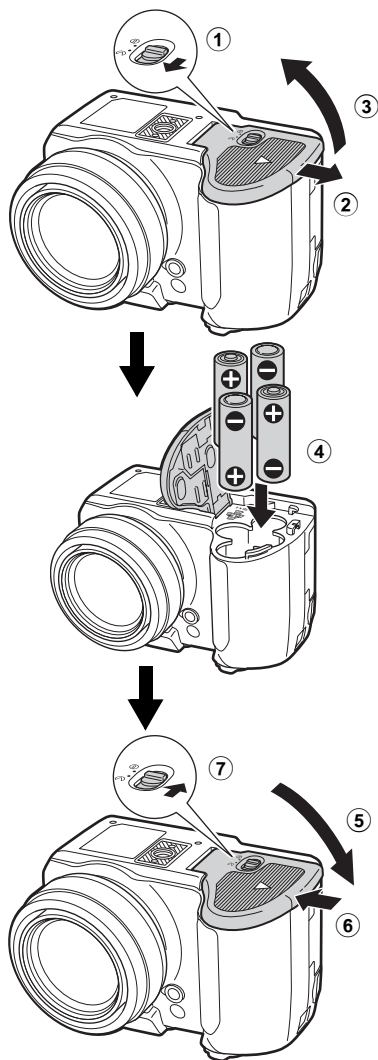

- Pour plus obtenir plus de détails sur la manière d'insérer la xD-Picture Card (nommée ci-après carte), veuillez vous référer à "Insertion et retrait de la carte" (P. 79).

Allumez l'appareil photo

Cette procédure explique comment allumer l'appareil photo en mode prise de vue.

a. Réglez la molette mode sur **AUTO**.

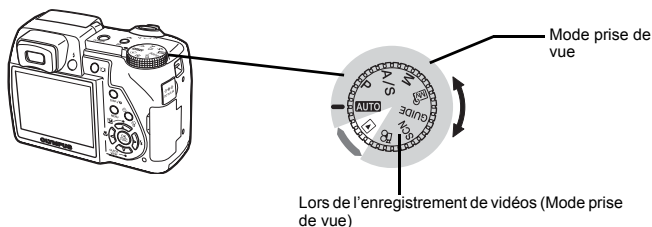

Modes de prise de vue

AUTO	Cette fonction vous permet de prendre des photos à l'aide des paramètres automatiques.
P	L'appareil photo définit automatiquement la valeur de l'ouverture optimale et la vitesse d'obturation.
A/S	Vous permet de définir manuellement l'ouverture. / Vous permet de définir manuellement la vitesse d'obturation.
M	Vous permet de définir manuellement à la fois l'ouverture et la vitesse d'obturation.
My	Vous permet de définir manuellement chaque fonction de prise de vue et d'utiliser votre mode prise de vue original.
GUIDE	Cette fonction vous permet de définir des éléments cibles en suivant les instructions du guide de prise de vue affiché à l'écran.
SCN	Cette fonction vous permet de prendre des photos en sélectionnant une scène adaptée aux conditions de prise de vue.

b. Appuyez sur la touche **POWER**.

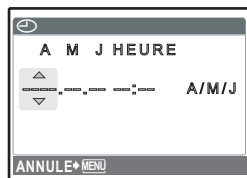
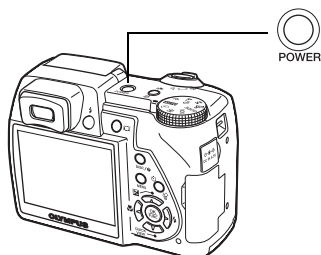

- Cela s'affiche lorsque la date et l'heure ne sont pas réglés.

- Pour allumer l'appareil photo, appuyez sur la touche **POWER** après avoir enlevé le couvercle de l'objectif.

- Pour éteindre l'appareil photo, appuyez de nouveau sur la touche **POWER**.

Réglez la date et l'heure

À propos de l'écran de réglage de la date et de l'heure

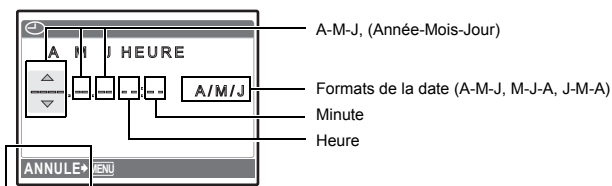

Annule un réglage.

- a. Appuyez sur la touche et la touche pour sélectionner [A].

• Les deux premiers chiffres de l'année sont fixes.

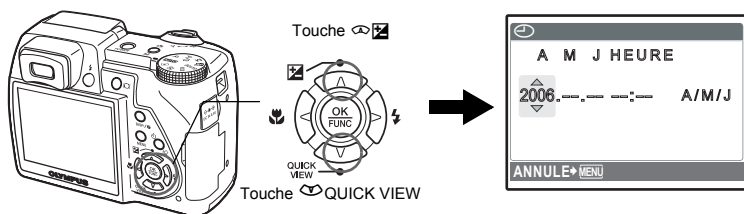

- b. Appuyez sur la touche .

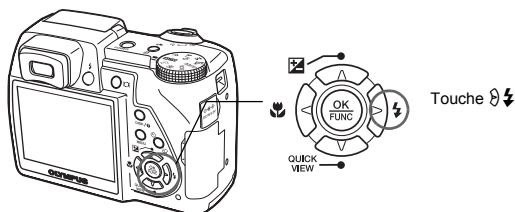



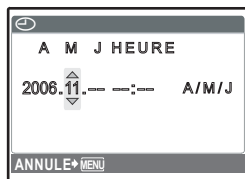

- c. Appuyez sur la touche et la touche comme pour a. pour sélectionner [M].

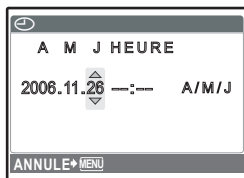

- d. Appuyez sur la touche .



- e. Appuyez sur la touche  et la touche  QUICK VIEW pour sélectionner [J].

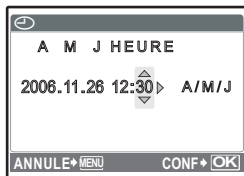

- f. Appuyez sur la touche .
- g. Appuyez sur la touche  et la touche  QUICK VIEW pour sélectionner "heure", "minute".

- L'heure est affichée au format 24 heures.



- h. Appuyez sur la touche .
- i. Appuyez sur la touche  et la touche  QUICK VIEW pour sélectionner [A/M/J].



- j. Une fois que tous les éléments sont réglés, appuyez sur la touche .

- Pour un réglage de l'heure précis, appuyez sur la touche  lorsque l'horloge franchit 00 seconde.

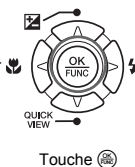
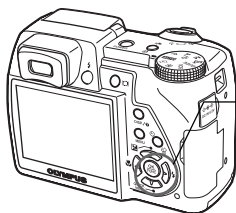

a. Maintien de l'appareil photo

Tenue horizontale

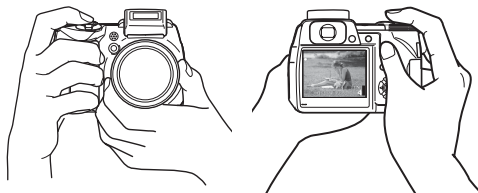

Tenue verticale

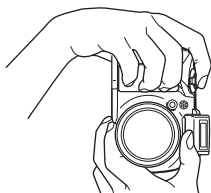

b. Mise au point

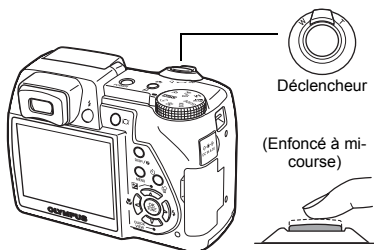

Placez le repère de mise au point sur votre sujet.



Le nombre d'images fixes pouvant être stockées s'affiche.

Le voyant vert indique que la mise au point et l'exposition sont mémorisées.

c. Prise de vue

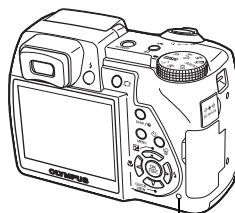
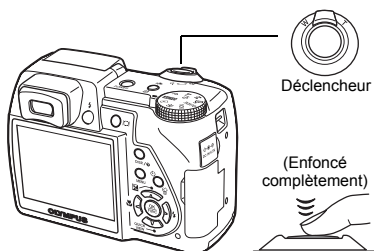

Le voyant d'accès de carte clignote.

Affichage des photos

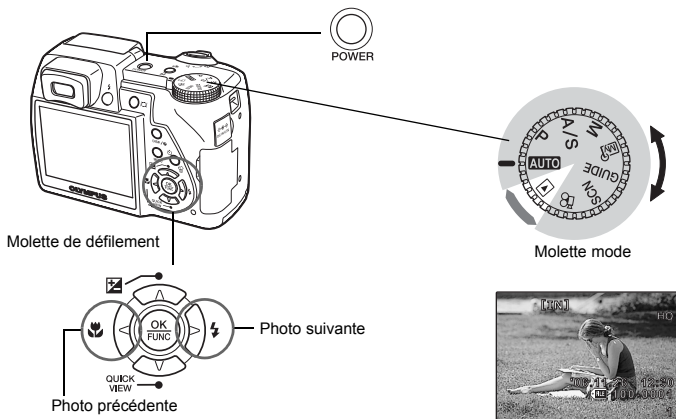

a. Amenez la molette mode sur .

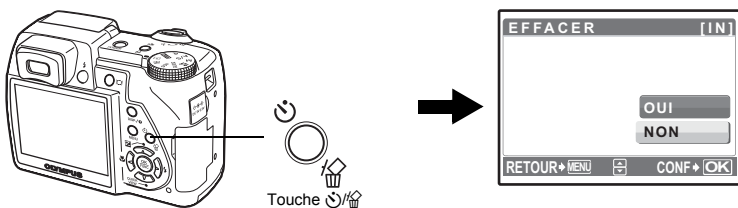

Effacement de photos

- a. Comme décrit pour a., affichez l'image que vous souhaitez effacer.
- b. Appuyez sur la touche  .



- c. Appuyez sur la touche   pour sélectionner [OUI], et appuyez sur la touche  pour effacer l'image.

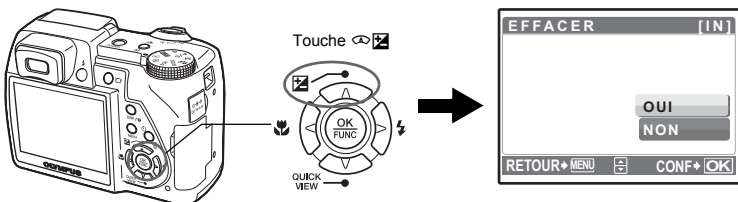

Fonctionnement des touches

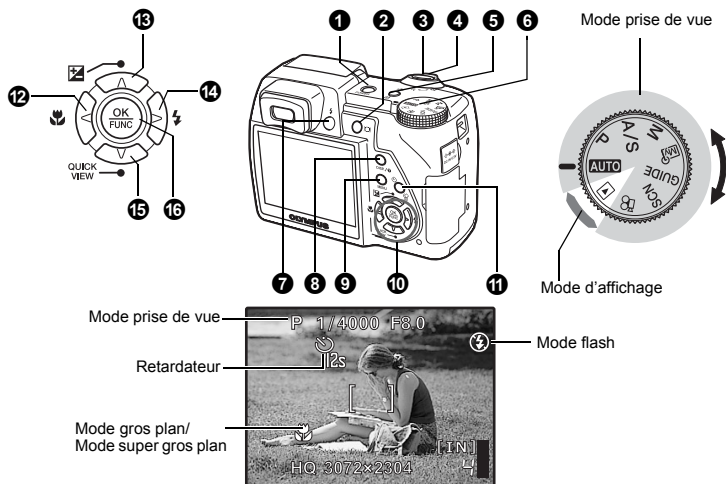

1 Touche POWER

Mise sous et hors tension de l'appareil photo

- Mise sous tension :
- Mode prise de vue
 - L'écran ACL s'allume
 - L'objectif se déplie
- Mode d'affichage
- L'écran ACL s'allume
- Avant de remettre l'appareil photo sous tension en mode prise de vue, enlevez le couvercle d'objectif, et appuyez sur **POWER**.

2 Touche

Écran ACL/Visueur

Alterne entre l'écran ACL et le viseur.

3 Déclencheur

Prise de photos

Prise de photos

Mettez la molette mode sur **AUTO**, **P**, **A/S**, **M**, **My**, **GUIDE** ou **SCN**, et appuyez légèrement sur le déclencheur. Le voyant vert s'allume lorsque la mise au point et l'exposition sont mémorisées (mémorisation de la mise au point). Appuyez maintenant (complètement) sur le déclencheur pour prendre une photo.



Voyant vert

Mémorisation de la mise au point et définition de la prise de vue (mémorisation de la mise au point)

Une fois la mise au point mémorisée, définissez la prise de vue et appuyez complètement sur le déclencheur pour prendre une photo. Si le voyant vert clignote, la mise au point n'est pas réglée correctement. Procédez de nouveau à la mémorisation de la mise au point.

Enregistrement de vidéos

Amenez la molette mode sur . Appuyez légèrement sur le déclencheur (jusqu'à mi-course) pour mémoriser la mise au point, puis appuyez complètement sur le déclencheur pour lancer l'enregistrement. Appuyez de nouveau sur le déclencheur pour arrêter l'enregistrement.

4 Levier de zoom

Zoom lors de la prise de vue/Affichage en gros plan

Mode prise de vue : Zoom sur votre sujet

Zoom optique : 10×

Zoom extérieur :
Poussez le levier vers W.

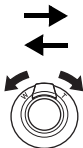

Zoom intérieur :
Tirez le levier vers T.

Mode d'affichage : Modification de l'affichage de la photo

Affichage d'une seule photo

- Utilisez la molette de défilement pour naviguer parmi les photos.

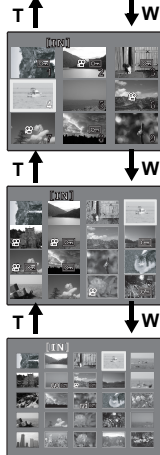
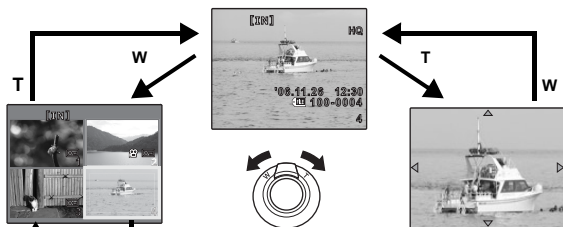

Affichage d'index

- Utilisez la molette de défilement pour sélectionner la photo à afficher et appuyez sur pour afficher uniquement la photo sélectionnée.

Affichage en gros plan

- Tirez le levier vers T pour agrandir progressivement l'image jusqu'à 10 fois sa taille d'origine. Poussez le levier vers W pour réduire la taille.
- Appuyez sur la molette de défilement pendant l'affichage en gros plan pour faire défiler la photo dans la direction indiquée.
- Appuyez sur retourner au mode d'affichage d'une seule photo.



Affichage du calendrier

- Utilisez la molette de défilement pour sélectionner la date et appuyez sur ou tirez le levier vers T sur la touche de zoom pour afficher les photos de la date sélectionnée.



5 Touche

Prise de photos et de vidéos avec stabilisation de l'image numérique Stabilisation/Impression des photos

Appuyez sur   en mode de prise de vue pour sélectionner [ACTIVE] ou [DESACTIVE] pour la stabilisation de l'image numérique. Appuyez sur  pour régler.

Mode prise de photos : Prise de photos avec la stabilisation de l'image numérique





Cette fonction réduit le flou dû à un mouvement de l'appareil photo ou à un mouvement du sujet lors de la prise de vue.

 "MODE DIS Prise de photos à l'aide de la stabilisation des images numériques" (P. 25)

Mode prise de vidéos : Prise de photos avec la stabilisation de l'image numérique

Cette fonction réduit le flou dû à un mouvement de l'appareil photo lorsque lors de la prise de vidéos.

 "Réduction du flou dû à un mouvement de l'appareil photo lors de la prise de vidéos" (P. 29)









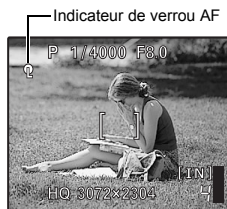



Les fonctions fréquemment utilisées peuvent être attribuées   à une touche personnalisée lorsque la molette mode est placée sur set to **P**, **A/S**, **M**,  ou **SCN**. Lorsque la molette mode est placée sur **AUTO**, le MODE DIS est activé. Lorsque la molette mode est placée sur , le DIS MOVIE MODE est activé.

 "BOUTON PERSO Attribution des fonctions aux touches personnalisées" (P. 45)

"Fonctions pouvant être attribuées à Mon Mode et touche personnalisée" (P. 73)

Mémorisation de la position de la mise au point (verrou AF)















- Enregistrez la fonction de mémorisation AF sur la touche   pour que la mise au point soit mémorisée en appuyant sur  , et  (Indicateur de verrou AF) s'affiche sur l'écran ACL. Appuyez de nouveau sur   pour annuler le verrou AF. Chaque fois que vous appuyez sur la touche, la mise au point est mémorisée et désactivée alternativement.
- Pour sauvegarder la position de la mise au point mémorisée une fois la photo prise (mémoire AF), maintenez la touche   pendant plus d'une seconde pour que  (repère de mémoire AF) s'affiche sur le moniteur. Appuyez de nouveau sur   pour réinitialiser la mémoire AF.
- Si le zoom est utilisé après avoir mis le verrou AF, la photo risque de perdre la mise au point. Mettez le verrou AF après avoir utilisé le zoom.





 s'affiche alors que le verrou AE est activé.

Mémorisation de l'exposition (verrou AE)

- Enregistrez la fonction de mémorisation AE sur   pour que la distance soit sauvegardée en appuyant sur   et que l'exposition soit mémorisée.  (Indicateur de verrou AE) s'affiche sur l'écran ACL. Appuyez de nouveau sur   pour annuler le verrou AE. Lorsque vous appuyez sur la touche, l'exposition est mémorisée et désactivée alternativement.
- Le verrou AE est automatiquement désactivé après chaque prise de vue.
- Pour que la distance soit mémorisée après la prise de vue, maintenez la touche   pendant plus d'une seconde pour que  (Indicateur de mémoire AE) s'affiche sur le moniteur. Appuyez de nouveau sur   pour réinitialiser la mémoire AE.

Mode d'affichage : Impression des photos

Lorsque l'imprimante est connectée à l'appareil photo, affichez une photo que vous souhaitez imprimer en mode d'affichage et appuyez sur la touche  .

 "IMPRESSION FACILE" (P. 46)

6 Molette mode Commutation entre le mode prise de vue et le mode d'affichage

Amenez la molette mode sur le mode souhaité (mode prise de vue ou mode d'affichage).

- Certains éléments ne peuvent pas être réglés selon la position de la molette mode.

 "Fonctions disponibles en modes prise de vue et scènes" (P. 73)

AUTO Prise de photos à l'aide des paramètres automatiques

L'appareil photo sélectionne les paramètres optimaux et prend la photo.

P Réglage de la valeur d'ouverture et de la vitesse d'obturation

L'appareil photo définit automatiquement la valeur d'ouverture et la vitesse d'obturation adaptées à la luminosité du sujet.

A/S Changement de la valeur d'ouverture/ Changement de la vitesse d'obturation



Plaque de réglage :
Grand angle : F2.8 à F8.0
Téléobjectif : F3.7 à F8.0

Changement de la valeur d'ouverture pour la prise de photos

Appuyez sur après avoir appuyé sur . L'appareil photo définit automatiquement la vitesse d'obturation.

Valeur d'ouverture

: Augmente la valeur d'ouverture.

: Diminue la valeur d'ouverture.

Quand l'exposition ne peut pas être atteinte, la valeur d'ouverture est affichée en rouge.

: Définit les paramètres.

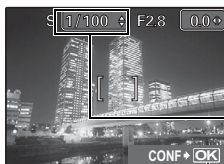

Plaque de vitesse d'obturation : 1/2 à 1/1000
(Lorsque [REDUC BRUIT] est réglé sur [ACTIVE] : Jusqu'à 4 sec.)

Changement de la vitesse d'obturation pour la prise de vue

Appuyez sur après avoir appuyé sur . L'appareil photo définit automatiquement la valeur d'ouverture.

Vitesse d'obturation

: Définit une vitesse d'obturation plus rapide.

: Définit une vitesse d'obturation plus lente.

Quand l'exposition ne peut pas être atteinte, la valeur d'ouverture est affichée en rouge.

: Définit les paramètres.

• Utilisez le menu de fonctions pour commuter vers **A** et **S**.

"Fonctions pouvant être réglées dans le menu de fonctions" (P. 17)

M Changement de la valeur d'ouverture et de la vitesse d'obturation pour la prise de vue

Appuyez sur après avoir appuyé sur .



Domaine de réglage
Valeur d'ouverture : F2.8 à F8.0
Vitesse d'obturation : 15" à 1/1000 (La vitesse d'obturation varie selon la valeur d'ouverture.)

Différentiel d'exposition

Quand cette plaque a été dépassée de $\pm 3,0EV$, le différentiel d'exposition est affiché en rouge.

Valeur d'ouverture

: Diminue la valeur d'ouverture.

: Augmente la valeur d'ouverture.

Vitesse d'obturation

: Définit une vitesse d'obturation plus rapide.

: Définit une vitesse d'obturation plus lente.

: Termine le réglage.

Pour prendre des photos de longue exposition (bulb)

Appuyez sur  pour réglez la vitesse d'obturation sur BULB. L'obturateur reste ouvert tant que le déclencheur est enfoncé. (Il peut rester ouvert pendant une durée maximum de 8 minutes.)



Définition de votre propre mode original pour la prise de photos

Ce mode vous permet de régler chaque fonction de prise de vue manuellement et d'utiliser votre propre mode de prise de vue original.

 "MY MODE Réglage et sauvegarde des fonctions relatives à la prise de vue" (P. 44)

Utilisez le menu de fonctions pour commuter vers My mode.

 "Fonctions pouvant être réglées dans le menu de fonctions" (P. 17)

GUIDE Suivez le guide de prise de vue pour procéder aux réglages

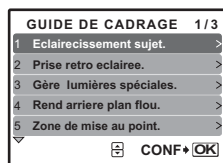

Suivez le guide de prise de vue affiché à l'écran pour régler les éléments cibles.

- Appuyez de nouveau sur **MENU** pour afficher le guide de prise de vue.
- Pour modifier le réglage sans utiliser le guide prise de vue, réglez le mode prise de vue sur un autre élément.
- Le réglage par défaut du contenu défini à l'aide du guide prise de vue est rétabli si vous appuyez sur la touche **MENU** ou si vous modifiez le mode à l'aide de la molette mode.

SCN Prise de photos en sélectionnant une scène en fonction de la situation

Vous pouvez prendre des photos en sélectionnant une scène en fonction de la situation.

Sélection de la scène/Changement de la scène

- Appuyez sur la touche **MENU** pour sélectionner [SCN] dans le menu principal et choisissez une autre scène.
- Si vous activez l'autre scène, les valeurs par défaut de la plupart des paramètres de chaque scène seront rétablies.





Enregistrement de vidéos

Lorsque  est réglé sur [ACTIVE], l'audio est enregistré avec la vidéo.

- Lorsque  est réglé sur [ACTIVE], le zoom optique ne peut pas être utilisé pendant la prise de vue.

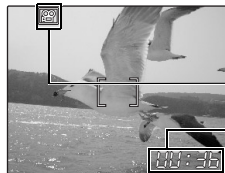
 (vidéos) Enregistrement du son avec des vidéos" (P. 29)



- Lorsque  est réglé sur [ACTIVE] pour zoomer, réglez [ZOOM NUM] sur [ACTIVE].
 "ZOOM NUM Zoom sur votre sujet" (P. 24)

Cette icône s'allume en rouge lors de l'enregistrement de vidéos.

La durée d'enregistrement restante s'affiche.
Lorsque la durée d'enregistrement restante est équivalente à 0, l'enregistrement s'arrête.



Affichage de photos/Sélection du mode d'affichage

La dernière photo prise est affichée.

- Appuyez sur la molette de défilement pour afficher d'autres photos.
- Utilisez la touche de zoom pour commuter entre l'affichage en gros plan, l'affichage d'index et l'affichage du calendrier.



 Lecture de vidéos "LECT MOVIE Lecture de vidéos" (P. 31)



Touche

Flash rétractable

Ouvre le flash. Appuyez sur cette touche pour prendre une photo avec le flash.

 "  Prise de vue avec flash" (P. 17)

8 Touche DISP./?

Changement de l'affichage des informations/Affichage du guide du menu/Vérification de l'heure

Changement des écrans d'information

Appuyez sur **DISP./?** pour changer l'écran dans l'ordre suivant.

Mode prise de vue

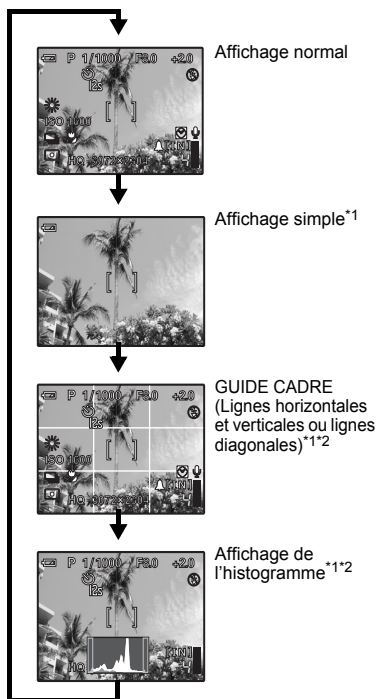

Mode d'affichage

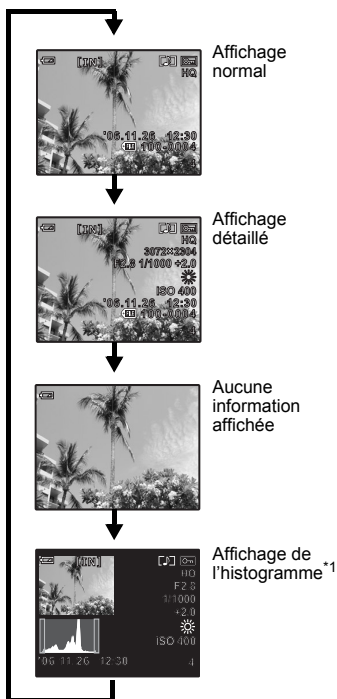

*1 Ne s'affiche pas si apparaît.

*2 Ne s'affiche pas s'il est réglé sur [DESACTIVE] dans le menu.

"Affichage de l'histogramme" (P. 44)

"GUIDE CADRE Affichage du guide de cadre/Définition du type de guide de cadre" (P. 44)

Affichage du guide du menu



Une fois les éléments du menu sélectionnés, maintenez la touche **DISP./?** enfoncée pour afficher le guide du menu. Relâchez la touche **DISP./?** pour fermer le guide du menu.

Vérification de l'heure

L'appareil éteint, appuyez sur **DISP.** pour afficher l'heure d'alarme définie (lorsque [RÉGLE ALARME] est défini) et l'heure actuelle pendant trois secondes.

9 Touche MENU (MENU)



Affiche le menu principal.



10 Molette de défilement (⤵ ⤴ ⤶)

Sélectionnez des scènes, des photos à afficher et des éléments dans les menus.

11 Touche Prise de vue avec retardateur/Effacement des photos

Mode prise de vue : Prise de vue avec retardateur

Appuyez sur  en mode prise de vue pour activer ou désactiver le retardateur. Appuyez sur  pour procéder au paramétrage.

 OFF	Le retardateur est désactivé.
 12 SEC	Une fois le paramétrage effectué, appuyez complètement sur le déclencheur. Le voyant du retardateur s'allume pendant 10 secondes environ, et commence à clignoter. La photo est prise après environ 2 secondes de clignotement.
 2 SEC	Une fois le paramétrage effectué, appuyez complètement sur le déclencheur. Le voyant du retardateur s'allume pendant 2 secondes environ, puis la photo est prise.

- Pour annuler le retardateur, appuyez sur la touche .
- La prise de vue avec retardateur est automatiquement annulée après une prise de vue.



Mode d'affichage : Effacement des photos



Sélectionnez la photo que vous souhaitez effacer, et appuyez sur la touche .

- Une fois effacées, les photos ne peuvent pas être récupérées. Par conséquent, vérifiez chaque photo avant de l'effacer pour éviter toute suppression accidentelle.

 "Om Protection des photos" (P. 35)

12 Touche Prise de vue à proximité du sujet

Appuyez sur  en mode prise de vue pour sélectionner le mode gros plan. Appuyez sur  pour procéder au paramétrage.



OFF	Annule le mode macro.
 Mode gros plan	Ce mode vous permet de prendre des photos à 7 cm (lorsque le zoom est réglé sur l'angle de zoom arrière) de votre sujet.
 Mode Super gros plan	Vous permet de prendre des photos à 3 cm de votre sujet.

- En mode super gros plan, le zoom, le flash et la prévision AF ne sont pas disponibles.

13 Touche Changement de la luminosité de la photo





Appuyez sur  en mode prise de vue pour ajuster l'exposition.
• Réglable de -2.0EV à +2.0EV







 : Plus clair
 : Plus foncé



 : Active le contenu des paramètres.

14 Touche

Prise de vue avec flash

Appuyez sur  en mode prise de vue pour sélectionner le mode flash. Appuyez sur  pour procéder au paramétrage.

AUTO (flash automatique)	Le flash se déclenche automatiquement lorsque l'éclairage est faible ou à contre-jour.
 Flash atténuant l'effet yeux rouges	Des pré-éclairs sont émis pour réduire l'effet yeux rouges.
 Flash d'appoint	Le flash se déclenche quelles que soient les conditions d'éclairage.
  Flash d'appoint pour yeux rouges	Le flash se déclenche toujours après l'émission de pré-éclairs pour atténuer l'effet yeux rouges.
 SLOW	Le flash se déclenche à une vitesse lente.
 Pas de flash	Le flash ne se déclenche pas, même dans des situations de faible éclairage.

- Pour prendre une photo avec le flash, appuyez sur . Les réglages ne peuvent pas s'effectuer si le flash n'est pas sorti.  "flash rétractable" (P. 14)
- Certains éléments ne peuvent pas être réglés selon la position de la molette mode.

15 Touche QUICK VIEW

Affichage des photos

La dernière photo prise est affichée sur l'écran ACL. Appuyez sur  QUICK VIEW en mode prise de vue. Pour rétablir le mode prise de vue original, enfoncez le déclencheur jusqu'à mi-course.

16 Touche (OK/FUNC)

Affiche le menu de fonction et définit les fonctions souvent utilisées en mode prise de vue. Cette touche est également utilisée pour confirmer votre sélection.

Fonctions pouvant être réglées dans le menu de fonctions





A/S Commutation entre Priorité d'ouverture/ Priorité de vitesse d'obturation



Sélectionnez le mode de prise de vue une fois la molette mode amenée sur A/S.

A (Priorité d'ouverture)	Vous pouvez définir vous-même l'ouverture et l'appareil photo change automatiquement la vitesse d'obturation.
S (Priorité de vitesse d'obturation)	Vous pouvez définir vous-même la vitesse d'obturation et l'appareil photo change automatiquement l'ouverture.

- S'affiche lorsque la molette mode est réglée sur A/S.

1 / 2 / 3 / 4 Commutation vers le mode prise de vue original enregistré.

 1 /  2 /  3 /  4

- S'affiche lorsque la molette mode est réglée sur .
- Les paramètres sont enregistrés sur  1 comme réglage d'usine par défaut.

Menu de fonctions

-  "WB Réglage de la couleur d'une photo" (P. 22)
- "ISO Changement de la sensibilité ISO" (P. 23)
- "DRIVE Prise de vue en continu" (P. 23)
- "MESURE Changement de la zone de mesure de la luminosité d'un sujet" (P. 24)

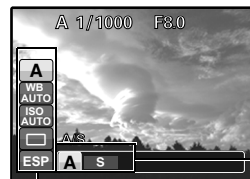

 : Sélectionnez un paramètre et appuyez sur .

 : Sélectionnez les éléments de paramétrage.

Fonctionnement des menus

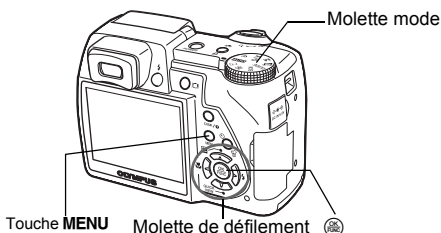

À propos des menus

Lorsque vous appuyez sur la touche **MENU**, le menu principal s'affiche à l'écran.

- Les éléments affichés dans le menu principal varient en fonction du mode sélectionné.

Menu principal (en mode prise de vue de photos)

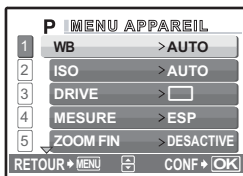
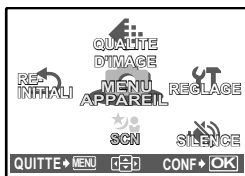

- Lorsque [MENU APPAREIL], [MENU LECTURE], [EDIT], [EFFACER] ou [REGLAGE] est sélectionné, le menu correspondant aux fonctions est affiché.
- Si l'appareil photo est réglé conformément au guide de prise de vue, avec la molette mode placée sur **GUIDE**, appuyez sur la touche **MENU** pour afficher l'écran du guide de prise de vue.

Guide d'utilisation

Au cours de l'utilisation des menus, la touche à utiliser et sa fonction sont affichées au bas de l'écran. Suivez le guide pour procéder aux opérations.

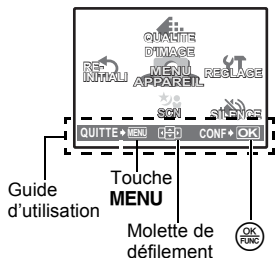

RETOUR → **MENU**: Permet de retourner au menu précédent.

QUITTE → **MENU**: Permet de quitter le menu.

☞ : Appuyez sur pour sélectionner un paramètre.



CONF → : Permet de régler l'élément sélectionné.





Utilisation des menus

Cette procédure indique comment utiliser les menus avec le paramètre [ZOOM NUM] en guise d'exemple.

- 1 Amenez la molette mode sur **P**.
- 2 Appuyez sur **MENU** pour afficher le menu principal. Sélectionnez [**MENU APPAREIL**] et appuyez sur .

- [ZOOM NUM] apparaît dans un menu [MENU APPAREIL]. Appuyez sur .

- 3 Appuyez sur   pour sélectionner [ZOOM NUM] et appuyez sur .

- Les paramètres non disponibles ne peuvent pas être sélectionnés.
- Lorsque vous appuyez sur  au niveau de cet écran, le curseur se place sur l'affichage de la page. Appuyez sur  pour changer de page. Pour retourner à la sélection de l'élément, appuyez sur  ou .

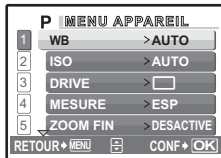
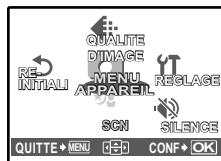

Affichage de la page :
Ce repère s'affiche lorsque la page suivante contient également des éléments de menu.

Les éléments sélectionnés sont affichés dans une couleur différente.

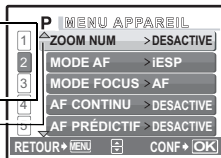

- 4 Appuyez sur   pour sélectionner [DEACTIVE] ou [ACTIVE] et appuyez sur .

- L'élément du menu est configuré et le menu précédent s'affiche. Appuyez plusieurs fois sur **MENU** pour quitter le menu.
- Pour annuler les modifications et poursuivre l'utilisation du menu, appuyez sur **MENU**, puis sur .

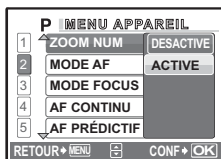



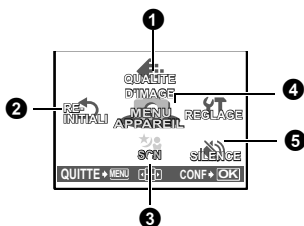

Menu du mode prise de vue

AUTO P A/S M  SCN 



4 MENU

WB	 SYNCRO
ISO	 FLASH
DRIVE	 (photos)
MESURE	PANORAMIQUE*1
ZOOM FIN	[WB]
ZOOM NUM	NETTETE
MODE AF	CONTRASTE
MODE FOCUS	SATURATION
AF CONTINU	REDUC BRUIT
AF PRÉDICTIF	INTERVALLE
MODE DIS	 (vidéos)
	MODE VIDEO

*1 Une carte OLYMPUS xD-Picture Card est requise.

- Selon le mode sélectionné, certaines fonctions ne sont pas disponibles.
 "Fonctions disponibles en modes prise de vue et scènes" (P. 73)

 "Menus REGLAGE" (P. 39)

- Les réglages d'usine par défaut sont affichés en gris ().

1 QUALITE D'IMAGE

Changement de la qualité d'image

Qualité des photos et applications

- Modes d'image normale

Qualité d'image/taille de l'image	Compression	Application
SHQ 3072 × 2304	Faible compression	<ul style="list-style-type: none"> • Utile lors de l'impression de photos de grande taille sur du papier de grand format. • Ce paramètre permet de procéder au traitement des images informatiques (réglage du contraste et correction de l'effet yeux rouges, par exemple).
HQ 3072 × 2304	Compression standard	
SQ1* ¹ 2560 × 1920 2304 × 1728 2048 × 1536	Compression faible (haute qualité) / standard (compression standard)	<ul style="list-style-type: none"> • Utile lors de l'impression sur du papier de grand format. • Ce paramètre permet de procéder à des retouches informatiques (rotation ou ajout de texte à une photo, par exemple).
SQ2* ¹ 1600 × 1200 1280 × 960 1024 × 768 640 × 480	Compression faible (haute qualité) / standard (compression standard)	

*1 Si vous avez sélectionné [SQ1] ou [SQ2], sélectionnez [HAUTE] ou [STANDARD] après avoir sélectionné la taille de l'image.

- Modes d'enregistrement spécial

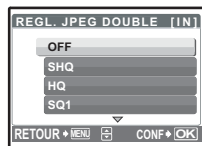

Qualité d'image/taille de l'image	Application
RAW 3072 × 2304	<ul style="list-style-type: none"> • Données raw décompressées. • Les données sont au format ORF.
3:2* ² (SHQ, HQ) 3072 × 2048	<ul style="list-style-type: none"> • Utile lors de la commande de tirages dans un laboratoire photo.

*2 Ne s'affiche pas s'il est réglé sur **AUTO**, **SCN**.



Copie JPEG

Les photos prises au format raw peuvent aussi être stockées au format JPEG en même temps vu qu'il s'agit de données brutes. Pour enregistrer des photos au format JPEG, vous pouvez sélectionner [SHQ], [HQ], [SQ1] ou [SQ2] pour le mode d'enregistrement mais vous ne pouvez pas sélectionner la taille de l'image. Les photos sont enregistrées à la taille définie actuellement pour chaque mode d'enregistrement.

- Dans l'écran [QUALITE D'IMAGE], sélectionnez [RAW], et appuyez sur .
- Sélectionnez un paramètre JPEG en double parmi [DESACTIVE], [SHQ], [HQ], [SQ1] et [SQ2] et appuyez sur . (Sélectionnez [DESACTIVE] uniquement pour sauvegarder des données raw).

Qualité des vidéos

	Qualité d'image/taille de l'image	Numéro d'images
SHQ	640 × 480	30 images/sec.
HQ	640 × 480	15 images/sec.
SQ1	320 × 240	30 images/sec.
SQ2	320 × 240	15 images/sec.

2 REINITIALI.

Réinitialisation des fonctions de prise de vue

NON / OUI

Cette fonction permet de rétablir les valeurs par défaut des fonctions de prise de vue. La molette mode ne doit pas être placée sur **GUIDE**.

Fonctions dont la valeur originale est rétablie lorsque la fonction de réinitialisation est exécutée

Fonction	Réglage d'usine par défaut	Page de réf.
FLASH	AUTO	P. 17
	OFF	P. 16
	OFF	P. 16
	0.0	P. 16
QUALITE D'IMAGE	HQ	P. 20
WB	AUTO	P. 22
ISO	AUTO	P. 23
DRIVE		P. 23
MESURE	ESP	P. 24
ZOOM FIN	DESACTIVE	P. 24
ZOOM NUM	DESACTIVE	P. 24
MODE AF	iESP	P. 24
MODE FOCUS	AF	P. 25
AF CONTINU	DESACTIVE	P. 25

Fonction	Réglage d'usine par défaut	Page de réf.
AF PRÉDICTIF	DESACTIVE	P. 25
MODE DIS	DESACTIVE	P. 25
	0.0	P. 26
SYNCRO	SYNC1	P. 26
FLASH	IN	P. 26
(photos)	DESACTIVE	P. 26
	±0	P. 27
NETTETE	±0	P. 27
CONTRASTE	±0	P. 28
SATURATION	±0	P. 28
REDUC BRUIT	DESACTIVE	P. 28
(vidéos)	ACTIVE	P. 29
MODE VIDEO	DESACTIVE	P. 29
Écran/Viseur (I/OI)	Écran ACL	P. 10

3 SCN (Scène)

Prise de photos en sélectionnant une scène en fonction de la situation

PORTRAIT / PAYSAGE / PAYSAGE+PORTRAIT / SPORT / SCENE NUIT^{*1} / NUIT+PORTRAIT^{*1} /
 INTERIEUR / BOUGIE/ AUTO PORTRAIT / NATUREL / COUCHER DE SOLEIL / FEUX D'ARTIFICES^{*1} /
 GALERIE / CUISINE / VITRINE / DOCUMENTS / ENCHÈRE / PRENDRE ET CHOISIR^{*2} /
 PRENDRE ET CHOISIR^{*3} / PLAGES / NEIGE

L'écran de sélection des scènes affiche des images d'exemple et le mode prise de vue le mieux adapté à la situation.

La scène ne peut être sélectionnée que lorsque la molette mode est placée sur **SCN**.

- Si vous activez l'autre scène, les valeurs par défaut de la plupart des paramètres de chaque scène seront rétablies.

*1 Lorsque l'objet est sombre, la réduction des parasites est automatiquement activée. La durée de prise de vue est alors multipliée par deux. Aucune autre photo ne peut être prise.

*2 La mise au point est mémorisée au niveau de la première photo.

*3 Au cours des prises de vue en série, l'appareil photo procède à la mise au point pour chaque photo.

Sélection de la scène



Appuyez sur  pour sélectionner la scène.

PRENDRE ET CHOISIR 1] / PRENDRE ET CHOISIR 2]



- Maintenez le déclencheur enfoncé pour prendre des photos en série. Après la prise de vue, sélectionnez les photos que vous souhaitez effacer, placez  sur les photos en question et appuyez sur la touche  pour les effacer.



Photo sélectionnée







Appuyez sur  pour faire défiler les photos.

Les photos disposant du repère  sont effacées.

Sélectionnez les photos que vous souhaitez

4 MENU APPAREIL

WB Réglage de la couleur d'une photo

AUTO	Règle automatiquement la balance des blancs pour obtenir des couleurs naturelles, quelle que soit la source de lumière.
PRE REGLE	Sélectionne la balance des blancs en fonction de la source de lumière.
 Jour ensoleillé	Pour la prise de vue sous un ciel dégagé.
 Jour nuageux	Pour la prise de vue sous un ciel nuageux.
 Éclairage au tungstène	Pour la prise de vue avec un éclairage au tungstène
 Lampe fluorescente 1	Pour la prise de vue en journée, sous un éclairage fluorescent (ce type d'éclairage est principalement utilisé dans les résidences privées)
 Lampe fluorescente 2	Pour la prise de vue sous un éclairage fluorescent blanc neutre (ce type d'éclairage est principalement utilisé pour les lampes de bureau)
 Lampe fluorescente 3	Pour la prise de vue sous un éclairage fluorescent blanc (ce type d'éclairage est principalement utilisé dans les bureaux)
 WB une touche	Pour régler une balance des blancs plus précisément qu'avec le pré-réglage de la balance des blancs. Vous pouvez régler et sauvegarder la balance des blancs optimale pour les conditions de prises de vue.

Lorsque [PREDEF] est sélectionné

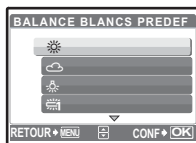

Appuyez sur pour sélectionner un réglage de la balance des blancs, puis appuyez sur .

Lorsque [] est sélectionné

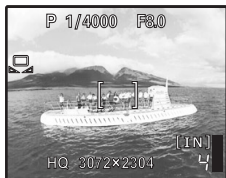
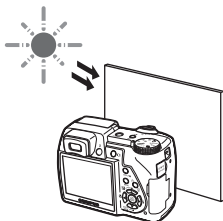

- Une fois l'écran [TOUCHE BALANCE BLANCS] affiché, pointez l'appareil photo vers une feuille de papier blanc. Placez le papier de façon à ce qu'il remplisse l'écran, en vous assurant qu'il n'y a pas d'ombres.
- Appuyez sur . La nouvelle balance des blancs est réglée.

ISO **Changement de la sensibilité ISO**

AUTO	La sensibilité est réglée automatiquement en fonction des conditions d'éclairage du sujet.
50/100/200/ 400/800/1600/ 2500/4000	Une faible valeur permet de réduire la sensibilité et d'obtenir des photos nettes et claires de jour. Plus la valeur est élevée, plus la sensibilité à la lumière de l'appareil photo est élevée et meilleure est la qualité de la prise de vue avec une vitesse d'obturation importante et dans des conditions de faible éclairage. Une sensibilité élevée produit cependant des parasites sur les images produites, ce qui peut leur donner du grain.

- Si il est réglé à une valeur inférieure à [2500], [QUALITE D'IMAGE] est limité à une valeur inférieure à [2048 x 1536].

DRIVE **Prise de vue en continu**

	Permet de prendre une image à la fois lorsque le déclencheur est enfoncé.
	La mise au point et l'exposition sont mémorisées à la première image. La vitesse de la prise de vue en série varie en fonction du mode d'enregistrement.
	Les photos peuvent être prises plus rapidement que lors d'une prise de vue en série normale.
	Ajuste la mise au point à raison d'une image à la fois. La vitesse de prise de vue est plus lente que pour la prise de vue en série normale.
BKT	Prend des photos en série tout en changeant l'exposition pour chaque image. La mise au point et la balance des blancs sont mémorisées à la première image.

Vous pouvez prendre une série de photos simultanément en maintenant le déclencheur enfoncé. L'appareil prendra des photos en série jusqu'à ce que vous relâchiez le déclencheur.

- En mode prise de vue en série à grande vitesse, le flash sera limité à .
- Seul est disponible lorsque [VIDEO OFF] est réglé sur [ACTIVE].
- , et [BKT] ne sont pas disponibles lorsque le mode d'enregistrement est réglé sur [RAW].

Lorsque [BKT] est sélectionné

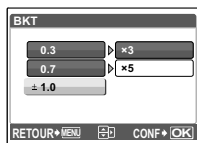

Différentiel d'exposition $\pm 0.3 / \pm 0.7 / \pm 1.0$

Numéro d'images $\times 3 / \times 5$

- Appuyez complètement sur le déclencheur et maintenez-le enfoncé pour prendre le nombre de photos prédéfini. Vous pouvez arrêter les prises de vue à tout moment en relâchant le déclencheur.

MESURE..... Changement de la zone de mesure de la luminosité d'un sujet

ESP	Mesure la luminosité au centre de l'écran ACL et de la zone environnante séparément pour créer une photo avec une luminosité équilibrée. Lorsque vous prenez des photos en fort contre-jour, le centre de la photo peut apparaître sombre.
<input checked="" type="checkbox"/>	Seul le centre de l'écran ACL est mesuré. Adapté pour prendre une photo du sujet au centre de l'écran ACL en contre-jour.
<input type="checkbox"/>	Mesure la luminosité sur une large zone avec mise en évidence au centre de l'écran. Cette méthode s'utilise lorsque vous ne voulez pas que la lumière ambiante affecte la photo.

ZOOM FIN..... Zoom sur le sujet sans diminuer la qualité de l'image

DESACTIVE / ACTIVE

Cette fonction vous permet de faire un zoom d'au plus 15x en combinant le zoom optique et le rognage d'image.

- Le paramètre [QUALITE D'IMAGE] est limité à une valeur inférieure à [2048 × 1536].

ZOOM NUM..... Zoom sur votre sujet

DESACTIVE / ACTIVE

Le zoom numérique permet de prendre des photos en gros plan avec un taux d'agrandissement plus élevé que celui du zoom optique.

Zoom optique

Zoom numérique

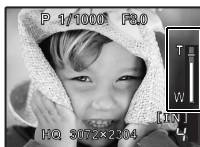

Barre de zoom
Zone blanche : Zone du zoom optique
Zone rouge : Zone du zoom numérique

Agrandissement maximum



Mode de prise de photos : Zoom optique x zoom numérique : Max. 50x

Mode de prise de vidéos : Zoom optique x zoom numérique : Max. 30x

MODE AF..... Changement de la zone de mise au point

iESP	L'appareil photo détermine le sujet sur lequel effectuer la mise au point sur l'écran. Même si le sujet ne se trouve pas au centre de l'écran, la mise au point est possible.
SPOT	La sélection de la mise au point est basée sur le sujet qui se trouve entre le repère de mise au point automatique.
ZONE	Déplacez le repère de mise au point automatique pour sélectionner la zone sur laquelle effectuer la mise au point pour prendre la photo.

Lorsque [ZONE] est sélectionné



- Pour déplacer le repère de mise au point automatique
Appuyez sur la molette de défilement (le repère de mise au point automatique s'affiche en vert).
Vous pouvez prendre des photos dans cet état.
- Pour régler la position du repère de mise au point automatique
Maintenez enfoncé .
Pour changer la position du repère, maintenez de nouveau enfoncé .

MODE FOCUS Changement de la zone de mise au point

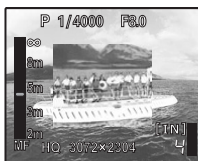
AF	Appuyez sur le déclencheur jusqu'à mi-course. L'appareil photo effectue la mise au point automatiquement.
MF	Ajustez la mise au point manuellement.





Avec le réglage [MF]

- Appuyez sur  pour régler la mise au point. Pendant le fonctionnement, la zone de mise au point est élargie. Ceci vous permet de vérifier si la zone de mise au point est correcte.
- Maintenez enfoncé  pour figer la mise au point. La mise au point est mémorisée à la distance définie et MF s'affiche en rouge sur l'écran ACL. Pour ajuster la mise au point, maintenez de nouveau enfoncé .

AF CONTINU Prise de photos en maintenant la mise au point du sujet

DESACTIVE	Appuyez sur le déclencheur jusqu'à mi-course pour effectuer la mise au point.
ACTIVE	La fonction AF continu maintient le sujet mis au point devant l'objectif à tout moment sans devoir appuyer déclencheur jusqu'à mi-course. La durée de mise au point est réduite et ainsi vous ne perdrez pas l'occasion de prendre la photo. La mise au point du sujet est également maintenue pendant l'enregistrement de vidéo.

- [AF CONTINU] ne peut pas être utilisé lorsque  est réglé sur [ACTIVE] en mode .

AF PRÉDICTIF ... Prise de photos avec mise au point sur des sujets qui se déplacent en avant et en arrière

DESACTIVE	La fonction AF prédictif est désactivée.
ACTIVE	Après le réglage, placez le repère de mise au point automatique sur le sujet et appuyez sur le déclencheur jusqu'à mi-course puis prenez la photo.

-  clignote et la fonction AF prédictif continue à fonctionner tant que le déclencheur est enfoncé jusqu'à mi-course.
- Même si [AF PRÉDICTIF] est réglé, selon le sujet, la photo peut ne pas être mise au point.
- En mode gros plan et en mode super gros plan, la fonction AF continu n'est pas disponible.

MODE DIS Prise de photos à l'aide de la stabilisation des images numériques

Cette fonction réduit le flou dû à un mouvement de l'appareil photo ou à un mouvement du sujet lors de la prise de vue.

DESACTIVE	La stabilisation des images numériques est désactivée.
ACTIVE	La stabilisation de l'image numérique est activée.

- Lors de la prise de vue d'un sujet sombre, une sensibilité élevée produit cependant des parasites sur les images produites, ce qui peut leur donner du grain.

[] Réglage de la quantité de lumière émise par le flash

Ajuste la quantité de lumière émise par le flash dans les situations suivantes :
Prise de vue de petits sujets / Arrière-plans distants / Situations avec un effet de contraste important

+2.0EV à 0.0 à -2.0EV

Appuyez sur pour ajuster et appuyez sur .

[] SYNCRO Sélection de la durée du flash

[] SYNC1 Le flash se déclenche juste après l'ouverture complète de l'obturateur (rideau frontal).

[] SYNC2 Avec le rideau arrière, le flash se déclenche juste avant la fermeture de l'obturateur (rideau arrière). Vous pouvez utiliser ce réglage pour créer des effets spéciaux sur votre photo, comme par exemple exprimer le mouvement d'une voiture en montrant les phares arrière. Plus la vitesse d'obturation sera lente, plus les effets seront réussis. Si la vitesse d'obturation est supérieure à 1/200, le flash se déclenchera automatiquement avec le rideau frontal.

Lorsque la vitesse d'obturation est réglée sur 4 sec.

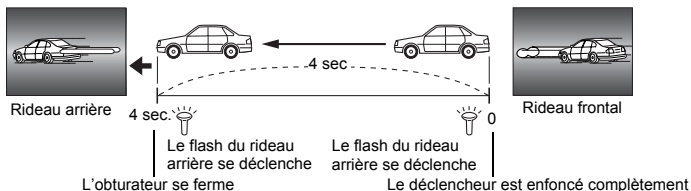

[] FLASH Réglage pour utiliser un flash externe

IN	Ce mode vous permet de prendre des photos à l'aide du flash intégré.
ESCLAVE	Si vous utilisez un flash asservi disponible dans le commerce et synchronisé avec le flash de l'appareil photo, la quantité de lumière émise par le flash peut être ajustée sur 10 niveaux.

Sélection d'un niveau d'émission

- Lorsque le flash est réglé sur [ESCLAVE], le mode flash passe automatiquement à [] pour tous les modes flash excepté [].

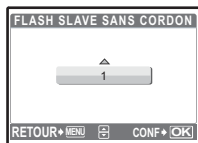

- Sélectionnez un niveau d'émission de [1] à [10], puis appuyez sur . Le plus grand nombre indique la plus grande quantité de lumière émise par le flash
- Le flash peut se déclencher en mode prise de vue en série mais l'intervalle entre les prises sera plus long avec un réglage de niveau d'émission élevé.

[] (Photos) Enregistrement du son avec des photos

DESACTIVE /ACTIVE

Cette fonction lance automatiquement l'enregistrement pendant environ 4 secondes une fois la photo prise. Lors de l'enregistrement, orientez le microphone de l'appareil vers la source du son que vous voulez enregistrer.

PANORAMIQUE Création d'une image panoramique

Vous permet de créer une image panoramique à l'aide du logiciel OLYMPUS Master inclus sur le CD-ROM fourni. Une carte xD-Picture Card Olympus est nécessaire à la prise de vue panoramique.

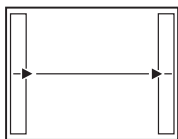

Raccorde les photos de gauche à droite

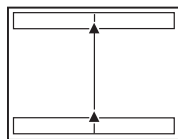

Raccorde les photos de bas en haut

- ⌂: La photo suivante est raccordée au bord droit.
- ⌂: La photo suivante est raccordée au bord droit.

- ⌂: La photo suivante est raccordée en haut.
- ⌂: La photo suivante est raccordée en haut.

Utilisez la molette de défilement pour définir le bord au niveau duquel vous souhaitez raccorder les photos et composez ensuite vos prises de vue de manière à ce que les bords des photos se chevauchent. La partie de la photo précédente où sera jointe la photo suivante ne reste pas dans le cadre. Gardez en tête la partie dans le cadre et prenez la photo suivante de manière à ce qu'elle la chevauche.

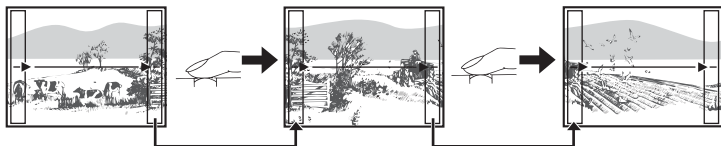

La prise de vue panoramique vous permet de prendre un maximum de 10 photos. Appuyez sur pour quitter la prise de vue panoramique.

WB% Réglage de la compensation de la balance des blancs



La balance des blancs peut s'ajuster sur 7 unités à la fois dans la direction [ROUGE] et dans la direction [BLEU].

⌂: La couleur devient plus bleue à chaque appui.

⌂: La couleur devient plus rouge à chaque appui.

Lorsque la balance des blancs est ajustée, appuyez sur .

NETTETE Réglage de la netteté de l'image

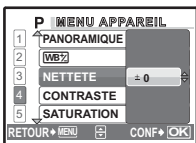

⌂ (Vers +) : Les contours de l'image sont mis en évidence, rendant l'image plus définie et vivante. Utilisez ce réglage lorsque vous souhaitez imprimer des photos. Si vous ajustez trop la netteté vers +, les parasites pourraient se sentir sur la photo.

⌂ (Vers -) : Les contours de l'image sont adoucis. Utilisez ce réglage lorsque vous souhaitez éditer des images sur un ordinateur.

CONTRASTE Réglage du contraste de l'image

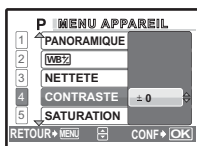

- (Vers +) : Les zones claires et sombres sont définies plus nettement, rendant l'image plus précise.
- (Vers -) : Les zones claires et sombres sont moins bien définies, rendant l'image plus douce. Utilisez ce réglage lorsque vous souhaitez éditer des images sur un ordinateur.

SATURATION Réglage de la saturation de l'image

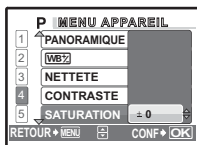

- (Vers +) : Les couleurs deviennent plus intenses.
- (Vers -) : Les couleurs deviennent plus ternes.

REDUC BRUIT Réduction des parasites pendant les longues expositions

DESACTIVE	Les parasites ne sont pas réduits. Les parasites peuvent se faire sentir à des vitesses d'obturation lentes.
ACTIVE	Les parasites sont réduits. La durée de prise de vue est deux fois plus que d'habitude. La prise de vue n'est pas disponible pendant la réduction des parasites. La réduction des parasites ne peut être utilisée que lorsque la vitesse d'obturation est plus lente que 1/2 sec.

- Cette fonction risque de ne pas fonctionner dans certaines conditions de prise de vue ou avec certains sujets.

INTERVALLE Prise de photos automatique selon les conditions définies

DESACTIVE	La prise de vue à intervalles est désactivée.
ACTIVE	La prise de vue à intervalles est activée.

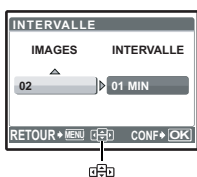

Avec le réglage de prise de vue à intervalles

- Appuyez sur pour sélectionner [IMAGES] et [INTERVALLE].
- Appuyez sur pour régler la valeur.
- Appuyez sur pour régler.
- La première photo est prise lorsque le déclencheur est enfoncé et les photos suivantes sont prises automatiquement.
- Pendant l'intervalle, la marque s'affiche à l'écran.
- Lors de l'enregistrement dans une mémoire interne ou sur une carte, et une fois la photo prise, l'appareil photo entre en mode veille. L'appareil photo se réactive automatiquement à partir du mode veille 4 secondes avant de prendre la photo suivante.
- Lorsque le nombre de photos prédéfini est pris, l'appareil s'éteint automatiquement.

Nombre de photos : 2 à 99
Intervalle de prise de vue : 1 à 99 minutes à intervalles de 1 minute

- Si vous souhaitez prendre des photos pendant une longue période, veillez à utiliser des batteries complètement chargées ou l'adaptateur secteur.

- Si aucune des opérations suivantes n'est effectuée en mode veille, l'appareil photo quitte le mode à intervalles et rétablit la prise de vue normale.
Ouverture du couvercle du compartiment de la batterie, ouverture du couvercle du logement de carte, connexion de l'appareil photo à un ordinateur, fonctionnement du déclencheur, molette de défilement ou une autre touche.
- À partir des 4 secondes avant la prise de la photo jusqu'au moment où la photo est prise, toutes les touches d'opération, la molette mode et le levier de zoom ne fonctionnent pas.
- Si la mémoire interne/carte est pleine ou la batterie est épuisée en mode veille, un avertissement s'affiche, l'intervalle s'arrête et l'appareil photo s'éteint automatiquement.

(vidéos)Enregistrement du son avec des vidéos

DESACTIVE /ACTIVE

- Si l'appareil photo est à plus d'1 m de la source sonore, le son risque de ne pas s'enregistrer clairement avec le microphone intégré.

MODE VIDEO Réduction du flou dû à un mouvement de l'appareil photo lors de la prise de vidéos

DESACTIVE /ACTIVE

- Les images sont enregistrées légèrement plus grandes lorsque [MODE VIDEO] est réglé sur [ACTIVE].
- Lorsque la caméra bouge beaucoup et le sujet se déplace rapidement, la fonction de stabilisation de l'image numérique peut ne pas fonctionner.
- Lors de la prise de photos avec l'appareil photo stabilisé, réglez [MODE VIDEO] sur [DESACTIVE], sinon le mouvement du sujet pourrait faire bouger l'image sur l'écran.

5 SILENCE

Désactivation des sons de fonctionnement

DESACTIVE /ACTIVE

Cette fonction vous permet de désactiver les sons de fonctionnement émis lors de la prise de vue ou de l'affichage, les signaux d'avertissement, le son du déclencheur, etc. Elle ne peut être activée lorsque la molette mode est placée sur **GUIDE**.



5 EDIT

- EDITER RAW

 YEUX ROUGES
 NOIR & BLANC
 SEPIA
 TRAME
 ETIQUETTE
 CALEND.
 PRESENTAT
 EXPOSITION
 LUMINOS.
 SATURAT.
 INDEX
 EDIT
 CAPTURE

Lorsqu'une photo est sélectionnée

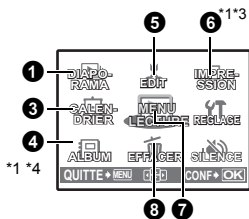

7 MENU
LECTURE

- ^{*2}
^{*2}
 ENTRÉ.ALBUM^{*1}
 LECTURE INDEX

*1 Une carte est requise.

*2 Ne s'affiche pas lorsqu'une vidéo est sélectionnée.

*3 Ne peut pas être sélectionné lorsqu'une vidéo est sélectionnée.

*4 Ne peut pas être sélectionné s'il n'y a pas d'image dans l'album.

Lorsqu'une vidéo est sélectionnée

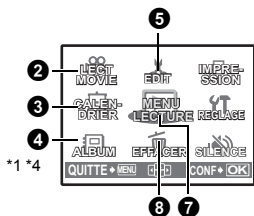

"Menus REGLAGE" (P. 39)

"SILENCE Désactivation des sons tels que le son du déclencheur" (P. 29)

- Les réglages d'usine par défaut sont affichés en gris ().

1 DIAPORAMA

Affichage automatique des images

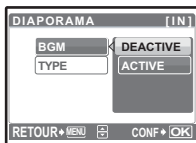

- Réglez [BGM] sur [ACTIVE] ou [DESACTIVE].
- Sélectionnez l'effet de transition entre les images sous [TYPE].

BGM	ACTIVE /DESACTIVE
TYPE	NORMAL / DÉFILEMENT / FONDU /DIAPOSITIVE / ZOOM ARRIÈRE / ZOOM AVANT / PIVOT/ DAMIER / STORE / ALÉATOIRE

- Seule la première image de chaque vidéo est affichée.
- Une fois les options [BGM] et [TYPE] définies, appuyez sur pour démarrer le diaporama.
- Appuyez sur ou **MENU** pour arrêter le diaporama.

2 LECT MOVIE

Lecture de vidéos



Sélectionnez [LECT MOVIE] dans le menu principal et appuyez sur pour lire la vidéo.

Une autre option est de sélectionner une photo disposant de l'icône vidéo () et d'appuyer sur pour afficher la vidéo.

Opérations pendant la lecture de vidéos



Durée de lecture/Durée d'enregistrement totale

: Augmente le volume.
 : Réduit le volume.

: Chaque fois que vous appuyez sur la touche, la vitesse d'affichage change dans l'ordre suivant : 2x; 20x; et revient à 1x.

: Lit la vidéo à l'envers. Chaque fois que vous appuyez sur la touche, la vitesse d'affichage change dans l'ordre suivant : 2x; 20x; et revient à 1x

- Appuyez sur pour interrompre la lecture.

Opérations pendant la pause



: Affiche la première image.
 : Affiche la dernière image.

: Affiche l'image suivante.
 : Affiche l'image précédente.

- Pour reprendre la lecture de la vidéo, appuyez sur .
- Pour annuler la lecture d'une vidéo en cours ou lors de la pause, appuyez sur la touche **MENU**.

3 CALENDRIER

Affichage des photos sous la forme d'un calendrier

Cette fonction vous permet d'afficher les photos sous la forme d'un calendrier, en fonction de la date d'enregistrement.

4 ALBUM

Consultation des photos insérées dans l'album

Utilisez la molette de défilement pour sélectionner un album et appuyez sur .

Utilisez la molette de défilement pour afficher la photo souhaitée.

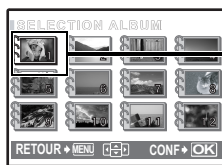

"ENTRÉ. ALBUM Ajout de photos à un album" (P. 36)



5 EDIT

Vous permet de modifier les images fixes enregistrées sur une carte et de les stocker en tant que nouvelles images.

EDITER RAW Édition de photos enregistrées au format raw

Ajuste les photos enregistrées au format raw et les stocke en tant que nouvelles photos au format JPEG.

Éléments pouvant être définis avec [EDITER RAW]

Éléments	Réglages	Page de réf.
QUALITE D'IMAGE	SHQ, HQ, SQ1, SQ2	P. 20
WB	AUTO, PRE REGLE,  *	P. 22
	ROUGE7 - BLEU7	P. 27
NETTETE	-5 - +5	P. 27
CONTRASTE	-5 - +5	P. 28
SATURATION	-5 - +5	P. 28

* N'est disponible que si la photo est prise avec [WB] réglé sur .

..... Changement de la taille des photos



640 × 480 / 320 × 240

Change la taille d'une photo et l'enregistre dans un nouveau fichier.

..... Rognage d'une partie de photos

Définit et rogne une partie d'une photo et l'enregistre dans un nouveau fichier.



- Appuyez sur  pour sélectionner l'image à rogner et appuyez sur .
- Utilisez la molette de défilement et le levier de zoom pour régler la position et la taille de l'image et appuyez sur .

YEUX ROUGES Correction de l'effet yeux rouges

Corrige l'effet "yeux rouges" qui apparaît souvent lors de la prise de vue à l'aide d'un flash et enregistre le résultat dans un nouveau fichier.

NOIR & BLANC Changement de la couleur des photos (noir et blanc)

Change la couleur de la photo (noir et blanc) et l'enregistre dans un nouveau fichier.

SEPIA Changement de la couleur des photos (tonalité sépia)

Change la couleur de la photo (tonalité sépia) et l'enregistre dans un nouveau fichier.

TRAME..... Synthèse de la trame et de la photo

Vous permet de sélectionner la trame, de synthétiser la trame et la photo et d'enregistrer le résultat en tant que nouvelle photo.

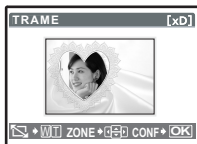

- Sélectionnez une trame à l'aide de et appuyez sur .
- Sélectionnez la photo avec laquelle vous souhaitez effectuer la synthèse avec la trame à l'aide de et appuyez sur . (Appuyez sur pour faire pivoter la photo de 90 degrés dans le sens ou dans le sens inverse des aiguilles d'une montre.)
- Utilisez la molette de défilement et le levier de zoom pour régler la position et la taille de l'image et appuyez sur .

ETIQUETTEAjout d'une étiquette à la photo

Vous permet de sélectionner l'étiquette, de synthétiser le titre et la photo et d'enregistrer le résultat en tant que nouvelle photo.



- Sélectionnez la photo à l'aide de et appuyez sur .
- Sélectionnez le titre à l'aide de et appuyez sur . (Appuyez sur pour faire pivoter le titre de 90 degrés dans le sens ou dans le sens inverse des aiguilles d'une montre.)
- Utilisez la molette de défilement et le levier de zoom pour régler la position et la taille de l'image et appuyez sur .
- Définissez la couleur du titre à l'aide de la molette de défilement et appuyez sur .

CALEND. Synthèse du calendrier à l'aide de la photo

Vous permet de sélectionner le calendrier, de synthétiser le calendrier et la photo et d'enregistrer le résultat en tant que nouvelle photo.

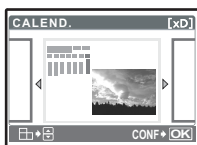

- Sélectionnez la photo à l'aide de et appuyez sur .
- Sélectionnez le calendrier à l'aide de et appuyez sur . (Appuyez sur pour faire pivoter la photo de 90 degrés dans le sens ou dans le sens inverse des aiguilles d'une montre.)
- Définissez la date du calendrier et appuyez sur .

PRESENTATCréation d'un index des photos

TOUTE IMAGE Toutes les photos de la mémoire interne ou de la carte sont ajoutées à la mise en page.

ALBUM Toutes les photos de l'album sélectionné sont ajoutées à la mise en page.

CALENDRIER Sélectionnez les photos à ajouter à la mise en page suivant le jour à partir de l'affichage mensuel.

SEL. IMAGE Sélectionnez séparément les photos à ajouter à la mise en page.

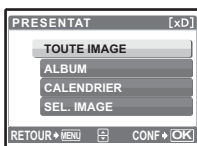

- Appuyez sur pour sélectionner une mise en page et appuyez sur .
- Sélectionnez le type de mise en page de photo et appuyez sur .
- Sélectionnez les photos et appuyez sur . (Lorsque [SEL. IMAGE] est sélectionné dans l'écran [PRESENTAT], appuyez sur pour faire pivoter la photo de 90 degrés dans le sens ou dans le sens inverse des aiguilles d'une montre.)

EXPOSITION Contrôle de l'éclairage de la photo

Vous permet de contrôler la tonalité de l'entièreté de la photo afin de pouvoir éclaircir les parties sombres et d'enregistrer le résultat en tant que nouvelle photo.

LUMINOS. Changement de la luminosité de la photo

Vous permet d'ajuster la luminosité de la photo et de l'enregistrer en tant que nouvelle photo.



- Sélectionnez la photo à l'aide de et appuyez sur .
- Réglez la luminosité à l'aide des touches et appuyez sur .

SATURAT. Changement de l'éclat de la photo

Vous permet d'ajuster l'éclat de la photo et de l'enregistrer en tant que nouvelle photo.

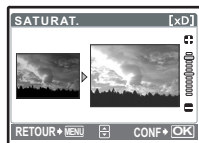

- Sélectionnez la photo à l'aide de et appuyez sur .
- Réglez l'éclat à l'aide de et appuyez sur .

INDEX Création d'une image d'index à partir d'une vidéo

Vous permet d'extraire neuf trames d'une vidéo et de les enregistrer en tant que nouvelle photo (INDEX).



- Utilisez pour sélectionner une vidéo et appuyez sur .
- Utilisez la molette de défilement pour sélectionner la première image de la partie à conserver et appuyez sur . De même, sélectionnez la dernière image de la partie à conserver et appuyez sur .

EDIT Extraction d'une partie de la vidéo

Vous permet de spécifier une partie de la vidéo, de l'écraser ou de l'enregistrer en tant que nouvelle vidéo.



- Sélectionnez [NOUV FICH] ou [REPLACER] et appuyez sur .
- Utilisez la molette de défilement pour sélectionner la première image de la partie à conserver et appuyez sur . De même, sélectionnez la dernière image de la partie à conserver, et appuyez sur .

CAPTURE Capture d'une photo à partir de la vidéo

Vous permet de capturer une photo à partir de la vidéo prise avec le réglage [QUALITE D'IMAGE] défini sur [SHQ] ou [HQ], et de l'enregistrer au format JPEG.



- Appuyez sur pour sélectionner une vidéo et appuyez sur .
- Utilisez la molette de défilement pour sélectionner l'image à capturer et appuyez sur .

6 IMPRESSION Création de réservations d'impression (DPOF)

Vous permet d'enregistrer les données d'impression (le nombre de copies et les informations de date et d'heure) avec les images stockées sur la carte.

"Paramètres d'impression (DPOF)" (P. 49)

7 MENU LECTURE

..... Protection des photos

DESACTIVE / ACTIVE



Les photos protégées ne peuvent être effacées avec [EFFACER]/[SELECT IMAGE]/[TOUT EFFAC]. Elles sont cependant toutes effacées lors du formatage.

- Sélectionnez la photo à l'aide de et activez la protection en sélectionnant [ACTIVE] à l'aide de . Vous pouvez protéger plusieurs trames à la suite. Lorsque une photo est protégée, est affiché sur l'écran ACL.

..... Rotation des photos

+90° / 0° / -90°

Les photos prises avec l'appareil tenu verticalement sont affichées horizontalement. Cette fonction vous permet de faire pivoter les photos de manière à ce qu'elles soient affichées verticalement. La nouvelle orientation de l'image est mémorisée même lorsque l'appareil est éteint.

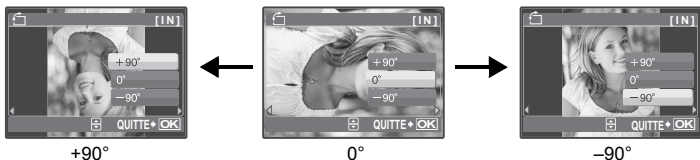

..... Sélection de la position de lecture de la vidéo







- Utilisez la molette de défilement pour sélectionner une image. Poussez ou tirez le levier de zoom pour changer le nombre d'images d'index affichées .
- Appuyez sur . La lecture de la vidéo commence à partir de l'image sélectionnée.



Ajout de son aux photos

OUI /NON



- Le son est enregistré pendant environ quatre secondes.
- Utilisez   pour sélectionner une photo, et utilisez   pour sélectionner [OUI] pour enregistrer.
- La barre [OCCUPE] s'affiche.

ENTRÉ. ALBUM Ajout de photos à un album

Les photos enregistrées sur la carte peuvent être classées en les triant dans des albums. Les photos stockées dans la mémoire interne ne peuvent être insérées dans des albums.

 "Menus d'affichage d'album" (P. 38)

Sélectionnez la méthode d'entrée

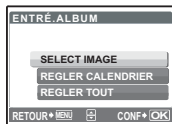

Sélectionnez l'album auquel les photos doivent être ajoutées

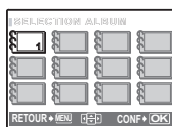

[SELECT IMAGE]



[REGLER CALENDRIER]



[REGLER TOUT]

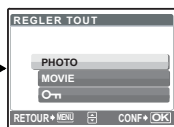

Sélectionnez une image à la fois pour l'entrée

- Utilisez la molette de défilement pour sélectionner une photo et appuyez sur pour ajouter .
- Appuyez de nouveau sur pour annuler la sélection.
- Une fois la sélection terminée, appuyez sur pendant quelques instants.

Ajoutez des photos prises le même jour

Utilisez la molette de défilement pour sélectionner la date qui doit être insérée dans l'album avec les photos et appuyez sur .

Sélectionnez toutes les photos, toutes les photos protégées ou toutes les vidéo.

8 EFFACER

Effacement des photos sélectionnées/Effacement de l'ensemble des photos

Les photos protégées ne peuvent être effacées. Pour effacer les photos protégées, vous devez désactiver la protection. Une fois effacées, les photos ne peuvent pas être récupérées. Par conséquent, vérifiez chaque photo avant de l'effacer pour éviter toute suppression accidentelle.

- Lorsque vous effacez les photos de la mémoire interne, n'insérez pas de carte dans l'appareil photo.
- Lorsque vous effacez les photos d'une carte, insérez au préalable la carte dans l'appareil photo.

SELECT IMAGE..... Effacement d'une seule image sélectionnée



- Utilisez la molette de défilement pour sélectionner la photo et appuyez sur pour mettre .
- Pour annuler la sélection, appuyez de nouveau sur .
- Une fois la sélection terminée, appuyez sur la touche .
- Sélectionnez [OUI], et appuyez sur .

TOUT EFFAC.....Effacement de toutes les photos présentes dans la mémoire interne et sur la carte

- Sélectionnez [OUI] et appuyez sur .

Menus d'affichage d'album

- La carte sur laquelle l'album est inséré est requise.
 "ENTRÉ. ALBUM Ajout de photos à un album" (P. 36)

Lorsqu'une photo est sélectionnée

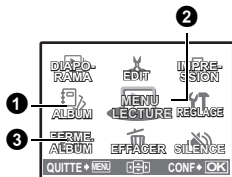

2 MENU LECTURE



Lorsqu'une vidéo est sélectionnée

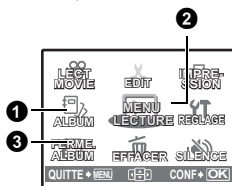

- *1 Ne s'affiche pas lorsqu'une vidéo est sélectionnée.
- *2 Ne peut pas être sélectionné si les photos insérées dans l'album sont affichées.
-  "DIAPORAMA Affichage automatique des images" (P. 30)
- "LECT MOVIE Lecture de vidéos" (P. 31)
- "Paramètres d'impression (DPOF)" (P. 49)
- "REGLAGE" (P. 39)
- "EFFACER Effacement des photos sélectionnées/Effacement de l'ensemble des photos" (P. 37)

1 ALBUM

Affichage d'un autre album

Pour afficher un autre album, sélectionnez l'album souhaité à l'aide de [ALBUM].

-  "ALBUM Consultation des photos insérées dans l'album" (P. 31)

2 MENU LECTURE



ANUL.ENTRÉ.....Annulation des entrées d'album

Les photos supprimées d'un album restent cependant présentes sur la carte.

SELECT IMAGE



Sélectionnez une image à la fois pour la suppression.

- Appuyez sur la molette de défilement pour sélectionner une photo et appuyez sur  pour ajouter ✓.
- Appuyez de nouveau sur  pour annuler la sélection.
- Une fois la sélection terminée, appuyez sur  pendant quelques instants.

ANNUL. TOUT

Supprimez toutes les photos de l'album.

VIGNETTE..... Sélection de la vignette

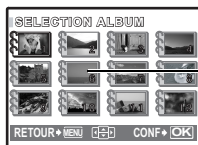

Vous permet de modifier la vignette (première trame de l'album) à afficher sur l'écran de sélection des albums.

Vignette (première photo de l'album)

Autres menus albums

☞ "Protection des photos" (P. 35)

☞ "Rotation des photos" (P. 35)

3 FERME.ALBUM

La fonction quitte l'affichage d'album.

Menus REGLAGE

Mode prise de vue

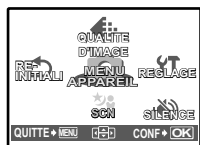

REGLAGE

FORMATER (FORMATER ^{*1})	PIXEL MAPPING
SAUVEGARDER ^{*1}	☰
☰	2CONF DATE/H
CONFIG ON ^{*2}	RÉGLE ALARME
CONFIG OFF ^{*2}	SORTIE VIDEO
DEF ECRAN	GUIDE CADRE
BIP SONORE ^{*2}	
☰ ^{*2}	📊
SON DECLENCH ^{*2}	MY MODE
VOLUME ^{*2}	m/ft
VISUAL IMAGE	LUMIERE AF
NOM FICHER	BOUTON PERSO

Mode d'affichage

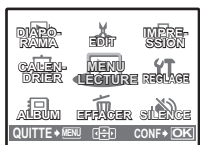

*1 Une carte est requise.

*2 Le son est éteint quel que soit le réglage lorsque [SILENCE] est réglé sur [ACTIVE].

☞ "SILENCE Désactivation des sons de fonctionnement" (P. 29)

FORMATER.....Formatage de la carte ou de la mémoire interne

Toutes les données existantes, y compris les images protégées, sont effacées lorsque la mémoire interne ou la carte est formatée. Veillez à sauvegarder ou à transférer les données importantes sur un ordinateur avant de formater la carte.

- Assurez-vous qu'aucune carte n'est insérée dans l'appareil lors du formatage de la mémoire interne.
- Lors du formatage de la mémoire interne, les données des cadres et des titres téléchargées avec le logiciel OLYMPUS Master fourni sont supprimées.
- Veillez à ce que la carte soit insérée dans l'appareil photo lors du formatage de la carte.
- Avant d'utiliser des cartes d'une marque autre que Olympus ou des cartes qui ont été formatées sur un ordinateur, vous devez les formater avec cet appareil photo.

SAUVEGARDER..... Copie d'images de la mémoire interne sur la carte

Insérez la carte optionnelle dans l'appareil photo. La copie des données n'efface pas la photo de la mémoire interne.

- La sauvegarde des données nécessite un certain temps. Avant de lancer la copie, assurez-vous que la batterie n'est pas vide ou utilisez l'adaptateur secteur.

..... Sélection de la langue d'affichage

Vous pouvez choisir la langue des messages affichés. Les langues disponibles dépendent de la région dans laquelle vous avez acheté cet appareil photo.

Vous pouvez ajouter d'autres langues à votre appareil à l'aide du logiciel OLYMPUS Master fourni.

CONFIG ON/CONFIG OFF Définition de l'écran de démarrage/extinction et du son

ECRAN	DESACTIVE *1	/	1	/	2	*2
-------	--------------	---	---	---	---	----

SON	DESACTIVE (aucun son)	/	1	/	2
-----	-----------------------	---	---	---	---

*1 Aucune photo n'est affichée.

*2 La photo enregistrée via [DEF ECRAN] s'affiche.

Vous pouvez sélectionner les types de son et l'image affichée à la mise en marche ou à l'arrêt de l'appareil. Si [ECRAN] est réglé sur [DESACTIVE], [SON] ne peut pas être défini.

- Le réglage d'usine par défaut est réglé sur [DESACTIVE] à la fois pour [ECRAN] et [SON] dans [CONFIG OFF].
- Le volume se règle à la valeur réglée dans [VOLUME].

 "VOLUME Réglage du volume de lecture" (P. 40)

DEF ECRAN Enregistrement d'une photo en guise d'écran de démarrage

Les photos de la mémoire interne ou de la carte peuvent être enregistrées sous l'écran [2] de [CONFIG ON] ou [CONFIG OFF]. Si une photo a déjà été enregistrée, un message s'affiche et vous demande si vous voulez annuler la photo enregistrée et la remplacer par une nouvelle.

BIP SONORE..... Réglage du volume du bip sonore lorsque la touche est pressée

DESACTIVE (aucun son)		
-----------------------	--	--

1	LOW	/	HIGH
---	-----	---	------

2	LOW	/	HIGH
---	-----	---	------

..... Réglage du volume du son d'avertissement de l'appareil photo

DESACTIVE (Aucun son)	LOW	/	HIGH
-----------------------	-----	---	------

SON DECLENCH..... Sélection du son du déclencheur

DESACTIVE (aucun son)		
-----------------------	--	--

1	LOW	/	HIGH
---	-----	---	------

2	LOW	/	HIGH
---	-----	---	------

VOLUME..... Réglage du volume de lecture

DESACTIVE (Aucun son)	1	/	2	/	3	/	4	/	5
-----------------------	---	---	---	---	---	---	---	---	---

VISUAL IMAGEAffichage immédiat d'images

DESACTIVE	La photo en cours d'enregistrement n'est pas affichée. Vous pouvez ainsi préparer la photo suivante pendant l'enregistrement de la photo actuelle.
ACTIVE	La photo en cours d'enregistrement est affichée. Vous pouvez ainsi contrôler rapidement les photos que vous venez de prendre. Vous pouvez reprendre la prise de vue pendant l'affichage de la photo.

NOM FICHIERRéinitialisation des noms de fichier des photos

REINITIAL	Cette méthode est utile lors du regroupement de fichiers provenant de différentes cartes. Le numéro de fichier et le numéro de dossier sont réinitialisés à chaque fois qu'une nouvelle carte est insérée dans l'appareil. Le numéro de dossier [N°100] et le numéro de fichier [N°0001] sont rétablis.
AUTO	Cette méthode est particulièrement utile pour gérer tous vos fichiers avec des numéros qui se suivent. Le numéro de dossier et le numéro de fichier de la carte précédente sont conservés et ce, même si une nouvelle carte est insérée. Vous pouvez ainsi gérer plusieurs cartes.

Les noms de fichiers et des dossiers des images enregistrées sont automatiquement générés par l'appareil. Les noms de fichiers et de dossiers comprennent respectivement des numéros de fichiers (0001 à 9999) et de dossiers (100 à 999) et sont intitulés comme suit.

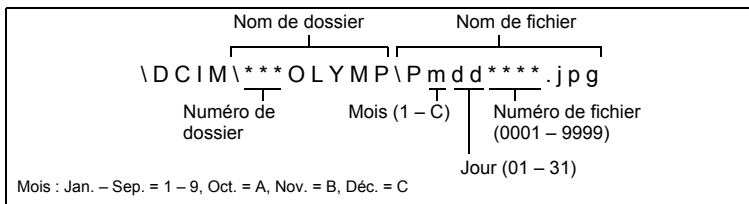

PIXEL MAPPINGRéglage de la fonction de traitement d'image

Cette fonction permet à l'appareil de vérifier et de régler le CCD et les fonctions du circuit de traitement des images. Il n'est pas nécessaire d'utiliser cette fonction fréquemment. Il est recommandé de le faire une fois par an. Attendez au moins une minute après avoir pris ou regardé des photos pour permettre un bon fonctionnement de la fonction cadrage des pixels. Si vous éteignez l'appareil pendant le cadrage des pixels, recommencez depuis le début. Sélectionnez [PIXEL MAPPING]. Lorsque [DEMARRER] apparaît, appuyez sur .

.....Réglage de la luminosité de l'écran ACL



- : Ecran ACL plus clair.
- : Ecran ACL plus foncé.

Appuyez sur une fois le réglage terminé.

☰ Réglage de la date et de l'heure

Celles-ci sont enregistrées avec chaque image et sont utilisées dans le nom du fichier.

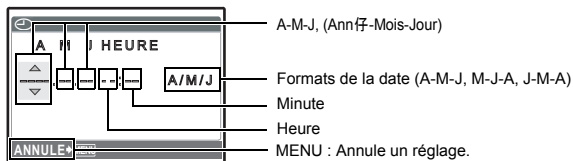

- Les deux premiers chiffres de l'année [A] sont fixes.
- L'heure est affichée au format 24 heures.
- Pour régler l'heure de manière précise, avec le curseur placé sur [M] ou [A/M/J], appuyez sur lorsque l'horloge atteint 00 seconde.

2CONF DATE/H Réglage de la date et de l'heure d'un autre fuseau horaire

DESACTIVE	Passes à la date et heure définies dans . Les photos sont enregistrées avec la date et l'heure définies dans .
ACTIVE	Passes à la date et heure définies dans [2CONF DATE/H]. Lors du réglage de l'heure d'un autre fuseau horaire, sélectionnez [ACTIVE] et définissez l'heure. Les photos sont enregistrées avec la date et l'heure définies dans [2CONF DATE/H].

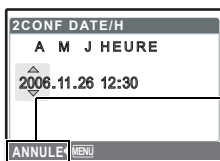

- Le format de la date est identique à celui défini à l'aide de .
- Les deux premiers chiffres de l'année [A] sont fixes.
- L'heure est affichée au format 24 heures.

RÉGLE ALARME Réglage des alarmes

DESACTIVE	Aucune alarme n'est définie ou l'alarme est désactivée.
UNE FOIS	L'alarme est activée une fois. Une fois que l'alarme a retenti, le réglage est annulé.
QUOTIDIEN	L'alarme est activée tous les jours, à l'heure indiquée.

- [RÉGLE ALARME] n'est pas disponible si n'a pas été défini.
- Lorsque [2CONF DATE/H] est activé sur [ACTIVE], l'alarme retentit en fonction du deuxième réglage de date et d'heure.

Réglage d'une alarme

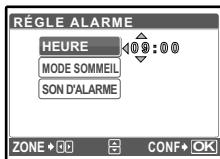

- Sélectionnez [UNE FOIS] ou [QUOTIDIEN] et réglez l'heure de l'alarme.
- Vous pouvez définir un mode sommeil ou des sons et un volume d'alarme.

HEURE	Permet de régler l'heure de l'alarme.
MODE SOMMEIL	DESACTIVE Le mode sommeil n'est pas activé.
	ACTIVE L'alarme est activée toutes les cinq minutes, jusqu'à sept fois.
SON D'ALARME	1 LOW/MOYEN/HIGH
	2 LOW/MOYEN/HIGH
	3 LOW/MOYEN/HIGH

Fonctionnement, arrêt et vérification de l'alarme

- Fonctionnement de l'alarme :
Éteignez l'appareil photo. L'alarme ne fonctionne que lorsque l'appareil est éteint.
- Arrêt de l'alarme :
Lorsque l'alarme est émise, appuyez sur n'importe quelle touche pour l'arrêter et éteindre l'appareil. Notez que vous rallumerez l'appareil en appuyant sur **POWER**.
Après une minute d'inactivité, l'alarme s'arrête automatiquement et l'appareil s'éteint lorsque le [MODE SOMMEIL] est réglé sur [DESACTIVE].
- Vérification des réglages de l'alarme :
L'appareil éteint, appuyez sur **DISP./?** pour afficher l'heure d'alarme définie et l'heure actuelle pendant trois secondes.

SORTIE VIDEOAffichage d'images sur un téléviseur

NTSC / PAL

Les réglages d'usine par défaut varient en fonction de la région où est commercialisé l'appareil photo.

Pour afficher les photos de l'appareil photo sur un téléviseur, réglez la sortie vidéo conformément au type de signal vidéo de votre téléviseur.

- Types de signaux vidéo par pays/région. Vérifiez le type de signal vidéo avant de raccorder l'appareil photo au téléviseur.

NTSC : Amérique du Nord, Taiwan, Corée, Japon

PAL : Europe, Chine

Affichage d'images sur un téléviseur

Éteignez l'appareil photo et le téléviseur avant de les connecter.

À brancher aux bornes d'entrée vidéo (jaune) et d'entrée audio (blanc) du téléviseur.

Couvercle du connecteur

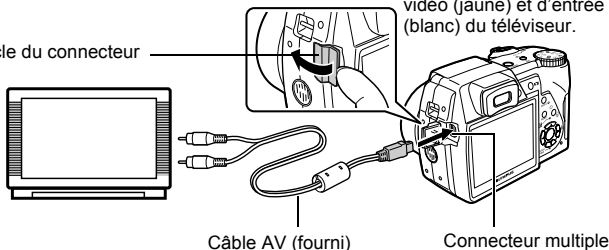

Réglages au niveau du téléviseur

Allumez le téléviseur et mettez-le en mode entrée vidéo.

- Pour en savoir plus sur la commutation de l'entrée vidéo, veuillez consulter le manuel du téléviseur.

Réglages au niveau de l'appareil photo

Appuyez sur **POWER** en mode d'affichage pour allumer l'appareil photo.

- La dernière photo prise est affichée sur le téléviseur. Utilisez la molette de défilement pour sélectionner la photo que vous voulez afficher.

GUIDE CADRE..... Affichage du guide de cadre/Définition du type de guide de cadre

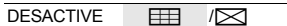

Appuyez sur **DISP./** en mode prise de vue pour afficher le guide de cadre et déterminer le type de celui-ci.



Affichage de l'histogramme

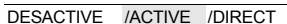

Appuyez sur **DISP./** en mode prise de vue pour sélectionner l'histogramme.

- Avec le réglage [DIRECT], les zones noires et blanches s'affichent directement sur la photo.

MY MODE..... Réglage et sauvegarde des fonctions relatives à la prise de vue

Type de réglages My mode

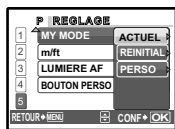

Sélectionnez un réglage MY MODE à sauvegarder.

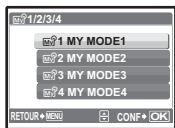

*Les réglages par défaut ne sont sauvegardés qu'avec [My] 1 MY MODE 1].

ACTUEL

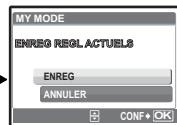

Sauvegarde des réglages actuels de l'appareil photo.

- Sélectionnez [ENREG] et appuyez sur

REINITIAL

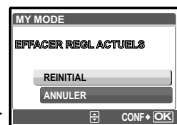

Rétablit les réglages d'usine par défaut.

- Sélectionnez [REINITIAL] et appuyez sur
- My mode ne peut pas être sélectionné si aucun réglage n'est sauvegardé.

PERSO

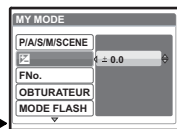

Sauvegarde des réglages un par un.

- Sélectionnez l'élément à sauvegarder dans My mode et appuyez sur ou
- Changez le réglage de l'élément et appuyez sur
- "Fonctions pouvant être attribuées à Mon Mode et touche personnalisée" (P. 73)



m/ft..... Réglage de l'unité de mesure pendant la mise au point manuelle

m	Affichage en mètres et centimètres
ft	Affichage en pieds et pouces

LUMIERE AF Réglage pour éclairer un endroit sombre

DESACTIVE	La fonction Lumière AF ne s'active pas
ACTIVE	Appuyez sur le déclencheur jusqu'à mi-course. La fonction Lumière AF s'active automatiquement.

BOUTON PERSO Attribution des fonctions aux touches personnalisées

Appuyez sur   pour sélectionner la fonction à régler et appuyez sur .

 "Fonctions pouvant être attribuées à Mon Mode et touche personnalisée" (P. 73)

Impression directe (PictBridge)

Utilisation de la fonction d'impression directe

En connectant l'appareil à une imprimante compatible PictBridge, vous pouvez imprimer directement des photos. Sélectionnez les photos que vous souhaitez imprimer ainsi que le nombre de tirages sur l'écran ACL de l'appareil photo.

Pour déterminer si votre imprimante est compatible avec la norme PictBridge, consultez le manuel d'utilisation de votre imprimante.

Qu'est-ce que PictBridge ?

Norme d'interconnexion des appareils photo numériques et des imprimantes de différents fabricants et d'impression directe des images.

- Les modes d'impression disponibles, les formats de papier etc., changent en fonction de l'imprimante que vous utilisez. Pour plus d'informations, reportez-vous au manuel d'utilisation de votre imprimante.
- Pour obtenir plus de détails sur les types de papier d'impression, les cartouches d'encre, etc., consultez le manuel d'utilisation de l'imprimante.

IMPRESSION FACILE

[IMPRESSION FACILE] permet d'imprimer la photo affichée à l'écran ACL.

La photo sélectionnée est imprimée avec les paramètres standard de votre imprimante. La date et le nom du fichier ne sont pas imprimés.

STANDARD

Toutes les imprimantes prenant PictBridge en charge disposent de paramètres d'impression par défaut. Si vous sélectionnez [STANDARD] sur les écrans de réglage (page 48), les photos sont imprimées en fonction de ces paramètres. Référez-vous au manuel d'utilisation de l'imprimante pour connaître son réglage par défaut ou contactez le fabricant.

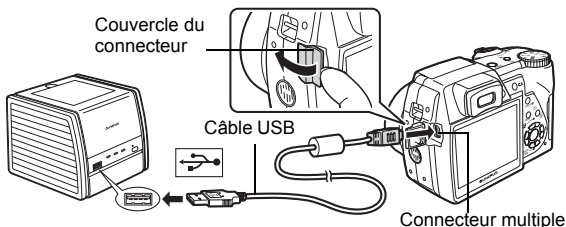

- 1 En mode d'affichage, affichez la photo que vous souhaitez imprimer sur l'écran ACL.**
- 2 Allumez l'imprimante et branchez le câble USB fourni avec l'appareil photo dans le connecteur multiple de l'appareil photo et dans le port USB de l'imprimante.**



- L'écran de démarrage de l'impression facile s'affiche.
- Pour plus d'informations sur la mise sous tension de l'imprimante et sur la position du port USB, consultez le manuel d'utilisation de l'imprimante.

3 Appuyez sur / .

- L'impression démarre.

- Une fois l'impression terminée, l'écran de sélection des photos s'affiche. Pour imprimer une autre photo, appuyez sur  pour sélectionner la photo et appuyez sur la touche .
- Lorsque vous avez terminé, déconnectez le câble USB de l'appareil photo. L'écran de sélection des photos s'affiche.



4 Retirez le câble USB de l'appareil.

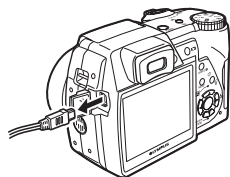

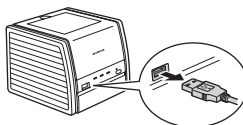

5 Retirez le câble USB de l'imprimante.



Vous pouvez utiliser [IMPRESSION FACILE] même lorsque l'appareil photo est éteint ou que le mode prise de vue est activé. Lorsque l'appareil photo est éteint ou que le mode prise de vue est activé, connectez le câble USB. L'écran de sélection de la connexion USB s'affiche. Sélectionnez [IMPRESSION FACILE].

 "IMPRESSION FACILE" étape 3 (P. 47), "IMPRESSION SPÉCIALE" étape 2 (P. 46)

Autres modes et paramètres d'impression (IMPRESSION SPÉCIALE)

- 1 Affichez l'écran indiqué sur la droite conformément aux procédures 1 et 2 de la P. 46 et appuyez sur .
- 2 Sélectionnez [IMPRESSION SPÉCIALE] et appuyez sur .

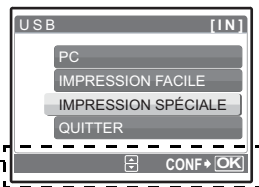

Guide d'utilisation

3 Définissez les paramètres d'impression conformément au guide d'utilisation.

Sélection de la photo à imprimer

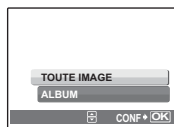

TOUTE IMAGE	Vous permet de sélectionner parmi toutes les images à imprimer.
ALBUM	Sélectionnez un album et les photos de l'album à imprimer (disponible uniquement lorsqu'une carte est insérée).

Sélection d'un mode d'impression

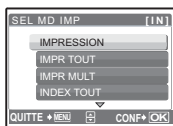

IMPRESSION	Imprime la photo sélectionnée.
IMPR TOUT	Imprime toutes les photos stockées dans la mémoire interne ou sur la carte.
IMPR MULT	Imprime une photo sous différents formats.
INDEX TOUT	Imprime un index de toutes les photos stockées dans la mémoire interne ou sur la carte.
DEMANDE D'IMPRESSION	Imprime les photos conformément aux données de réservation d'impression présentes sur la carte. Si aucune réservation d'impression n'a été effectuée, cette option n'est pas disponible. "Paramètres d'impression (DPOF)" (P. 49)

Paramètre du papier d'impression

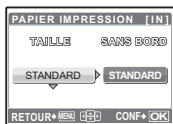

TAILLE	Choisissez parmi les tailles de papier disponibles sur votre imprimante.
SANS BORD	Sélectionnez cadré ou non cadré. En mode [IMPR MULT], vous ne pouvez pas sélectionner le cadre. DESACTIVE (<input checked="" type="checkbox"/>) La photo est imprimée dans un cadre blanc. ACTIVE (<input type="checkbox"/>) La photo est imprimée sur toute la surface du papier.
IMAGES/PAGE	Uniquement disponible en mode [IMPR MULT]. Le nombre de tirages possibles varie en fonction de l'imprimante.

Remarque

- Si l'écran [PAPIER IMPRESSION] ne s'affiche pas, [TAILLE], [SANS BORD] et [IMAGES/PAGE] sont alors réglés sur les options standards.

Sélection de la photo à imprimer





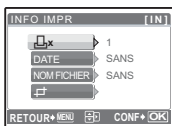

IMPRESSION	Imprime une copie de la photo sélectionnée. Lorsque l'option [1 IMPRIMEE] ou [PLUS] est sélectionnée, une copie simple ou plusieurs copies sont imprimées.
1IMPRIMEE	Effectue une réservation d'impression pour la photo affichée.
PLUS	Définit le nombre de tirages et les données à imprimer pour l'image affichée.

Appuyez sur  pour sélectionner la photo que vous souhaitez imprimer. Vous pouvez également utiliser la touche de zoom et sélectionner une photo dans l'affichage d'index.

Réglage du nombre de tirages et des données à imprimer



	Définit le nombre de tirages. Vous pouvez sélectionner jusqu'à 10 tirages.
DATE ()	Si vous sélectionnez [AVEC], les images sont imprimées avec la date.
NOM FICHIER ()	Si vous sélectionnez [AVEC], les images sont imprimées avec le nom de fichier.
	Utilisez la molette de défilement ou le levier de zoom pour ajuster la taille et la position de rognage et appuyez sur  . La photo rognée est imprimée.

4 Sélectionnez [OK] et appuyez sur .

- L'impression démarre.
- Une fois l'impression terminée, l'écran [SEL MD IMP] s'affiche.

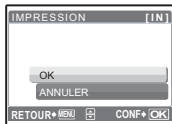

Pour annuler l'impression

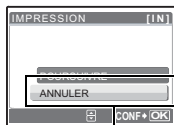
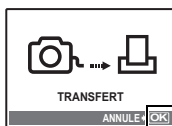

Sélectionnez [ANNULER] et appuyez sur .

Écran affiché pendant le transfert de données

5 Dans l'écran [SEL MD IMP], appuyez sur la touche MENU.

- Un message s'affiche.

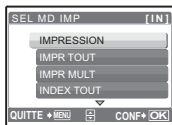

6 Débranchez le câble USB de l'appareil.

7 Déconnectez le câble USB de l'appareil photo.

Paramètres d'impression (DPOF)

Comment réaliser des réservations d'impression

La réservation d'impression vous permet d'enregistrer les données d'impression (le nombre de copies et les informations de date et d'heure) avec les images stockées sur la carte.

Avec la réservation d'impression, vous pouvez imprimer plus facilement les images à la maison avec une imprimante personnelle compatible DPOF ou dans un laboratoire photo qui prend en charge DPOF. DPOF est un format standard utilisé pour enregistrer automatiquement les informations d'impression à partir des appareils photo numériques.

Seules les photos enregistrées sur la carte peuvent être réservées pour impression. Introduisez une carte comportant les photos dans l'appareil avant d'effectuer des réservations d'impression.

Les photos avec des réservations d'impression peuvent être imprimées en appliquant les procédures suivantes.

Impression dans un laboratoire photo compatible DPOF.

Vous pouvez imprimer des photos en utilisant les données de réservation d'impression.

Impression avec une imprimante compatible DPOF.

Vous pouvez imprimer des photos directement depuis une carte contenant des données de réservation d'impression, sans utiliser l'ordinateur. Reportez-vous au manuel d'utilisation de l'imprimante pour plus d'informations. Un adaptateur de carte de PC peut également être nécessaire.

! Remarque

- Les réservations DPOF définies par un autre périphérique ne peuvent pas être modifiées à l'aide de cet appareil photo. Utilisez le périphérique original pour procéder aux modifications. Si une carte contient des réservations DPOF définies à partir d'un autre type de matériel, vous risquez de détruire les réservations précédentes si vous définissez des réservations en utilisant cet appareil photo.
- Vous pouvez effectuer jusqu'à 999 réservations d'impression DPOF par carte.
- Certaines fonctions ne sont pas disponibles sur toutes les imprimantes ou dans tous les laboratoires photo.

Pour utiliser des services d'impression sans DPOF

- Les photos stockées dans la mémoire interne ne peuvent pas être imprimées dans un laboratoire photo. Elles doivent d'abord être copiées sur une carte.
☞ "SAUVEGARDER Copie d'images de la mémoire interne sur la carte" (P. 40)

Réservation d'une seule image

Suivez le guide d'utilisation pour procéder à la réservation d'impression d'une photo sélectionnée.

1 Appuyez sur MENU en mode d'affichage et affichez le menu principal.

2 Sélectionnez [IMPRESSION] ► [] et appuyez sur [OK/FUNC].

- Affichage de l'album : Menu principal ► [IMPRESSION] ► []

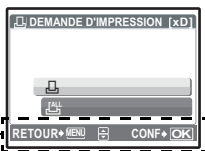

Guide d'utilisation

3 Appuyez sur [] pour sélectionner les photos des réservations d'impression et appuyez sur [] pour définir le nombre de tirages.

- Vous ne pouvez pas effectuer de réservations d'impression pour les images comportant le symbole [].
- Répétez l'étape 3 pour effectuer des réservations d'impression pour d'autres photos.

Pour rogner la photo

- Utilisez le levier de zoom pour afficher la ligne de rognage.
- Utilisez la molette de défilement ou le levier de zoom pour ajuster la taille et la position de rognage et appuyez sur [OK/FUNC].



4 Lorsque vous terminez la réalisation de réservation d'impression, appuyez sur [OK/FUNC].

5 Sélectionnez le paramètre d'impression de la date et de l'heure et appuyez sur [OK/FUNC].

AUCUN Les photos sont imprimées sans indication de date ni d'heure.

DATE Les photos sélectionnées sont imprimées avec la date de la prise de vue.

HEURE Les photos sélectionnées sont imprimées avec l'heure de la prise de vue.



6 Sélectionnez [ENREG] et appuyez sur .

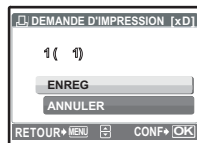

Réservation de toutes les images

Réserve toutes les images stockées sur la carte. Le nombre de tirages est réglé sur un tirage par photo.

1 Appuyez sur MENU en mode d'affichage et affichez le menu principal.

2 Sélectionnez [IMPRESSION] ► , et appuyez sur .

- Affichage de l'album : Menu principal ► [IMPRESSION] ► 

3 Sélectionnez le paramètre d'impression de la date et de l'heure et appuyez sur .

AUCUN Les photos sont imprimées sans indication de date ni d'heure.

DATE Toutes les photos sont imprimées avec la date de la prise de vue.

HEURE Toutes les photos sont imprimées avec l'heure de la prise de vue.

4 Sélectionnez [ENREG] et appuyez sur .

Réinitialisation des données de réservation d'impression

Vous pouvez réinitialiser les données de réservation d'impression pour toutes les photos ou pour les photos sélectionnées uniquement.

1 Sélectionnez le menu principal ► [IMPRESSION] et appuyez sur .

- Affichage de l'album : menu principal ► [IMPRESSION]

Pour réinitialiser les données de réservation d'impression pour toutes les photos

2 Sélectionnez ou et appuyez sur .

3 Sélectionnez [REINITIAL] et appuyez sur .

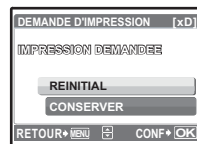

Pour réinitialiser les données de réservation d'impression pour une photo sélectionnée

2 Sélectionnez et appuyez sur .

3 Sélectionnez [CONSERVER] et appuyez sur .

4 Appuyez sur pour sélectionner la photo contenant les réservations d'impression que vous souhaitez annuler et appuyez sur pour réduire le nombre de tirages à 0.

- Répétez l'étape 4 pour annuler des réservations d'impression d'autres photos.

- 5** Une fois les réservations d'impression annulées, appuyez sur .
- 6** Sélectionnez le paramètre d'impression de la date et de l'heure et appuyez sur .
 - Le réglage s'applique aux autres photos contenant des réservations d'impression.
- 7** Sélectionnez [ENREG] et appuyez sur .

Déroulement des opérations

A l'aide du câble USB fourni avec votre appareil photo, vous pouvez connecter l'appareil photo à votre ordinateur et télécharger (transférer) les images sur votre ordinateur à l'aide du logiciel OLYMPUS Master, également fourni avec l'appareil.

Préparez les éléments suivants avant de commencer.



OLYMPUS Master
CD-ROM



Câble USB

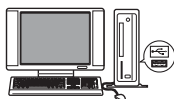

Ordinateur doté d'un port USB

Installez le logiciel OLYMPUS Master  P. 54

Connectez l'appareil photo à l'ordinateur à l'aide du câble USB  P. 56

Démarrez le logiciel OLYMPUS Master  P. 57

Téléchargez les fichiers images sur l'ordinateur  P. 58

Déconnectez l'appareil photo de l'ordinateur  P. 58

Utilisation de OLYMPUS Master

En quoi consiste OLYMPUS Master?

OLYMPUS Master est un logiciel permettant d'éditer sur un ordinateur des photos prises avec un appareil photo numérique. En l'installant sur votre ordinateur, vous pouvez effectuer les tâches suivantes:

- **Télécharger des images de l'appareil photo ou d'un autre support**
- **Afficher des images et des vidéos**
Vous pouvez exécuter un diaporama et lire du son.
- **Gérer des images**
Vous pouvez organiser les images en affichant le calendrier. Recherchez l'image voulue à l'aide de la date ou d'un mot-clé.
- **Editer des images**
Vous pouvez faire pivoter des images, les rogner et modifier leur taille.
- **Editer des images avec le filtre et des fonctions de correction**

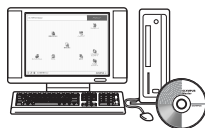

- **Imprimer des images**
Vous pouvez imprimer des images et réaliser des index, des calendriers et des cartes postales.
- **Réaliser des images panoramiques**
Vous pouvez réaliser des images panoramiques à l'aide de photos prises en mode panoramique.

Pour plus d'informations sur les autres fonctions et opérations, consultez le guide "Aide" et le manuel de référence de OLYMPUS Master.

Installation du logiciel OLYMPUS Master

Avant d'installer le logiciel OLYMPUS Master, vérifiez que votre ordinateur répond aux configurations système minimales suivantes.

Pour les systèmes d'exploitation plus récents, visitez le site Web d'Olympus à l'adresse indiquée au verso de ce manuel.

Conditions de fonctionnement

Windows

SE	Windows 98SE/Me/2000 Professional/XP
UC	Pentium III 500 MHz ou supérieur
RAM	128 Mo ou plus (256 Mo minimum recommandé)
Capacité du disque dur	300 Mo ou plus
Connecteur	Port USB
Ecran ACL	1.024 × 768 pixels, 65.536 couleurs ou plus

! Remarque

- **Windows 98 n'est pas pris en charge.**
- Le transfert de données n'est garanti que sur des ordinateurs dont le système d'exploitation est installé en usine.
- Pour installer le logiciel sous Windows 2000 Professional/XP, vous devez vous connecter en tant qu'utilisateur doté de privilèges d'administrateur.
- Internet Explorer et QuickTime 6 ou une version ultérieure doivent être installés sur l'ordinateur.
- Windows XP correspond à Windows XP Professional/Home Edition.
- Windows 2000 correspond à Windows 2000 Professional.
- Si vous utilisez Windows 98SE, le pilote USB est installé automatiquement.

Macintosh

SE	Mac OS X 10.2 ou ultérieur
UC	Power PC G3 500 MHz ou supérieur
RAM	128 Mo ou plus (256 Mo minimum recommandé)
Capacité du disque dur	300 Mo ou plus
Connecteur	Port USB
Ecran ACL	1.024 × 768 pixels, 32.000 couleurs ou plus

! Remarque

- **Les versions de Mac OS X antérieures à la version 10.2 ne sont pas prises en charge.**
- Le fonctionnement n'est garanti que sur un Macintosh doté d'un port USB intégré.
- QuickTime 6 ou une version ultérieure et Safari 1.0 ou une version ultérieure doivent être installés.
- Assurez-vous de supprimer le support (glisser-déposer sur l'icône de la corbeille) avant d'exécuter les opérations suivantes. Dans le cas contraire, le fonctionnement de l'ordinateur pourrait être instable et vous pourriez devoir le redémarrer.
 - Déconnectez le câble reliant l'appareil photo à l'ordinateur.
 - Éteignez l'appareil photo.
 - Ouvrez le couvercle du logement de carte/du compartiment de la batterie de l'appareil photo.

Windows

1 Insérez le CD-ROM dans le lecteur de CD-ROM.

- L'écran d'installation de OLYMPUS Master apparaît.
- Si l'écran n'apparaît pas, double-cliquez sur l'icône "Poste de travail", puis cliquez sur l'icône du CD-ROM.



2 Cliquez sur “OLYMPUS Master”.

- L'écran d'installation de QuickTime apparaît.
- QuickTime est nécessaire pour utiliser OLYMPUS Master. Si l'écran de QuickTime n'apparaît pas, QuickTime 6 ou une version ultérieure est déjà installé sur l'ordinateur. Dans ce cas, allez à l'étape 4.



3 Cliquez sur “Suivant” et suivez les instructions à l'écran.

- Le contrat de licence de QuickTime apparaît. Lisez-le, puis cliquez sur “Accepter” pour procéder à l'installation.
- L'écran d'installation de OLYMPUS Master apparaît.

4 Suivez les instructions à l'écran

- Lorsque le contrat de licence de OLYMPUS Master apparaît, lisez-le, puis cliquez sur “Oui” pour procéder à l'installation.

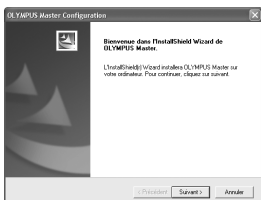

- Lorsque la boîte de dialogue “Information sur l'utilisateur” apparaît, entrez votre “Nom” et le “OLYMPUS Master Numéro de série”, sélectionnez une région, puis cliquez sur “Suivant”.

Pour connaître le numéro de série, reportez-vous à l'autocollant apposé sur l'emballage du CD-ROM.

- Lorsque le contrat de licence de DirectX apparaît, lisez-le, puis cliquez sur “Oui”.
- Un écran vous demandant si vous souhaitez installer Adobe Reader ou non apparaît. Adobe Reader est nécessaire pour lire le manuel d'instructions de OLYMPUS Master. Si cet écran n'apparaît pas, Adobe Reader est déjà installé sur votre ordinateur. Pour installer Adobe Reader, cliquez sur “OK”.



5 Suivez les instructions à l'écran.

- L'écran confirmant que l'installation est terminée apparaît. Cliquez sur “Terminer”.

6 Sélectionnez l'option permettant de redémarrer immédiatement lorsque l'écran vous demandant si vous souhaitez redémarrer l'ordinateur apparaît et cliquez sur “OK”.

- L'ordinateur redémarre.
- Retirez le CD-ROM du lecteur de CD-ROM et conservez-le en lieu sûr.

Macintosh

1 Insérez le CD-ROM dans le lecteur de CD-ROM.

- La fenêtre du CD-ROM apparaît.
- Si la fenêtre du CD-ROM n'est pas affichée, double-cliquez sur l'icône CD-ROM sur le bureau.



2 Double-cliquez sur le dossier de la langue souhaitée.

3 Double-cliquez sur l'icône "Installer".

- Le programme d'installation de OLYMPUS Master est démarré.
- Suivez les instructions à l'écran.
- Lorsque le contrat de licence de OLYMPUS Master apparaît, lisez-le, cliquez sur "Continuer", puis sur "Accepter" pour procéder à l'installation.
- L'écran confirmant que l'installation est terminée apparaît.



4 Cliquez sur "Terminer".

- Le premier écran s'affiche.

5 Cliquez sur "Redémarrer".

- L'ordinateur redémarre.
- Retirez le CD-ROM du lecteur de CD-ROM et conservez-le en lieu sûr.

Connexion de l'appareil photo à un ordinateur

1 Assurez-vous que l'appareil photo est éteint.

- L'écran ACL est éteint.
- L'objectif est rétracté.

2 Connectez le connecteur multiple de l'appareil photo au port USB de l'ordinateur à l'aide du câble USB fourni.

- Consultez le manuel d'instructions de l'ordinateur pour localiser le port USB.
- L'appareil photo s'allume automatiquement.
- L'écran ACL s'allume et l'écran de sélection de la connexion USB s'affiche.

Couvercle du connecteur

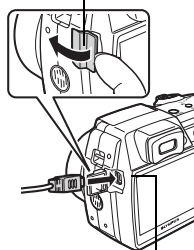

Connecteur multiple

3 Sélectionnez [PC] et appuyez sur .

4 L'appareil photo est reconnu par l'ordinateur.

• Windows

Lorsque vous connectez l'appareil photo à votre ordinateur pour la première fois, l'ordinateur essaie de reconnaître l'appareil. Cliquez sur "OK" pour fermer le message qui apparaît.

L'appareil photo est reconnu en tant que disque amovible.

• Macintosh

Le programme iPhoto est l'application par défaut de gestion des images numériques.

Lorsque vous connectez votre appareil photo numérique pour la première fois, l'application iPhoto démarre automatiquement. Aussi, fermez-la et démarrez OLYMPUS Master.

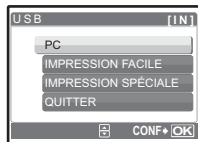

! Remarque

- Les fonctions de l'appareil photo sont désactivées lorsqu'il est connecté à un ordinateur.
- La connexion de l'appareil photo à un ordinateur via un concentrateur USB peut entraîner un fonctionnement instable. Dans ce cas, n'utilisez pas de concentrateur, connectez directement l'appareil photo à l'ordinateur.

Démarrage du logiciel OLYMPUS Master

Windows

1 Double-cliquez sur l'icône "OLYMPUS Master" sur le bureau.

- Le menu principal s'affiche.
- Au premier démarrage de OLYMPUS Master après l'installation, la boîte de dialogue "Enregistrement" s'affiche avant le menu principal. Suivez les indications et complétez le formulaire d'enregistrement.

Macintosh

1 Double-cliquez sur l'icône "OLYMPUS Master" du dossier "OLYMPUS Master".

- Le menu principal s'affiche.
- Au premier démarrage de OLYMPUS Master après l'installation, la boîte de dialogue "Information sur l'utilisateur" s'affiche avant le menu principal. Entrez votre "Nom" et le "OLYMPUS Master Numéro de série", puis sélectionnez votre région. **Pour connaître le numéro de série, reportez-vous à l'autocollant apposé sur l'emballage du CD-ROM.**
- Ensuite, la boîte de dialogue "Enregistrement" apparaît. Suivez les indications et complétez le formulaire d'enregistrement.

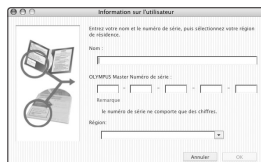

Menu principal de OLYMPUS Master

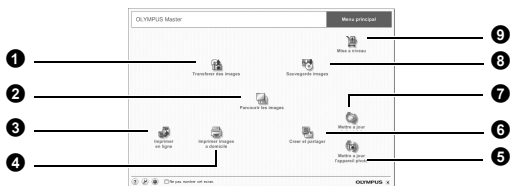

- 1 Touche "Transférer des images"**
Télécharge des images de l'appareil photo ou d'un autre support.
- 2 Touche "Parcourir les images"**
La fenêtre "Parcourir" apparaît.
- 3 Touche "Imprimer en ligne"**
Affiche la fenêtre d'impression en ligne.
- 4 Touche "Imprimer images à domicile"**
Le menu d'impression apparaît.
- 5 Touche "Mettre à jour l'appareil photo"**
Vous pouvez procéder à la mise à jour du micrologiciel de l'appareil photo conformément à la dernière version disponible. Une langue d'affichage peut également être ajoutée.
- 6 Touche "Créer et partager"**
Affiche le menu d'édition.
- 7 Touche "Mettre à jour le logiciel"**
Vous pouvez procéder à la mise à jour de OLYMPUS Master conformément à la dernière version disponible.
- 8 Touche "Sauvegarde images"**
Crée des images de sauvegarde.
- 9 Touche "Mise à niveau"**
Affiche la fenêtre permettant de mettre à jour le logiciel avec OLYMPUS Master Plus (en option).

Pour quitter OLYMPUS Master

1 Cliquez sur “Quitter” dans le menu principal.

- OLYMPUS Master est fermé.

Affichage d'images de l'appareil photo sur un ordinateur

Téléchargement et sauvegarde d'images

1 Dans le menu principal de OLYMPUS Master, cliquez sur “Transférer des images” .

- Le menu de sélection de la source apparaît.

2 Cliquez sur “Depuis l'appareil photo” .

- La fenêtre de sélection d'images apparaît. Toutes les images dans l'appareil photo apparaissent.

3 Sélectionnez les fichiers images, puis cliquez sur “Transférer des images”.

- Une fenêtre indiquant la fin du téléchargement apparaît.

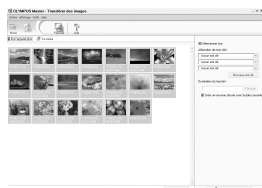
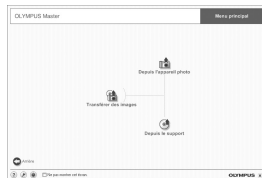

4 Cliquez sur “Parcourir les images maintenant”.

- Les images téléchargées apparaissent dans la fenêtre de navigation.
- Pour revenir au menu principal, cliquez sur “Menu” dans la fenêtre “Parcourir”.



Pour déconnecter l'appareil photo

1 Assurez-vous que le voyant d'accès de carte ne clignote plus. Voyant d'accès de carte

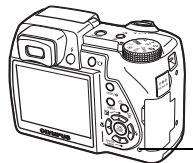

2 Effectuez les opérations suivantes pour la déconnexion du câble USB.

Windows 98SE

- 1 Double-cliquez sur l'icône "Poste de travail", puis cliquez avec le bouton droit de la souris sur l'icône "Disque amovible" pour afficher le menu.
- 2 Cliquez sur "Éjecter" dans le menu.

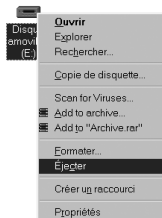

Windows Me/2000/XP

- 1 Cliquez sur l'icône "Déconnecter ou éjecter le matériel" de la zone de notification.
- 2 Cliquez sur le message affiché.
- 3 Lorsqu'un message apparaît indiquant que le matériel peut être éjecté en toute sécurité, cliquez sur "OK".

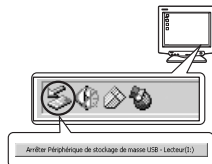

Macintosh

- 1 Faites glisser l'icône "Sans titre" ou "NO_NAME" du bureau sur l'icône de la corbeille. Celle-ci se transforme en icône d'éjection. Déposez-la sur l'icône d'éjection.



3 Débranchez le câble USB de l'appareil.

! Remarque

- Windows Me/2000/XP: lorsque vous cliquez sur "Déconnecter ou éjecter le matériel", un message d'avertissement apparaît. Assurez-vous que des données ne sont pas en cours de téléchargement depuis l'appareil photo et que toutes les applications sont fermées. Cliquez de nouveau sur l'icône "Déconnecter ou éjecter le matériel" et débranchez le câble.

Affichage de photos et de vidéos

1 Dans le menu principal de OLYMPUS Master, cliquez sur "Parcourir les images"

- La fenêtre "Parcourir" apparaît.

2 Double-cliquez sur la miniature d'image fixe que vous souhaitez afficher.

Miniature

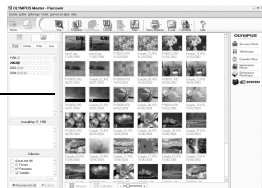

- OLYMPUS Master passe en mode d'affichage et l'image est agrandie.
- Pour revenir au menu principal, cliquez sur "Menu" dans la fenêtre "Parcourir".

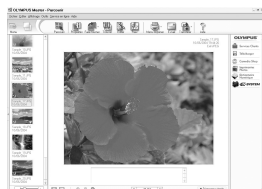

Pour afficher une vidéo

1 Double-cliquez sur la miniature de la vidéo que vous souhaitez voir dans la fenêtre “Parcourir”.

- OLYMPUS Master passe en mode d'affichage et la première image de la vidéo apparaît.

2 Pour lire la vidéo, cliquez sur la touche de lecture au bas de l'écran.

Les noms et fonctions des éléments de contrôle sont présentés ci-dessous.



Eléments	Description
1 Curseur de lecture	Déplacez le curseur pour sélectionner une image.
2 Afficheur de la durée	Affiche la durée écoulée pendant la lecture.
3 Touche de lecture (pause)	Lit la vidéo. Fonctionne en tant que touche pause pendant la lecture.
4 Touche de retour	Affiche l'image précédente.
5 Touche d'avance	Affiche l'image suivante.
6 Touche d'arrêt	Arrête la lecture et revient à la première image.
7 Touche de répétition	Lit la vidéo en boucle.
8 Touche Volume	Affiche le curseur de réglage du volume.

Impression des photos

Les photos peuvent être imprimées à partir des menus photo, index, carte postale et calendrier. L'explication ci-dessous utilise le menu photo.

1 Dans le menu principal de OLYMPUS Master, cliquez sur “Imprimer images à domicile” .

- Le menu d'impression apparaît.

2 Cliquez sur “Photo” .

- La fenêtre “Imprimer photo” apparaît.

3 Cliquez sur “Paramètres” dans la fenêtre “Imprimer photo”.

- L'écran des paramètres de l'imprimante apparaît. Réglez l'imprimante.

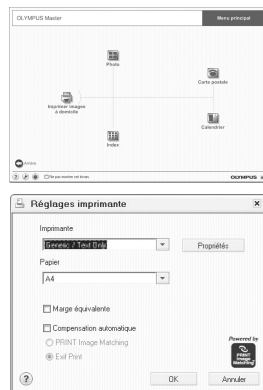

4 Sélectionnez une mise en page et une taille.

- Pour imprimer la date et l'heure avec l'image, cochez la case "Date d'impression" et choisissez "Date" ou "Date et heure".

5 Sélectionnez l'image miniature que vous souhaitez imprimer, puis cliquez sur "Ajouter".

- Un aperçu de l'image sélectionnée apparaît sur la mise en page.

6 Sélectionnez le nombre de copies.

7 Cliquez sur "Imprimer".

- L'impression démarre.
- Pour revenir au menu principal, cliquez sur "Menu" dans la fenêtre "Imprimer photo".

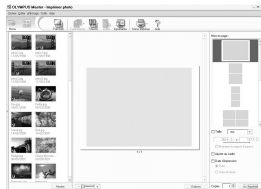

Pour télécharger et sauvegarder des images sur un ordinateur sans utiliser OLYMPUS Master

Cet appareil photo est compatible avec les supports de stockage auxiliaires USB. Vous pouvez connecter l'appareil photo à votre ordinateur à l'aide du câble USB fourni avec l'appareil pour transférer et enregistrer des images sans utiliser le logiciel OLYMPUS Master fourni. L'environnement suivant est nécessaire pour connecter l'appareil photo à l'ordinateur à l'aide du câble USB.

Windows: Windows 98SE/Me/2000 Professional/XP

Macintosh: Mac OS 9.0 à 9.2/X

! Remarque

- Si votre ordinateur exécute Windows 98SE, vous devez installer le pilote USB. Avant de connecter l'appareil à l'ordinateur avec le câble USB, double-cliquez sur les fichiers présents dans les dossiers suivants sur le CD-ROM OLYMPUS Master fourni.
(Nom du lecteur): \USB\INSTALL.EXE
- Le transfert des données n'est pas garanti dans les environnements suivants, même si votre ordinateur est équipé d'un port USB.
 - Windows 95/98/NT 4.0
 - Mises à niveau Windows 98SE depuis Windows 95/98
 - Mac OS 8.6 ou une version antérieure
 - Ordinateurs avec un port USB ajouté via une carte d'extension, etc.
 - Ordinateurs sans système d'exploitation installé en usine et ordinateurs assemblés

Pour augmenter le nombre de langues

Veillez à ce que la batterie soit complètement chargée !

1 Assurez-vous que le PC est connecté à Internet. Cliquez sur "Mettre à jour l'appareil photo" dans le menu principal de OLYMPUS Master.

- Une fois la fonction Mettre à jour l'appareil photo sélectionnée, OLYMPUS Master affiche une fenêtre contenant des conseils de sécurité.

2 Branchez le câble USB dans le port USB de l'ordinateur.

3 Branchez l'autre extrémité du câble USB dans le connecteur USB de l'appareil photo.

- L'appareil photo s'allume automatiquement.
- L'écran ACL s'allume et l'écran de sélection de la connexion USB s'affiche.

4 Sélectionnez [PC] et appuyez sur .

5 Cliquez sur "OK".

- OLYMPUS Master reconnaît alors la version de l'appareil photo utilisé.
- Cliquez sur "Rechercher la dernière version". Le logiciel parcourt alors la page d'accueil de Olympus à la recherche de nouvelles versions du micrologiciel de l'appareil photo et de langues supplémentaires. Vous pouvez ensuite sélectionner une langue supplémentaire.

6 Cliquez sur "Mettre à jour", la nouvelle langue est alors téléchargée au niveau de l'appareil photo. Ne retirez pas les câbles ou la batterie lorsque l'appareil photo est en cours de fonctionnement.

7 Une fois la procédure de téléchargement terminée, l'écran de l'appareil photo indique OK. Vous pouvez retirer les câbles et éteindre l'appareil photo. Lorsque vous rallumez l'appareil photo, vous pouvez sélectionner les fonctions dans votre langue.



Conseils et informations relatifs à la prise de vue

Conseils avant de prendre des photos

L'appareil ne s'allume pas et ce, même si les batteries sont insérées

La batterie est épuisée

- Insérez de nouvelles batteries ou chargez les batteries.

La batterie est provisoirement inutilisable en raison du froid

- Les performances de la batterie déclinent lorsque les températures sont faibles, il est possible que la charge de la batterie ne soit pas suffisante pour allumer l'appareil photo. Retirez les batteries et réchauffez-les en la plaçant quelques instants dans votre poche.

L'appareil est connecté à un ordinateur

- L'appareil ne fonctionnera pas tant qu'il sera connecté à un ordinateur.

Aucune photo n'est prise lorsque le déclencheur est enfoncé

L'appareil photo est en mode veille

- Afin d'économiser l'énergie de la batterie, le mode veille de l'appareil photo est automatiquement activé et l'écran ACL s'éteint si aucune opération n'est effectuée lorsque l'appareil photo est allumé (lorsque l'objectif est déplié et que l'écran ACL est allumé). Aucune photo n'est prise même si le déclencheur est enfoncé complètement dans ce mode. Si vous souhaitez prendre une photo, utilisez la touche de zoom ou d'autres touches pour rétablir le mode utilisé par l'appareil photo avant l'activation du mode veille. Si l'appareil photo ne détecte aucune opération pendant 4 heures, il s'éteint automatiquement (l'objectif se replie et l'écran ACL s'éteint). Appuyez sur la touche **POWER** pour allumer l'appareil photo.

La molette mode est réglée sur 

- Il s'agit du mode d'affichage de photos à l'écran ACL. Amenez la molette mode sur le mode prise de vue.

La molette mode est placée sur **GUIDE**

- Vous ne pouvez pas prendre de photos lorsque le guide de prise de vue est affiché. Prenez une photo après avoir effectué les réglages en suivant le guide de prise de vue, ou tournez la molette et réglez la sur une position autre que **GUIDE** en mode prise de vue.

Le flash est en cours de chargement

- Attendez que le repère  (chargement du flash) cesse de clignoter avant de prendre la photo.

Le bloc mémoire est plein

- Vous ne pouvez prendre aucune photo lorsque le bloc mémoire est plein. Attendez qu'il y ait suffisamment d'espace dans le bloc mémoire.

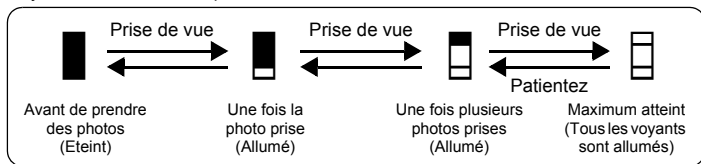

Le viseur ne s'allume pas

L'écran est allumé

- Appuyez sur  pour commuter vers le viseur.

L'écran ne s'allume pas

Le viseur est allumé

- Appuyez sur  pour commuter vers l'écran.

Le viseur ou l'écran est difficile à voir

De la condensation* est présente à l'intérieur de l'appareil photo

- Éteignez l'appareil photo. Avant de le rallumer, attendez que l'appareil photo s'adapte à la température ambiante et soit sec.
- * S'il fait froid dehors, la vapeur d'eau présente dans l'air est refroidie rapidement et se transforme en gouttelettes d'eau. La condensation se produit lorsque l'appareil photo passe soudainement d'un endroit froid à un endroit chaud.

Des lignes verticales apparaissent sur l'écran pendant la prise de vue

- Si vous pointez l'appareil sur un sujet brillant, des lignes verticales pourraient apparaître sur l'écran. Ce n'est pas un mauvais fonctionnement.

La date et l'heure n'ont pas été définies

L'appareil photo a été utilisé dans les mêmes conditions que lors de l'achat

- Au moment de l'achat, la date et l'heure de l'appareil photo ne sont pas définies. Définissez la date et l'heure avant d'utiliser l'appareil photo.

 "Allumez l'appareil photo" (P. 5)

 "Réglage de la date et de l'heure" (P. 42)

Les batteries ont été retirées de l'appareil photo

- Les réglages d'usine par défaut de la date et de l'heure sont rétablis lorsque la batterie est retirée de l'appareil photo pendant environ 3 jours. Avant de prendre des photos importantes, vérifiez que la date et l'heure sont correctement réglées.

Conseils relatifs à la prise de vue

Mise au point sur le sujet

Selon le sujet, il existe différentes manières de procéder à la mise au point.

Lorsque le sujet n'est pas au centre du cadre

- Placez le sujet au centre du cadre, mémorisez la mise au point sur le sujet et recomposez la photo.
- Réglez [MODE AF] sur [iESP].

 "MODE AF Changement de la zone de mise au point" (P. 24)

Le sujet se déplace rapidement

- Procédez à la mise au point sur un point se trouvant à peu près à la même distance que le sujet que vous souhaitez prendre en photo (en enfonçant le déclencheur jusqu'à mi-course), recomposez la photo et attendez que le sujet se trouve dans le cadre.
- Amenez la molette mode sur **S** pour régler la vitesse d'obturation puis prenez la photo. Si vous définissez une vitesse d'obturation rapide, vous pourrez capturer des sujets qui bougent comme s'ils étaient immobiles.

 "A/S Changement de la valeur d'ouverture/ Changement de la vitesse d'obturation (P. 13)

Le sujet est sombre.

- Réglez [LUMIERE AF] sur [ACTIVE].

 "LUMIERE AF Réglage pour éclairer un endroit sombre" (P. 45)

Sujets sur lesquels la mise au point est difficile

- Dans certains types de conditions, il est difficile de procéder à la mise au point à l'aide de la mise au point automatique. Le voyant vert de l'écran ACL s'allume afin que vous puissiez vérifier que la mise au point est mémorisée.

Le voyant vert clignote. Vous ne pouvez pas effectuer de mise au point sur le sujet.



Sujets insuffisamment contrastés



Sujets extrêmement lumineux au centre de l'image

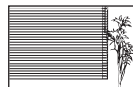

Sujet dépourvu de lignes verticales

Le voyant vert s'allume, mais aucune mise au point ne peut être effectuée.



Sujets placés à des distances différentes

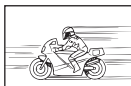

Sujet se déplaçant rapidement



Le sujet n'est pas au centre du cadre

Dans ces cas, effectuez la mise au point (mémorisation de la mise au point) sur un objet au contraste élevé à la même distance que le sujet souhaité, recadrez votre photo et prenez-la. Si le sujet n'a pas de lignes verticales, tenez l'appareil verticalement et effectuez la mise au point à l'aide de la fonction de mémorisation de la mise au point en enfonçant le déclencheur jusqu'à mi-course et remettez l'appareil en position horizontale tout en maintenant le déclencheur enfoncé jusqu'à mi-course et prenez la photo.

Prendre une photo numérique stabilisée

Maintenez l'appareil dans la bonne position et appuyez lentement sur le déclencheur. Pour stabiliser les images numériques, prenez des photos en appuyant sur / .

Les images numériques ne sont pas stabilisées lorsque :

- vous prenez des photos en utilisant une fonction zoom de grossissement élevé, c.-à-d. en utilisant simultanément les fonctions de zoom optique et de zoom numérique,
- l'objet est sombre et la vitesse d'obturation est faible, ou
- le flash ne peut pas être utilisé ou un mode de vitesse d'obturation faible **SCN** est sélectionné.

Prise de photos stabilisées sans le flash

Procédez comme suit pour prendre des photos sans l'aide du flash dans ce type de situation.

Activez le mode de l'appareil photo

- "MODE DIS Prise de photos à l'aide de la stabilisation des images numériques" (P. 25)

Augmentez le paramètre [ISO]

- "ISO Changement de la sensibilité ISO" (P. 23)

La photo présente trop de grain

Plusieurs facteurs peuvent être à l'origine des photos présentant du grain.

Utilisation du zoom numérique pour la prise de vue en gros plan

- Lorsque le zoom numérique est utilisée, une partie de l'image est rognée et agrandie. Plus le taux d'agrandissement est important, plus la photo présente du grain.

- "ZOOM NUM Zoom sur votre sujet" (P. 24)

Augmentation de la sensibilité ISO

- Lorsque vous augmentez le paramètre [ISO], des "parasites", qui se présentent sous forme de points de couleurs non définies ou d'inégalités au niveau des couleurs, peuvent apparaître et entraîner la présence de grain au niveau de la photo. Cet appareil photo est équipé d'une fonction qui permet une prise de vue à une haute sensibilité tout en supprimant le bruit, cependant, les photos présentent davantage de grain que lorsqu'une sensibilité plus faible est utilisée.

 "ISO Changement de la sensibilité ISO" (P. 23)



Prise de photos disposant des couleurs correctes

- La source lumineuse éclairant le sujet est la raison pour laquelle il existe des différences entre les couleurs d'une image et les couleurs prises. [WB] est la fonction qui permet à l'appareil photo de définir les couleurs correctes. Le paramètre [AUTO] permet généralement d'obtenir une balance des blancs optimale. Cependant, selon le sujet, il est parfois nécessaire d'utiliser le paramètre [WB].

- Lorsque le sujet se trouve à l'ombre par une journée ensoleillée
- Lorsque le sujet est à la fois éclairé par la lumière naturelle et par une lumière intérieure (à côté d'une fenêtre, par exemple)
- Lorsque le centre du cadre n'est pas blanc



 "WB Réglage de la couleur d'une photo" (P. 22)

Prise de photos représentant une plage de sable blanc ou une scène de neige

- Utilisez  ou  pour prendre des photos en mode **SCN**. Adapté pour prendre des photos par temps ensoleillé sur la plage ou dans la neige.

 "**SCN** Prise de photos en sélectionnant une scène en fonction de la situation" (P. 21)



- Les objets clairs (tels que la neige) apparaissent souvent plus sombres qu'en réalité. Ajustez  vers [+] pour rétablir les nuances réelles de l'objet. Inversement, lorsque vous prenez en photo des sujets foncés, il peut être utile d'ajuster vers [-]. L'utilisation du flash peut parfois ne pas créer la luminosité (exposition) souhaitée.



 " Touche  Changement de la luminosité de la photo" (P. 16)

Prise de photos d'un sujet en contre-jour

- Avec [MESURE] réglé sur , la photo peut être prise en fonction de la luminosité au centre de l'écran ACL, sans être affectée par la lumière de l'arrière-plan.

 "MESURE Changement de la zone de mesure de la luminosité d'un sujet" (P. 24)

- Réglez le flash sur  pour activer le flash d'appoint. Vous pouvez prendre en photo un sujet en contre-jour sans que le visage du sujet soit foncé.  permet de prendre des photos en contre-jour et avec des lumières fluorescentes ou autres lumières artificielles.

 "Touche  Prise de vue avec flash" (P. 17)

Lorsque le sujet est trop clair ou trop sombre

- Lors de la prise de photos en mode **S** ou en mode **A**, le réglage de la vitesse d'obturation ou de l'ouverture peut s'afficher en rouge. L'affichage rouge indique que l'exposition correcte n'est pas atteinte. Si vous prenez une photo ainsi, la photo sera trop claire ou trop sombre. Dans ce cas, utilisez la molette de défilement pour modifier les paramètres.

 "**A/S** Commutation entre Priorité d'ouverture / Priorité de vitesse d'obturation" (P. 17)

Autres conseils et informations relatifs à la prise de vue

Augmentation du nombre de photos pouvant être prises

Il existe deux manières d'enregistrer les photos prises à l'aide de cet appareil photo.

Enregistrement des photos dans la mémoire interne

- Les photos sont enregistrées dans la mémoire interne. Lorsque le nombre de photos pouvant être stockées atteint 0, vous devez connecter l'appareil photo à un ordinateur pour télécharger les photos et les effacer ensuite de la mémoire interne.

Utilisation d'une carte (en option)

- Les photos sont enregistrées sur la carte insérée dans l'appareil photo. Lorsque la carte est pleine, vous devez télécharger les photos sur un ordinateur et les effacer de la carte. Vous pouvez également utiliser une nouvelle carte.
- Lorsqu'une carte est insérée dans l'appareil photo, les photos ne sont pas enregistrées dans la mémoire interne. Les photos de la mémoire interne peuvent être copiées sur la carte à l'aide de la fonction [SAUVEGARDER].

-  "SAUVEGARDER Copie d'images de la mémoire interne sur la carte" (P. 40)
"La carte" (P. 78)

Nombre de photos pouvant être stockées et durée d'enregistrement des vidéos

Photos

Mode d'enregistrement	Taille d'image		Nombre d'images fixes pouvant être stockées			
			Mémoire interne		Utilisation d'une carte 512 Mo	
			Avec son	Sans son	Avec son	Sans son
RAW	3072 × 2304		2	2	48	48
SHQ	3072 × 2304		4	4	97	98
	3:2 3072 × 2048		4	4	109	109
HQ	3072 × 2304		11	11	275	280
	3:2 3072 × 2048		13	13	307	313
SQ1	2560 × 1920	HAUTE	6	6	141	142
		NORMAL	17	17	409	420
	2304 × 1728	HAUTE	7	7	174	176
		NORMAL	21	21	499	515
	2048 × 1536	HAUTE	9	9	218	221
		NORMAL	26	27	626	652
SQ2	1600 × 1200	HAUTE	15	15	354	363
		NORMAL	41	43	968	1030
	1280 × 960	HAUTE	22	23	541	560
		NORMAL	61	67	1452	1597
	1024 × 768	HAUTE	34	36	819	863
		NORMAL	90	104	2129	2457
	640 × 480	HAUTE	79	90	1879	2129
		NORMAL	169	226	3993	5324

Qualité d'image	Taille d'image	Longueur d'enregistrement			
		Mémoire interne		Utilisation d'une carte 512 Mo	
		Avec son	Sans son	Avec son	Sans son
SHQ	640 × 480 (30 images/sec.)	11 sec.	12 sec.	4 min. 42 sec.	4 min. 43 sec.
HQ	640 × 480 (15 images/sec.)	23 sec.	24 sec.	9 min. 21 sec.	9 min. 27 sec.
SQ1	320 × 240 (30 images/sec.)	32 sec.	32 sec.	12 min. 42 sec.	12 min. 54 sec.
SQ2	320 × 240 (15 images/sec.)	1 min. 03 sec.	1 min. 05 sec.	25 min. 03 sec.	25 min. 48 sec.

- Lorsque [QUALITE D'IMAGE] est réglé sur [SHQ], la durée maximale de prise de vue en série est d'environ 15 secondes pour les cartes qui ne sont pas de type H.

Utilisation d'une nouvelle carte

- Si vous utilisez une carte de marque autre qu'Olympus ou une carte adaptée à une autre application (un ordinateur, par exemple), le message [ERR CARTE] s'affiche. Pour utiliser cette carte avec l'appareil photo, formatez-la à l'aide de la fonction [FORMATER].
 "FORMATER Formatage de la carte ou de la mémoire interne" (P. 39)

Voyants indicateurs

L'appareil photo utilise différents voyants pour indiquer son état.

Voyant	État
Voyant du retardateur	Avec le réglage [☺ 12 SEC] Le voyant s'allume pendant dix secondes environ, clignote pendant deux secondes environ, puis la photo est prise. Avec le réglage [☺ 2 SEC] Le voyant clignote pendant environ 2 secondes puis la photo est prise.
Voyant d'accès de carte	Clignotant : une photo est en cours d'enregistrement, l'appareil photo lit une vidéo ou des photos sont en cours de téléchargement (lors de la connexion à un ordinateur). • N'effectuez aucune des opérations suivantes lorsque le voyant d'accès de carte clignote, faute de quoi il est possible que les photos ne soient pas enregistrées ou que la mémoire interne ou la carte ne puisse plus être utilisée. <ul style="list-style-type: none"> • Ouvrez le couvercle du logement de carte/du compartiment de la batterie. • Retirez les batteries. • Brancher ou débrancher l'adaptateur secteur de l'appareil.
Voyant vert de l'écran ACL	Allumé : la mise au point et l'exposition sont mémorisées. Clignotant : la mise au point et l'exposition ne sont pas mémorisées. <ul style="list-style-type: none"> • Retirez votre doigt du déclencheur, recadrez le repère de mise au point automatique sur le sujet puis enfoncez à nouveau le déclencheur jusqu'à mi-course.

Prolongement de la durée de vie de la batterie

- L'exécution des opérations suivantes lorsque vous ne prenez pas de photos peut épuiser l'énergie de la batterie.
 - Appuyer de manière répétée sur le déclencheur jusqu'à mi-course.
 - Utiliser le zoom de manière répétée.
 - Régler [AF CONTINU] sur [ACTIVE].

Fonctions ne pouvant pas être sélectionnées à partir des menus

- Il est possible que certains éléments ne puissent pas être sélectionnés à partir des menus lors de l'utilisation de la molette de défilement.
 - Éléments ne pouvant pas être définis en mode prise de vue
 - Éléments ne pouvant pas être définis en raison d'un élément déjà défini : [S/M], Mode flash, etc.
 - Éléments ne pouvant pas être définis parce que les photos prises à l'aide d'un autre appareil photo seront modifiées
- Certaines fonctions ne peuvent pas être utilisées lorsque l'appareil photo ne dispose d'aucune carte.
 - [PANORAMIQUE], [DEMANDE D'IMPRESSION], [ENTRÉ.ALBUM], [ANUL.ENTRÉ], [VIGNETTE], [FORMATER], [SAUVEGARDER]

Sélection du mode d'enregistrement optimal

Un mode d'enregistrement correspond à l'association de la taille d'image et du niveau de compression souhaités. Utilisez les exemples suivants pour déterminer le mode d'enregistrement optimal lors de la prise de vue.

Pour modifier et traiter des photos sur un ordinateur

- [RAW]

Pour imprimer des photos de grande taille sur du papier de grand format/Pour modifier et traiter des photos sur un ordinateur

- [SHQ] ou [HQ]

Pour imprimer sur du papier de grand format

- [SQ1]

Pour imprimer une photo au format carte postale / Pour envoyer sous forme de pièce jointe à un courrier électronique ou pour placer sur un site Internet

- [SQ2]

 "QUALITE D'IMAGE Changement de la qualité d'image" (P. 20)

Pour rétablir les réglages par défaut des fonctions

- L'appareil photo conserve les réglages même une fois éteint. Pour rétablir les réglages par défaut, exécutez [REINITIALI.].
Lorsque la molette mode est placée sur **P**, **A/S**, **M** ou  : les réglages sont conservés même une fois l'appareil photo éteint (sauf pour les réglages du retardateur, des prises de vue panoramiques et à intervalles).
Lorsque la molette mode est placée sur **AUTO** ou **SCN** : les réglages par défaut sont rétablis (sauf pour [QUALITE D'IMAGE] et [MODE DIS]).

 "REINITIALI. Réinitialisation des fonctions de prise de vue" (P. 21)

Vérification de l'exposition lorsque l'écran ACL est difficile à lire (à l'extérieur)

Lors de la prise de vue à l'extérieur, il est possible que l'écran ACL soit difficile à lire et que l'exposition soit difficile à vérifier.

Appuyez plusieurs fois sur la touche **DISP./** pour sélectionner l'histogramme.

- Réglez l'exposition de manière à ce que le graphique soit concentré sur les bords extérieurs et équilibré d'un côté et de l'autre.

Comment lire l'histogramme

- ① L'image apparaîtra avec une dominante noire si la majorité des crêtes se trouve dans le cadre.
- ② L'image apparaîtra avec une dominante blanche si la majorité des crêtes se trouve dans le cadre.
- ③ La partie qui apparaît en vert dans l'histogramme montre la distribution de la luminosité entre les repères de mise au point automatique.

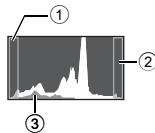

- ☞ Touche **"DISP./?** Changement de l'affichage des informations/Affichage du guide du menu/Vérification de l'heure" (P. 15)

Aide relative à l'affichage et conseils de dépannage**L'effet yeux rouges ne peut être corrigé**

- Selon la photo, il est possible que l'effet yeux rouges ne puisse pas être corrigé. Il est également possible que toutes les parties de la photo, à l'exception des yeux, puissent être corrigées.

La photo ne peut être insérée dans l'album

- Chaque album peut contenir un maximum de 100 photos.
- La même photo ne peut pas être insérée dans plusieurs albums.

Conseils relatifs à l'affichage**Affichage d'une photo de la mémoire interne**

- Lorsqu'une carte d'images est insérée dans l'appareil photo, il n'est pas possible d'afficher les photos de la mémoire interne. Retirez la carte avant d'utiliser l'appareil photo.

Compréhension des paramètres et autres informations relatifs aux photos prises

- Affichez une photo et appuyez sur **DISP./?**. Appuyez plusieurs fois sur **DISP./?** pour modifier le nombre d'informations affichées.
- ☞ Touche **"DISP./?** Changement de l'affichage des informations/Affichage du guide du menu/Vérification de l'heure" (P. 15)

Affichage rapide de la photo souhaitée

- Utilisez la fonction album. Vous pouvez créer un maximum de 12 albums et insérer les photos présentes sur une carte dans les albums. Pour afficher les photos, amenez la molette mode sur **[M]** et sélectionnez un album à afficher dans le menu principal. La même image ne peut pas être insérée dans plusieurs albums.
- ☞ "ENTRÉ. ALBUM Ajout de photos à un album" (P. 36)
"ALBUM Consultation des photos insérées dans l'album" (P. 31)
- Poussez le levier vers W pour afficher les photos sous forme de miniatures (affichage d'index) ou sous la forme d'un calendrier (affichage du calendrier).
- ☞ "Levier de zoom Zoom lors de la prise de vue/Affichage en gros plan" (P. 11)

Effacement du son enregistré avec les photos

- Une fois que du son a été ajouté à une image, il est impossible d'effacer le son. Il faut alors réenregistrer un silence. L'enregistrement sonore n'est pas possible si l'espace libre de la mémoire interne ou de la carte est insuffisant.
- ☞ "Ajout de son aux photos" (P. 36)

Affichage des photos sur un ordinateur

Affichage d'une photo en mode plein écran ACL

La taille de l'image affichée sur un écran d'ordinateur varie en fonction des paramètres de l'ordinateur. Lorsque le paramètre de l'écran est 1 024 × 768 et que vous utilisez Internet Explorer pour afficher l'intégralité d'une image dont la taille est 2 048 × 1 536, vous ne pouvez pas visualiser l'intégralité de l'image sans faire défiler l'écran. Il existe différentes manières d'afficher les photos en mode plein écran.









Affichage de l'image à l'aide du logiciel d'affichage des images









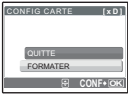

- Installez le logiciel OLYMPUS Master inclus sur le CD-ROM fourni.

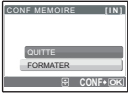
Modifiez le paramètre de l'écran ACL

- Il est possible que l'ordre des icônes soit modifié sur le bureau de l'ordinateur. Pour plus de détails au sujet de la modification des paramètres de votre ordinateur, reportez-vous au manuel d'instructions de l'ordinateur.

Lorsqu'un message d'erreur s'affiche sur l'appareil photo...

Indication de l'écran ACL	Cause possible	Solution
 ERR CARTE	Il y a un problème avec la carte.	Cette carte ne peut pas être utilisée. Insérez-en une nouvelle.
 ECRIT PROTEGE	Il est interdit d'écrire sur la carte.	L'image enregistrée a été protégée (lecture seule) sur un ordinateur. Vous devez télécharger l'image sur un ordinateur et annuler cet attribut.
 MEM PLEINE	La mémoire interne n'a plus d'espace disponible et ne peut pas stocker de nouvelles données.	Insérez une carte ou effacez une partie des données. Avant de procéder à l'effacement, sauvegardez les données relatives aux photos importantes à l'aide de la carte ou téléchargez les photos sur un ordinateur.
 CART PLEINE	La carte n'a plus de mémoire disponible et ne peut pas stocker de nouvelles données.	Remplacez la carte ou effacez les données inutiles. Avant de les effacer, téléchargez les images importantes sur un ordinateur.
 PAS IMAGE	Aucune photo dans la mémoire interne ou sur la carte.	La mémoire interne ou la carte ne contient aucune photo. Enregistrez des photos.
 ERREUR D'IMAGE	Il y a un problème avec l'image sélectionnée qui ne peut pas être lue sur cet appareil photo.	Utilisez un logiciel de traitement d'image pour l'afficher sur un ordinateur. Si vous n'y parvenez pas, cela signifie que le fichier image est endommagé.
 L'IMAGE NE PEUT ÊTRE ÉDITÉE	Si des photos prises à l'aide d'autres appareils photo sont sélectionnées, elles ne peuvent être modifiées.	Modifiez les photos à l'aide d'un logiciel de traitement des images.
 ICOUVER CARTE	Le couvercle du logement de carte est ouvert.	Ouvrez le couvercle du logement de carte.
 BATTERIE VIDE	Les batteries sont vides.	Insérez de nouvelles piles ou chargez la batterie.

Indication de l'écran ACL	Cause possible	Solution
	Cette carte ne peut être utilisée dans l'appareil photo. Ou la carte n'est pas formatée.	Formatez ou remplacez la carte. <ul style="list-style-type: none"> • Sélectionnez [QUITTE] et appuyez sur . Insérez-en une nouvelle. • Sélectionnez [FORMATER] ► [OUI] et appuyez sur . Toutes les données de la carte seront effacées.
	Une erreur s'est produite dans la mémoire interne.	Sélectionnez [FORMATER] ► [OUI] et appuyez sur  . Toutes les données de la mémoire interne seront effacées.
 NON CONNECTÉ	L'appareil n'est pas connecté correctement à l'imprimante.	Déconnectez l'appareil et reconnectez-le correctement.
 MANQ PAPIER	Il n'y a pas de papier dans l'imprimante.	Placez du papier dans l'imprimante.
 PAS D'ENCRE	Il n'y a plus d'encre dans l'imprimante.	Remplacez la cartouche de l'imprimante.
 BOURRAGE	Il s'est produit un bourrage papier.	Retirez le papier qui est resté bloqué.
NOUVEAUX REGLAGES	Le bac d'alimentation papier de l'imprimante a été retiré ou l'imprimante était en fonctionnement pendant le changement des réglages sur l'appareil photo.	N'utilisez pas l'imprimante pendant le changement des réglages sur l'appareil photo.
 ERREUR IMPR	Il y a un problème avec l'imprimante et/ou l'appareil photo.	Éteignez l'appareil photo et l'imprimante. Vérifiez l'imprimante et résolvez les problèmes éventuels avant de la remettre sous tension.
 IMPRESSION IMPOSSIBLE	Les photos enregistrées dans d'autres appareils photo ne peuvent pas être imprimées à l'aide de cet appareil.	Utilisez un ordinateur pour les imprimer.

Fonctions pouvant être attribuées à Mon Mode et touche personnalisée

Fonction	MY MODE	BOUTON PERSO	Page de réf.
P/A/S/M/SCN	✓	—	P. 12
	✓	—	P. 16
FNo.	✓	—	P. 13
Vitesse d'obturation	✓	—	P. 13
MODE FLASH	✓	—	P. 17
	✓	—	P. 16
	✓	—	P. 16
ÉCRAN ACL (I/O)* ¹	✓	—	P. 10
ZOOM* ²	✓	—	P. 11
MODE DIS	✓	✓ (défaut)	P. 25
VERR. AE	—	✓	P. 12
VERROU AF	—	✓	P. 12
QUALITE D'IMAGE	✓	✓	P. 20
WB	✓	—	P. 22
ISO	✓	—	P. 23
DRIVE	✓	—	P. 23
MESURE	✓	—	P. 24
ZOOM FIN	✓	✓	P. 24
ZOOM NUM	✓	✓	P. 24

Fonction	MY MODE	BOUTON PERSO	Page de réf.
MODE AF	✓	✓	P. 24
MODE FOCUS	✓	✓	P. 25
AF CONTINU	✓	✓	P. 25
AF PRÉDICTIF	✓	✓	P. 25
	✓	—	P. 26
	✓	✓	P. 26
	✓	✓	P. 26
	✓	✓	P. 26
PANORAMIQUE	✓	—	P. 27
	✓	—	P. 27
NETTETE	✓	—	P. 27
CONTRASTE	✓	—	P. 28
SATURATION	✓	—	P. 28
REDUC BRUIT	✓	✓	P. 28
INTERVALLE	✓	—	P. 28
INFO	✓	—	—
GUIDE CADRE	✓	—	P. 44
	✓	—	P. 44

*1 Sélectionnez et réglez soit l'écran ACL soit le viseur pour éclairer lorsque l'appareil photo est allumé.

*2 Pour [ZOOM], sélectionnez 38 mm, 50 mm, 100 mm, 200 mm ou 380 mm (ces valeurs sont basées sur la distance focale d'un appareil 35 mm).







Fonctions disponibles en modes prise de vue et scènes

Certaines fonctions ne peuvent pas être définies dans certains modes prise de vue. Pour plus d'informations, consultez le tableau ci-dessous. En mode , les fonctions disponibles dépendent des modes réglés dans le menu [MY MODE].

En mode **SCN**, des scènes peuvent limiter le contrôle de certaines fonctions afin de produire des effets spéciaux. Ces fonctions sont indiquées par . Pour plus de détails, consultez "Fonctions restreintes en fonction des scènes de prise de vue" (P. 76).

● Modes et fonctions de prise de vue

Mode prise de vue		AUTO	P	A	S	M	SCN	
Fonction								
Flash	AUTO		✓		—			—
			✓		—			—
				✓				—
				✓				—
			✓		—			—
					✓			—
		—		✓		—	✓	
FNo.		—		✓	—	✓		—
Vitesse d'obturation			—		✓			—
				✓				✓
				✓				✓
					✓			
INFO				✓				—
Zoom optique				✓				✓
MODE DIS		✓			—		✓	—
MODE VIDEO					—			✓
VERR. AE		—			✓			—
VERROU AF		—			✓			—
QUALITE D'IMAGE		✓ ⁺¹			✓			✓
WB		—				✓		
ISO		—	✓		✓ ⁺²		✓	—
DRIVE		—		✓		✓ ⁺³		—
MESURE		—				✓		
ZOOM FIN		—			✓			—
ZOOM NUM		—			✓			✓
MODE AF		—			✓			—
MODE FOCUS		—			✓			—
AF CONTINU		—			✓			✓
AF PRÉDICTIF		—			✓			—
		—			✓			—
		—			✓			—
		—			✓			—
		—			✓			—
PANORAMIQUE		—	✓		—			—
		—				✓		
NETTETE		—				✓		
CONTRASTE		—				✓		
SATURAT.		—				✓		

Mode prise de vue	AUTO	P	A	S	M	SCN	
REDUC BRUIT	—			✓			—
INTERVALLE	—			✓			—
 (vidéos)				—			✓
FORMATER				✓			
SAUVEGARDER				✓			
				✓			
CONFIG ON				✓			
CONFIG OFF				✓			
BIP SONORE				✓			
				✓			
SON DECLENCH				✓			
VOLUME				✓			
VISUAL IMAGE				✓			
NOM FICHER				✓			
PIXEL MAPPING				✓			
				✓			
				✓			
2CONF				✓			
RÉGLE ALARME				✓			
SORTIE VIDEO				✓			
GUIDE CADRE				✓			—
				✓			—
MY MODE	—			✓			—
m/ft				✓			
LUMIERE AF			✓				✓
BOUTON PERSO	—			✓			—

*1 [RAW] n'est pas disponible.

*2 [AUTO] n'est pas disponible.

*3 [BKT] n'est pas disponible.

● Fonctions restreintes en fonction des scènes de prise de vue

Fonction	Scène													
MODE FLASH		✓		—	✓		—		✓		—			✓*1
	✓		—	✓		—			✓			✓*2		✓
	✓		—	✓		—			✓			—		✓
Zoom optique		✓			—				✓					
QUALITE D'IMAGE							✓*3					—*4		✓*3
DRIVE	✓		—		✓		—		✓					—
ZOOM FIN		✓			—				✓					
ZOOM NUM		✓			—				✓					
MODE AF				✓				—			✓			
MODE FOCUS				✓				—			✓			—
AF CONTINU				✓				—			✓			
AF PRÉDICTIF				✓				—			✓			
		✓		—	✓		—		✓		—			✓
		✓		—	✓		—		✓		—			✓
		✓		—	✓		—		✓		—			✓
						✓								—
PANORAMIQUE						✓								—
REDUC BRUIT		—		✓*5		—		✓*5						—
INTERVALLE						✓								—
LUMIERE AF				✓				—						✓

*1 [] ou [] ne peuvent pas être sélectionnés.

*2 Cela est fixé sur [].

*3 [RAW] ne peut pas être sélectionné.

*4 [QUALITE D'IMAGE] est fixé sur [640 x 480].

*5 Cela est fixé sur [ACTIVE].

Entretien de l'appareil photo

Nettoyage de l'appareil photo

Extérieur :

- Essuyez délicatement avec un chiffon doux. Si l'appareil est très sale, trempez le chiffon dans de l'eau légèrement savonneuse et essorez-le. Essuyez l'appareil photo avec le chiffon humide puis séchez-le avec un chiffon sec. Si vous avez utilisé l'appareil à la plage, utilisez un chiffon trempé dans de l'eau douce et bien essoré.

Écran ACL et viseur :

- Essuyez délicatement avec un chiffon doux.

Objectif :

- Retirez la poussière avec une soufflette du commerce, puis essuyez délicatement avec du papier de nettoyage pour objectif.

Piles/Chargeur de piles :

- Essuyez délicatement avec un chiffon doux et sec.



Remarque

- N'utilisez pas de solvants puissants comme l'essence ou l'alcool, ni de chiffons ayant subi un traitement chimique.
- Des dépôts risquent de se former sur la surface de l'objectif s'il n'est pas nettoyé.

Stockage

- Pour stocker l'appareil pour une longue durée, enlevez la pile, l'adaptateur secteur et la carte, conservez-les dans un endroit frais, sec et bien ventilé.
- Insérez périodiquement la pile et testez les fonctions de l'appareil photo.



Remarque

- Évitez de laisser l'appareil photo dans des endroits où des produits chimiques sont manipulés car ceci peut provoquer une corrosion.

Piles

- Les piles suivantes peuvent être utilisées avec cet appareil photo. Choisissez la source d'alimentation la mieux adaptée à la situation.

Piles alcalines AA

Le nombre de photos que vous pouvez prendre peut varier considérablement en fonction du fabricant de piles et des conditions de prise de vue.

Piles AA NiMH (rechargeables)

Les piles NiMH Olympus sont rechargeables et économiques. Pour plus d'informations, reportez-vous au manuel d'utilisation de votre chargeur.

- **Le pack de piles au lithium (CR-V3) et les piles au manganèse (smithsonite) ne peuvent pas être utilisées.**
- La consommation de cet appareil photo varie selon les fonctions utilisées.
- Dans les conditions décrites ci-dessous, de l'énergie est consommée en permanence et les piles se déchargent rapidement.
 - Le zoom est souvent utilisé.

- Le bouton du déclencheur est souvent appuyé à mi-course dans le mode de prise de vue, activant la mise au point automatique.
- Réglez [AF CONTINU] sur [ACTIVE].
- Une image apparaît sur l'écran ACL pendant une durée prolongée.
- L'appareil est connecté à un ordinateur ou à une imprimante.
- La durée de vie des piles dépend du type de piles, du fabricant, des conditions de prise de vue, etc.

De la même manière, l'appareil photo pourrait s'éteindre sans afficher l'indicateur de niveau de charge ou pourrait afficher l'indicateur de niveau de charge plus vite.

Utilisation des accessoires

La carte

Les images peuvent être enregistrées sur une carte en option.

La mémoire interne et la carte sont les supports d'enregistrement de photos de l'appareil, semblables à une pellicule dans un appareil classique.

Les photos enregistrées dans la mémoire interne ou la carte peuvent être facilement effacées via l'appareil ou traitées à l'aide d'un ordinateur.

Contrairement à un support de stockage portable, la mémoire interne ne peut pas être retirée ou échangée.

Le nombre de photos pouvant être enregistrées peut être augmenté en utilisant une carte de capacité supérieure.

① Zone d'index

Vous pouvez utiliser cet espace pour mentionner le contenu de la carte.

② Zone de contact

Partie dans laquelle les données transférées de l'appareil photo entrent dans la carte.

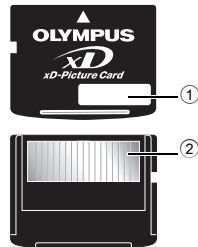

Cartes compatibles

xD-Picture Card (16 Mo – 1 Go)

Utilisation de la mémoire interne ou de la carte

Vous pouvez vérifier sur l'écran ACL si la mémoire interne ou la carte est utilisée pendant des opérations de prise de vue et d'affichage.

Mode prise de vue



Mode d'affichage



Indicateur de mémoire

[IN]: Lorsque la mémoire interne est utilisée.

[xD]: Lorsque la carte est utilisée.

Insertion et retrait de la carte

- 1 Éteignez l'appareil photo.
- 2 Ouvrez le couvercle du logement de carte.

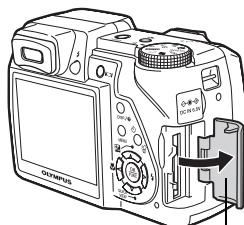

Couvercle du logement de carte

Insertion de la carte

- 3 Orientez la carte comme illustré et insérez-la dans le logement de carte comme indiqué dans l'illustration.

- Insérez la carte en la maintenant droite.
- Insérez la carte jusqu'à ce qu'elle soit bloquée en place.

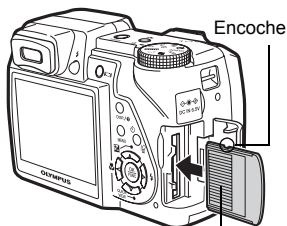

Encoche

Zone de contact

Retrait de la carte

- 3 Poussez complètement la carte et relâchez lentement.

- La carte dépasse légèrement et s'arrête.
- Tenez la carte et retirez-la.

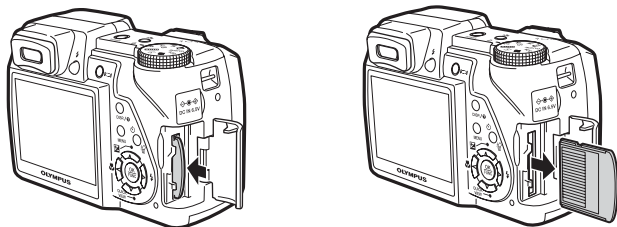

4 Fermez le couvercle du logement de carte.

! Remarque

- Le voyant d'accès de carte clignote lorsque l'appareil lit les photos. La lecture de photos peut prendre du temps. N'ouvrez pas le couvercle du logement de carte/du compartiment de la batterie lorsque le voyant d'accès de carte clignote. Ceci pourrait endommager les données de la mémoire interne ou de la carte et rendre la mémoire interne ou la carte inutilisable.

Adaptateur secteur

Un adaptateur secteur est utile dans le cadre de tâches longues, telles que le téléchargement de photos sur un ordinateur ou lors de l'exécution d'un diaporama pendant une durée de temps prolongée.

N'utilisez aucun autre adaptateur secteur avec cet appareil photo.

! Remarque

- Il ne faut jamais insérer ou retirer la batterie ni brancher ou débrancher l'adaptateur secteur ou le multi-adaptateur lorsque l'appareil photo est allumé. Vous risqueriez d'endommager les fonctions et les réglages internes de l'appareil.
- L'adaptateur secteur peut être utilisé dans la plage de 100 V CA à 240 V CA (50/60 Hz).
- Si vous l'utilisez à l'étranger, vous avez besoin d'un adaptateur correspondant à la forme de la prise secteur. Pour plus d'informations, demandez à votre revendeur de matériel électrique local ou à votre agence de voyages.
- N'utilisez pas d'adaptateurs de tension de voyage car ils pourraient endommager votre adaptateur secteur.
- Lors de l'utilisation de l'adaptateur secteur, l'appareil photo n'est pas étanche à l'eau.
- Lisez attentivement le manuel d'instructions de l'adaptateur secteur.

PRÉCAUTIONS DE SÉCURITÉ



ATTENTION

RISQUE DE DÉCHARGE
NE PAS OUVRIR



ATTENTION : POUR RÉDUIRE LE RISQUE DE DÉCHARGE ÉLECTRIQUE, NE RETIRER NI LA PARTIE ANTERIEURE NI POSTERIEURE DU BOÎTIER. AUCUNE PIÈCE À L'INTÉRIEUR NE PEUT ÊTRE RÉPARÉE PAR L'UTILISATEUR. SE RÉFÉRER À DU PERSONNEL DE DÉPANNAGE QUALIFIÉ POUR UNE RÉPARATION.



Le point d'exclamation à l'intérieur d'un triangle vous alerte sur certains points importants concernant le maniement et l'entretien de l'appareil figurant dans la documentation fournie avec le produit.



DANGER

Si le produit est utilisé sans respecter les informations données sous ce symbole, des blessures graves, voire mortelles pourraient en résulter.



AVERTISSEMENT

Si le produit est utilisé sans respecter les informations données sous ce symbole, voire la mort pourraient en résulter.



ATTENTION

Si le produit est utilisé sans observer les informations données sous ce symbole, des blessures, des dommages à l'appareil ou des pertes de données pourraient en résulter.

AVERTISSEMENT !

POUR ÉVITER LES RISQUES D'INCENDIE OU DE DÉCHARGE ÉLECTRIQUE, NE JAMAIS DÉMONTER, EXPOSER CE PRODUIT À L'EAU NI LE FAIRE FONCTIONNER DANS UN ENVIRONNEMENT TRÈS HUMIDE.

Précautions générales

Lire toutes les instructions — Avant d'utiliser l'appareil, lire toutes les instructions de fonctionnement. Sauvegarder tous les manuels et la documentation pour s'y référer ultérieurement.

Nettoyage — Toujours débrancher ce produit de la prise de courant avant nettoyage. N'utiliser qu'un chiffon humide pour le nettoyage. Ne jamais utiliser de produits de nettoyage liquides ou aérosols, ni de solvants organiques pour nettoyer ce produit.

Accessoires — Pour votre sécurité, et pour éviter d'endommager le produit, n'utiliser que des accessoires recommandés par Olympus.

Eau et humidité — Pour les précautions sur des produits avec une conception imperméable, lire les sections imperméabilisation.

Emplacement — Pour éviter d'endommager l'appareil, monter le produit solidement sur un trépied ou un sabot stable.

Alimentation — Ne raccorder ce produit qu'à la source d'alimentation décrite sur l'étiquette du produit.

Foudre — Si un orage éclate pendant l'utilisation d'un adaptateur secteur, le débrancher immédiatement de la prise de courant.

Entrée d'objets — Pour éviter des blessures, ne jamais introduire d'objet métallique dans le produit.

Chaleur — Ne jamais utiliser ni ranger ce produit près d'une source de chaleur telle qu'un radiateur, un accumulateur de chaleur, ou tout type d'appareil qui génère de la chaleur, comprenant les amplificateurs.

Maniement de l'appareil



AVERTISSEMENT

- Ne pas utiliser l'appareil à proximité de gaz inflammables ou explosifs.

- **Ne pas utiliser le flash de très près sur des personnes (bébés, jeunes enfants, etc.).**
 - Vous devez être au moins à 1 m des visages de vos sujets. Déclencher le flash trop près des yeux du sujet pourrait causer une perte momentanée de la vision.
- **Ne pas laisser l'appareil à la portée des enfants.**
 - Toujours utiliser et ranger l'appareil hors de la portée des jeunes enfants et des bébés pour empêcher les situations dangereuses suivantes qui pourraient causer des blessures graves :
 - S'enrouler dans la courroie de l'appareil, causant la strangulation.
 - Avaler accidentellement la batterie, des cartes ou d'autres petites pièces.
 - Déclencher accidentellement le flash dans leurs yeux ou ceux d'un autre enfant.
 - Se blesser accidentellement par des parties en mouvement de l'appareil.
- **Ne pas regarder le soleil ni de la lumière puissante avec l'appareil.**
- **Ne pas utiliser ni ranger l'appareil dans des endroits poussiéreux ou humides.**
- **Ne pas couvrir le flash avec une main pendant le déclenchement.**

ATTENTION

- **Arrêter immédiatement d'utiliser l'appareil si vous remarquez une odeur, un bruit anormal ou de la fumée provenant de l'appareil.**
 - Ne jamais retirer les batteries les mains nues, ce qui pourrait vous brûler les mains.
- **Ne jamais manipuler l'appareil avec des mains mouillées.**
- **Ne pas laisser l'appareil dans des endroits où il pourrait être soumis à des températures très élevées.**
 - Ceci pourrait causer une détérioration de certaines pièces et, dans certaines circonstances, l'appareil pourrait prendre feu. Ne pas utiliser le chargeur ni un adaptateur secteur s'il est couvert (par exemple par une couverture). Ce qui pourrait causer une surchauffe, débouchant sur un incendie.
- **Manipuler l'appareil soigneusement afin d'éviter une brûlure à basse température.**
 - Lorsque l'appareil contient des parties métalliques, une surchauffe peut déboucher sur une brûlure à basse température. Faire attention aux points suivants :
 - Utilisé pendant une longue durée, l'appareil devient chaud. Si vous tenez l'appareil dans ces conditions, une brûlure à basse température risque de se produire.
 - Dans des endroits sujets à des températures très froides, la température du corps de l'appareil peut être plus basse que la température ambiante. Si possible, mettre des gants en tenant l'appareil à des températures basses.
- **Faire attention avec la courroie.**
 - Faire attention avec la courroie en portant l'appareil. Elle peut facilement s'accrocher à des objets sur le passage et causer des dommages sérieux.

Précautions de manipulation de la batterie

Veillez suivre ces consignes importantes pour éviter le coulage du liquide de la batterie, une génération de chaleur, des brûlures, une explosion, ou de causer des décharges électriques ou brûlures.

DANGER

- N'utilisez que les piles NiMH et le chargeur adapté de marque Olympus.
- Ne jamais chauffer ni mettre au feu la batterie.
- Prendre des précautions en transportant ou rangeant la batterie pour éviter qu'elle vienne en contact avec des objets métalliques comme des bijoux, des épingles à cheveux, des agrafes, etc.
- Ne jamais ranger la batterie dans un lieu où elle serait exposée en plein soleil, ou sujette à des températures élevées dans un véhicule chaud, près d'une source de chaleur, etc.
- Pour éviter de causer des coulages de liquide de la batterie ou d'endommager ses bornes, respecter scrupuleusement toutes les instructions concernant l'usage de la batterie. Ne jamais tenter de démonter une pile ni la modifier de quelque façon que ce soit, ni la souder, etc.
- Si du liquide de la batterie entrain dans vos yeux, les laver immédiatement avec de l'eau claire et froide du robinet et consulter immédiatement un médecin.
- Toujours ranger la batterie hors de la portée des jeunes enfants. Si un enfant avale accidentellement une batterie, consulter immédiatement un médecin.

AVERTISSEMENT

- Maintenir à tout moment la batterie au sec.
- Pour éviter un coulage du liquide de la batterie, une génération de chaleur ou de causer un incendie ou une explosion, n'utiliser que la batterie recommandée pour l'usage avec ce produit.

- Ne jamais mélanger des piles/batteries (piles neuves et usagées, batteries chargées et déchargées, piles/batteries de fabricant ou de capacité différente, etc.).
- Ne jamais tenter de recharger des piles alcalines, lithium ni des batteries CR-V3 au lithium.
- Introduire soigneusement la batterie comme décrit dans les instructions de fonctionnement.
- Ne pas utiliser de pile ni batterie dont le corps n'est pas couvert par une feuille isolante ou si la feuille est déchirée, ce qui pourrait causer des coulages de liquide, un incendie ou des blessures.

ATTENTION

- Ne retirez pas les batteries immédiatement après avoir utilisé l'appareil photo. Les batteries peuvent devenir chaudes pendant une utilisation prolongée.
- Toujours retirer la batterie de l'appareil avant de le ranger pour une longue durée.

• Les piles AA suivantes ne peuvent pas être utilisées.

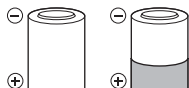

Piles dont le corps n'est que partiellement recouvert ou pas du tout recouvert par une feuille isolante.



Piles dont la borne \ominus est relevée, mais pas recouverte par une feuille isolante.

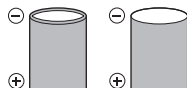

Piles dont les bornes sont plates et pas complètement recouvertes par une feuille isolante. (De telles piles ne peuvent pas être utilisées même si la borne \ominus est partiellement recouverte.)

- Si les piles NiMH ne sont pas rechargées pendant la durée spécifiée, arrêtez le chargement et ne les utilisez pas.
- Ne pas utiliser une batterie si elle est endommagée ou cassée.
- Si une batterie coule, devient décolorée ou déformée, ou semble anormale pendant le fonctionnement, arrêtez d'utiliser l'appareil photo.
- Si du liquide de pile coule sur vos vêtements ou sur votre peau, retirez le vêtement et lavez immédiatement la zone affectée avec de l'eau claire et froide du robinet. Si le liquide vous brûle la peau, consultez immédiatement un médecin.
- Ne jamais soumettre les piles à des chocs violents ni à des vibrations continues.

Précautions pour l'environnement d'utilisation

- Pour protéger la technologie de haute précision contenue dans ce produit, ne jamais laisser l'appareil dans les endroits indiqués ci-dessous, que ce soit en utilisation ou pour le rangement :
 - Endroits où les températures et/ou l'humidité sont élevées ou passent par des changements extrêmes. En plein soleil, à la plage, dans des voitures fermées, ou près d'autres sources de chaleur (poêle, radiateur, etc.) ou des humidificateurs.
 - Dans des endroits sablonneux ou poussiéreux.
 - Près de produits inflammables ou explosifs.
 - Dans des endroits humides, telle qu'une salle de bain ou sous la pluie. En utilisant des produits avec une conception imperméable, lire également leurs manuels.
 - Dans des endroits prédisposés à de fortes vibrations.
- Ne jamais laisser tomber l'appareil ou le soumettre à des chocs violents ou à des vibrations.
- Lorsque l'appareil est monté sur un trépied, ajuster sa position avec la tête du trépied. Ne pas faire tourner l'appareil.
- Ne pas toucher les contacts électriques de l'appareil.
- Ne pas laisser l'appareil pointé directement vers le soleil. Cela pourrait endommager l'objectif ou le rideau de l'obturateur, altérer les couleurs, générer des images fantômes sur le CCD, ou pourrait éventuellement provoquer un incendie.
- Ne pas pousser ni tirer violemment l'objectif.
- Avant de ranger l'appareil pour une longue durée, retirez la batterie. Choisir un endroit frais et sec pour le rangement pour prévenir la formation de condensation ou de moisissure dans l'appareil. Après rangement, vérifier le fonctionnement de l'appareil en le mettant en marche et en appuyant sur le déclencheur pour s'assurer qu'il fonctionne normalement.
- Toujours respecter les restrictions d'environnement de fonctionnement décrites dans le manuel de l'appareil photo.

Précautions pour la manipulation de la batterie

- Les piles NiMH Olympus (inclus dans certaines régions) ne sont conçues que pour l'utilisation avec des appareils photo numériques Olympus. Ne jamais utiliser ces batteries avec tout autre matériel.
- Toujours charger des piles NiMH (inclus dans certaines régions) avant de les utiliser pour la première fois, ou si elles n'ont pas été utilisées pendant une longue durée.
- Toujours recharger des lots de batteries (inclus dans certaines régions) (2 ou 4) ensemble.
- N'utiliser des piles alcalines qu'en cas d'absolue nécessité. Dans certains cas, les batteries alcalines peuvent avoir une durée de vie inférieure aux NiMH. La performance des piles alcalines est limitée, en particulier à basses températures. L'utilisation des piles NiMH est recommandée.
- Les piles AA au manganèse (Zinc-Carbone) ne peuvent pas être utilisées avec cet appareil.
- En faisant fonctionner l'appareil sur piles à basses températures, essayer de maintenir autant que possible l'appareil et des piles de rechange au chaud. Les piles qui sont faibles au froid peuvent retrouver leur puissance à température normale.
- Températures recommandées pour les piles NiMH:
Fonctionnement..... 0°C à 40°C
Charge..... 0°C à 40°C
Stockage..... -20°C à 30°C
- L'utilisation, la charge ou le stockage des batteries en dehors de cette gamme de températures peut raccourcir la durée de vie des batteries ou affecter leurs performances. Toujours retirer les batteries de l'appareil avant de le ranger pour une longue durée.
- Avant d'utiliser des piles NiMH ou NiCd, toujours lire les instructions fournies.
- Le nombre de vues que vous pouvez prendre peut varier en fonction des conditions de prise de vues ou des piles.
- Avant de partir pour un long voyage, et en particulier avant de voyager à l'étranger, se munir d'un nombre suffisant de piles de rechange. Il pourrait s'avérer difficile, voire impossible, de s'en procurer à l'étranger.
- Veuillez recycler les batteries pour préserver les ressources de notre planète. Quand vous jetez des batteries mortes, s'assurer de recouvrir les bornes et toujours respecter la réglementation locale.

Écran ACL

- Ne pas forcer sur l'écran ACL, sinon l'image risque de devenir vague en provoquant une panne en mode d'affichage ou en endommageant l'écran ACL.
- Une bande de lumière risque d'apparaître en haut et dans le bas de l'écran ACL, mais ce n'est pas un mauvais fonctionnement.
- Si un sujet est visionné en diagonale dans l'appareil, les bords peuvent apparaître en zigzag sur l'écran ACL. Ce n'est pas un mauvais fonctionnement ; ce sera moins perceptible en mode d'affichage.
- Dans des endroits à basses températures, l'écran ACL peut prendre un certain temps pour s'allumer ou sa couleur risque de changer momentanément. Pour utiliser l'appareil dans des endroits extrêmement froids, il est recommandé de le préserver du froid en le maintenant au chaud entre les prises de vues. Un écran ACL montrant des performances médiocres à cause du froid fonctionnera correctement en revenant à des températures normales.
- L'écran à cristaux liquides utilisé pour l'écran ACL est produit avec une technologie de haute précision. Toutefois, des points noirs ou lumineux peuvent apparaître constamment sur l'écran ACL. À cause de ses caractéristiques ou selon l'angle sous lequel vous visionnez l'écran ACL, les points peuvent ne pas être uniformes en couleur ni en luminosité. Ce n'est pas un mauvais fonctionnement.

Remarques juridiques et autres

- Olympus décline toute responsabilité ou garantie pour les pertes subies et les bénéfices manqués, de même que pour les créances de tiers en découlant, consécutifs à l'utilisation incorrecte de cet appareil.
- Olympus décline toute responsabilité ou garantie pour les pertes subies et les bénéfices manqués, consécutifs à l'effacement de prises de vues.

Restrictions relatives à la garantie

- Olympus ne fait aucune déclaration, ne délivre aucune assurance ou garantie, expresse ou implicite, pour ou relative au contenu de la présente documentation écrite ou du logiciel, et ne pourra en aucun cas être tenu pour responsable de toute autre garantie implicite de commercialisation ou d'adaptation à des fins particulières, ou pour les dommages encourus, qu'ils soient directs, imprévus ou indirects (notamment non limités aux dommages dus à une perte financière, une interruption d'activité ou la perte de données professionnelles) suite à l'utilisation ou la restriction ou impossibilité d'utilisation de la documentation écrite, du logiciel ou du matériel. Certains pays n'autorisent pas l'exclusion ni la limitation de la responsabilité de tels dommages, indirects ou imprévus, de sorte que les limitations ci-dessus peuvent ne pas vous concerner.
- Olympus se réserve tous droits sur ce manuel.

Avertissement

Toute reproduction photographique ou usage illicite de matériel protégé par des droits d'auteur peut violer des lois applicables sur les droits d'auteur. Olympus n'assume aucune responsabilité quant à la reproduction photographique illicite, l'usage ou tout autre acte interdit portant atteinte aux droits d'auteur.

Note relative aux droits d'auteur

Tous droits réservés. Toute reproduction partielle ou intégrale de cette documentation écrite ou du logiciel, par quelque procédé que ce soit ou sous quelque forme que ce soit, électronique ou mécanique, y compris par reproduction photographique ou enregistrement et par l'usage de quelque moyen de stockage et de récupération des informations que ce soit, n'est permise sans autorisation écrite et préalable d'Olympus. Aucune responsabilité ne sera assumée quant à l'utilisation des informations contenues dans la documentation écrite ou du logiciel, ou pour des dommages résultant de l'utilisation des informations contenues ici. Olympus se réserve le droit de modifier les caractéristiques et le contenu de cette publication ou du logiciel sans obligation ni préavis.

Directives FCC

- **Interférences radio et télévision**
Les changements ou modifications non explicitement approuvés par le fabricant peuvent annuler l'autorité de l'utilisateur à utiliser ce matériel. Cet appareil a fait l'objet de divers essais et il a été reconnu qu'il se conforme aux limites concernant un appareillage numérique de la classe B, correspondant à la partie 15 des règles de la FCC. Ces limites sont conçues pour garantir une protection raisonnable contre des interférences nuisibles dans une installation résidentielle. Cet appareil génère, utilise et peut émettre de l'énergie des fréquences radio et, s'il n'est pas installé et utilisé selon les instructions, peut causer des interférences nuisibles en communications radio. Cependant, il ne peut pas être garanti que des interférences nuisibles ne se produiront pas dans certaines installations particulières. Si cet appareil provoque des interférences avec la réception radio ou télévision, ce qui peut être vérifié en alimentant l'appareil et en coupant son alimentation, nous conseillons à l'utilisateur d'essayer d'éliminer ces interférences par l'une ou plusieurs des mesures suivantes :
 - Réorienter ou déplacer l'antenne de réception.
 - Augmenter la distance entre l'appareil photo et le récepteur.
 - Brancher le matériel sur une prise de courant d'un circuit différent de celui sur lequel le récepteur est branché.
 - Consulter le revendeur ou un technicien radio/TV compétent pour vous aider. Uniquement les câbles USB fournis par OLYMPUS doivent être utilisés pour raccorder l'appareil photo à des ordinateurs personnels (PC) à liaison USB.

Toute modification non autorisée peut annuler la permission accordée à l'utilisateur de se servir de ce matériel.

Pour les utilisateurs d'Amérique du Nord et du Sud

Pour les utilisateurs aux États-Unis

Déclaration de conformité

Numéro de modèle: SP-510UZ

Nom de marque : OLYMPUS

Partie responsable: **OLYMPUS IMAGING AMERICA INC.**

Adresse : 3500 Corporate Parkway, P.O. Box 610, Center Valley,
PA 18034-0610, U.S.A.

Numéro de téléphone: 484-896-5000

Déclaré conforme aux normes FCC

POUR UNE UTILISATION AU BUREAU OU À DOMICILE

Cet appareil est conforme à la section 15 de la réglementation FCC. Le fonctionnement est soumis aux deux conditions suivantes :

(1) Cet appareil ne peut générer d'interférences nuisibles.

(2) Cet appareil doit accepter toutes les interférences reçues, les interférences pouvant occasionner un fonctionnement non souhaité incluses.

Pour les utilisateurs au Canada

Cet appareil numérique de classe B répond à toutes les exigences des réglementations canadiennes relatives aux équipements générant des interférences.

Pour les utilisateurs en Europe



La marque "CE" indique que ce produit est conforme aux normes européennes en matière de sécurité, de santé, d'environnement et de protection du consommateur. Les appareils photo marqués "CE" sont prévus pour la vente en Europe.



Le symbole [poubelle sur roue barrée d'une croix WEEE annexe IV] indique une collecte séparée des déchets d'équipements électriques et électroniques dans les pays de l'UE. Veuillez ne pas jeter l'équipement dans les ordures domestiques.

A utiliser pour la mise en rebut de ces types d'équipements conformément aux systèmes de traitement et de collecte disponibles dans votre pays.

Conditions d'obtention de la garantie

1. Si le produit s'avère défectueux malgré une manipulation correcte (conforme aux instructions du mode d'emploi fourni) dans un délai de deux ans à partir de la date d'achat auprès d'un distributeur Olympus agréé, ce produit sera réparé ou remplacé au choix de Olympus gratuitement au sein du secteur d'activité de Olympus Imaging Europa GmbH défini sur le site internet. <http://www.olympus.com> ce produit sera réparé, ou remplacé par Olympus, gratuitement. Pour toute demande de réparation sous garantie, le client doit apporter le produit et la présente carte de garantie avant la fin de la période de deux ans de garantie au revendeur auquel il a acheté le produit ou à tout autre centre de service après-vente agréé Olympus dans le secteur d'activité de Olympus Imaging Europa GmbH défini sur le site internet. <http://www.olympus.com>. Le client peut retourner le produit à n'importe quel centre de service après-vente Olympus agréé pendant une période d'un an à partir de la date d'achat, en cas de réparations, conformément à la garantie internationale. Veuillez noter que de tels centres de service après-vente Olympus n'existent pas dans certains pays.
2. Le client est responsable des risques du transport du produit chez un distributeur Olympus ou dans un centre de service après-vente Olympus, tous les frais de transport sont à sa charge.
3. Pendant la période de garantie, les frais engendrés par des réparations sont à la charge du client dans les cas ci-dessous :
 - (a) Tout dommage résultant d'une manipulation non conforme (contraire aux instructions du mode d'emploi) ;
 - (b) Tout dommage résultant d'une réparation, d'une modification, d'un nettoyage, etc., non effectués par Olympus ou un centre de service après-vente Olympus ;
 - (c) Tout dommage causé par un transport non conforme, une chute, un choc, etc. après achat du produit ;
 - (d) Tout défaut ou dommage résultant d'un incendie, tremblement de terre, inondation, intempéries et autres catastrophes naturelles, pollution, alimentation électrique non conforme.

- (e) Tout dommage résultant d'un stockage non conforme ou négligent (températures excessives, humidité excessive, proximité d'insecticides tels que naphthaline ou produits chimiques nocifs, etc.) ou d'un entretien non conforme.
 - (f) Tout dommage résultant de piles usagées, etc.
 - (g) Tout dommage causé par l'intrusion de sable, boue, etc. à l'intérieur de l'appareil.
 - (h) Non-présentation de la présente garantie pour la réparation.
 - (i) Modifications faites sur la présente carte de garantie concernant l'année, le mois et le jour de l'achat, les noms du client et du revendeur, le numéro, de série, etc.
 - (j) Non-présentation d'un justificatif d'achat (ticket de caisse) en même temps que la présente garantie.
4. Cette garantie concerne uniquement le produit lui-même. Elle ne couvre pas les autres pièces telles que sac de transport, bandoulière, couvercle d'objectif, piles, etc.
5. La seule obligation de Olympus dans le cadre de la présente garantie se limite à la réparation ou au remplacement du produit. Toute responsabilité pour perte ou dommage indirect ou accessoire de quelque nature que ce soit supporté par le client à cause d'un défaut du produit est exclue, notamment en cas de perte ou dommage causé à des objectifs, films, autres matériels ou accessoires utilisés avec le produit ou de perte financière quelconque résultant d'un retard en réparation ou de la perte de données. La présente disposition ne déroge pas à la législation contraignante en vigueur.

Remarques sur l'établissement de la carte de garantie :

1. Cette garantie ne sera valide que si la carte de garantie est dûment complétée par Olympus ou un revendeur agréé ou si d'autres documents contiennent une justification suffisante. Par conséquent, veuillez vous assurer que votre nom, le nom du revendeur, le numéro de série et la date d'achat (année, mois, jour) figurent intégralement et lisiblement sur la carte de garantie et que le contrat d'achat original ou le justificatif d'achat (indiquant le nom et l'adresse du revendeur, la date d'achat et la désignation du produit) est joint à la présente garantie. Olympus se réserve le droit de refuser une prestation de service après-vente gratuite si les informations portées sur la carte de garantie sont incomplètes ou illisibles ou si les documents mentionnés précédemment ne sont pas joints ou si les informations qu'ils contiennent sont incomplètes ou illisibles.
 2. Cette carte de garantie ne sera pas remplacée, aussi conservez-la avec le plus grand soin.
- * Veuillez vous référer à la liste sur le site web: <http://www.olympus.com> pour le réseau international des centres de services autorisés Olympus.

Marques déposées

- IBM est une marque déposée de la société International Business Machines Corporation.
- Microsoft et Windows sont des marques déposées de la société Microsoft Corporation.
- Macintosh est une marque de Apple Computer Inc.
- xD-Picture Card™ est une marque déposée.
- Tous les autres noms de sociétés et appellations de produits sont des marques, déposées ou non, des propriétaires respectifs.
- Les normes pour les systèmes de fichiers d'appareil photo indiquées dans ce manuel sont les normes "Design Rule for Camera File System/DCF" stipulées par l'association JEITA (Japan Electronics and Information Technology Industries Association).

CARACTÉRISTIQUES

●Appareil photo

Type de produit	: Appareil photo numérique (prise de vue et affichage)
Système d'enregistrement	
Images fixes	: Enregistrement numérique, JPEG (conforme à la norme DCF (Design rule for Camera File system - règle de conception du système de fichiers de l'appareil photo))
Normes applicables	: Exif 2.2, Digital Print Order Format (DPOF), PRINT Image Matching III, PictBridge
Images fixes avec son	: Format Wave
Vidéo	: QuickTime Motion JPEG
Mémoire	: Mémoire interne xD-Picture Card (16 Mo à 1 Go)
Nombre de pixels effectifs	: 7 100 000 de pixels
Capteur d'image	: CCD (filtre de couleur primaire) de 1/2,5" à 7 380 000 de pixels (brut)
Objectif	: Objectif Olympus 6,3 à 63,0 mm, f2.8 à 3.7 (équivalent à un objectif de 38 à 380 mm sur un appareil photo de 35 mm)
Système de mesure	: Mesure ESP numérique, mesure ponctuelle
Vitesse d'obturation	: 15 à 1/1000 sec. (En mode bulb : max. 8 minutes)
Ouverture	: F2.8 à F8.0
Portée de prise de vue	: 0,07 m à ∞ (W) 1,2 m à ∞ (T) (normal/mode gros plan) 0,03 m à ∞ (mode super gros plan)
Écran ACL	: Écran couleur à cristaux liquides TFT de 2,5" , 115 000 pixels
Durée de chargement du flash	: Environ 6,5 sec. (pour une décharge complète du flash à température ambiante à une nouvelle pile totalement chargée)
Connecteurs externes	: Prise d'entrée CC (DC-IN) Connecteur USB, prise A/V OUT (connecteur multiple)
Calendrier automatique	: de 2000 à 2099
Conditions de fonctionnement	
Température	: 0°C à 40°C (fonctionnement)/ -20°C à 60°C (stockage)
Humidité	: 30% à 90% (fonctionnement)/10% à 90% (stockage)
Alimentation	: Piles alcalines AA / nickel hydride (quatre) ou adaptateur secteur Olympus
Dimensions	: 105,5 mm (L) × 74,5 mm (H) × 70,0 mm (P) (hors saillies)
Poids	: 325 g sans batterie ni carte

La conception et les caractéristiques peuvent être modifiées sans préavis.

Appareil photo

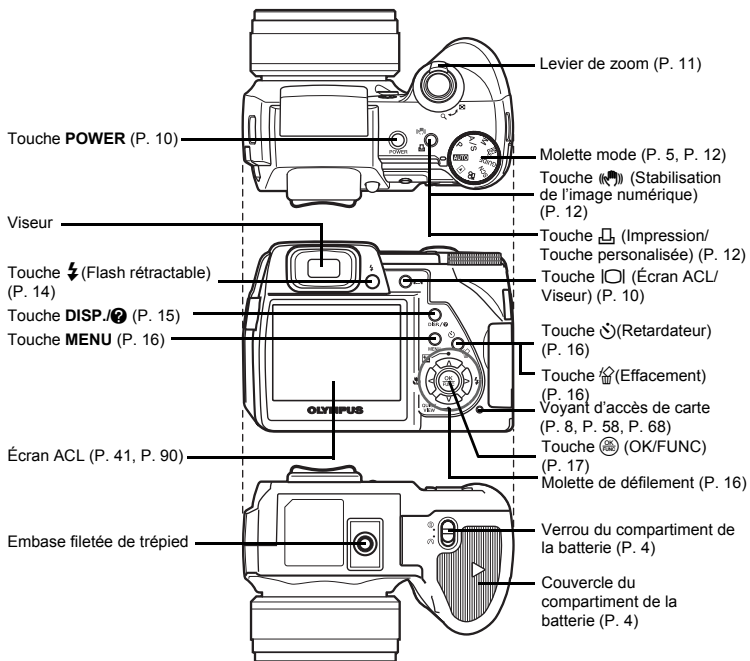
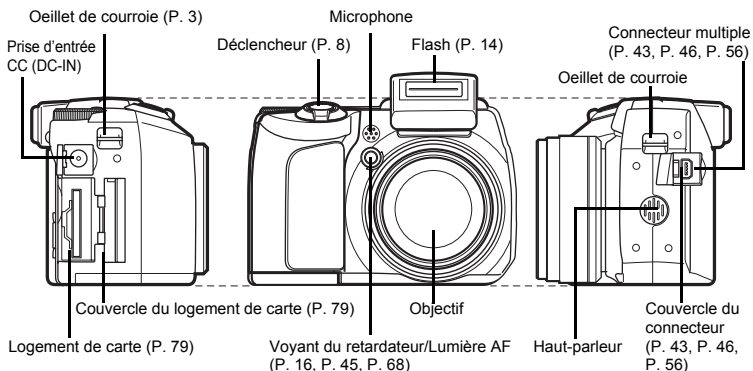

Écran ACL Symboles et icônes

● Écran ACL – Mode prise de vue

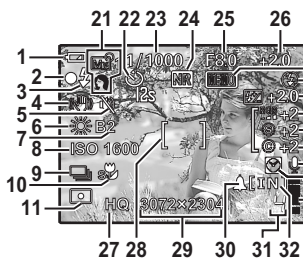
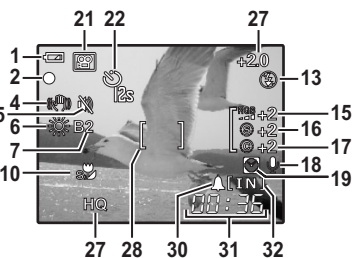





Image fixe



Vidéo

	Éléments	Indication	Page de réf.
1	Contrôle de la batterie	= énergie complète, = énergie faible	P. 71
2	Voyant vert	○ = Verrouillage de la mise au point automatique	P. 10, P. 68
3	Flash en attente Avertissement de bougé / Chargement du flash	(Allumé) (Clignote)	P. 63
4	Stabilisation de l'image numérique		P. 25
5	Mode silence		P. 29
6	Balance des blancs	WB AUTO,	P. 22
7	Compensation de la balance des blancs	B1 – B7, R1 – R7	P. 27
8	ISO	ISO 100, ISO 800, ISO 2500, etc.	P. 23
9	Drive	BKT	P. 23
10	Mode gros plan Mode super gros plan Mise au point manuelle	 MF	P. 16 P. 25
11	Mesure ponctuelle		P. 24
12	VERR. AE MémoireAE	AEL MEMO	P. 12
13	Mode flash		P. 17
14	Compensation d'exposition	-2.0 – +2.0	P. 26
15	Saturation	RGB -5 – +5	P. 28
16	Contraste	-5 – +5	P. 28
17	Netteté	-5 – +5	P. 27
18	Enregistrement du son		P. 26
19	Deuxième date et heure		P. 42
20	Bloc mémoire	(maximum atteint)	P. 63
21	Modes prise de vue	AUTO , P , A , S , M , 1 – 4, etc.	P. 5, P. 12, P. 21

	Éléments	Indication	Page de réf.
22	Retardateur		P. 16
23	Vitesse d'obturation	15" – 1/1000, BULB	P. 13
24	Réduction des parasites		P. 28
25	Ouverture	F2.8 – F8.0	P. 13
26	Compensation d'exposition	-2.0 – +2.0	P. 16
27	Qualité d'image	RAW, SHQ, HQ, SQ1, SQ2	P. 20
28	Repère de mise au point automatique	[]	P. 8, P. 24
29	Taille d'image	3072 x 2304, 2560 x 1920, 640 x 480, etc.	P. 20
30	Alarme		P. 42
31	Nombre d'images fixes pouvant être stockées Durée d'enregistrement restante	4 00:36	P. 67
32	Mémoire actuelle	[IN] : (Enregistrement des photos dans la mémoire interne), [xD] : (Enregistrement des photos sur la carte)	P. 79

● Écran ACL – Mode d'affichage

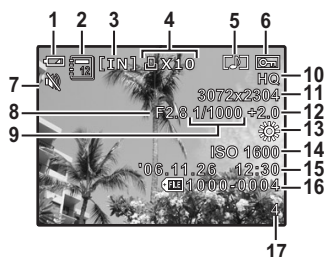
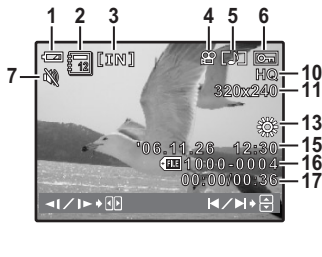





















Image fixe





Vidéo







	Éléments	Indication	Page de réf.
1	Contrôle de la batterie	= énergie complète, = énergie faible	P. 71
2	Album		P. 31, P. 38
3	Mémoire actuelle	[IN] : (Affichage d'une photo de la mémoire interne), [xD] : (Affichage des photos sur la carte)	P. 79
4	Réservation d'impression/ Nombre d'impressions Vidéo	x 10 	P. 49 P. 31
5	Enregistrement du son		P. 36
6	Protection		P. 35
7	Mode silence		P. 29
8	Ouverture	F2.8 – F8.0	P. 13
9	Vitesse d'obturation	15" – 1/1000, BULB	P. 13
10	Qualité d'image	RAW, SHQ, HQ, SQ1, SQ2	P. 20
11	Taille d'image	3072 x 1920, 2304 x 2560, 640 x 480, etc.	P. 20
12	Compensation d'exposition	-2.0 – +2.0	P. 16
13	Balance des blancs	WB AUTO, , , , , ,	P. 22
14	ISO	ISO 100, ISO 800, ISO 2500, etc.	P. 23
15	Date et heure	'06.11.26 12:30	P. 6, P. 42
16	Numéro de fichier	100-0004	P. 41
17	Numéro de cadre Temps écoulé/Durée d'enregistrement totale	4 00:00 / 00:36	P. 41 P. 31

Index

-  SYNCRO 26
- /  (Stabilisation d'images numérique/Impression) 12
- 2CONF  42
- 3:2 20
- A**
- ACTUEL (MY MODE) 44
- Adaptateur secteur 80
- AF CONTINU 25
- AF PRÉDICTIF  25
- Affichage d'album. 38
- Affichage d'index 11
- Affichage en gros plan  11
- Affichage sur un téléviseur 43
- ALBUM 31
- ANNUL. TOUT 38
- ANUL.ENTRÉ (ENTRÉ.ALBUM) ... 38
- AUTO (Balance des blancs) 22
- AUTO (ISO) 23
- AUTO (mode gros plan) **AUTO** 5, 13
- AUTO PORTRAIT  21
- Avertissement sonore  40
- B**
- Batterie 84
- BIP SONORE 40
- Bloc mémoire 63
- BOUGIE  21
- BOUTON PERSO 45, 73
- C**
- Câble AV 3, 43
- Câble USB 3, 46, 47, 53, 56, 59
- CALEND. 33
- CALENDRIER (éditer) 33
- CALENDRIER (lecture) 31
- CAPTURE 34
- Carte 78
- Commande d'intensité du flash  26
- Compensation d'exposition  16
- Compensation de la balance des blancs **WB**  27
- Compression 20
- CONFIG OFF 40
- CONFIG ON 40
- Connecteur multiple 46, 56
- CONTRASTE  28
- COUCHER DE SOLEIL  21
- Couvercle du connecteur ... 43, 46, 56
- Couvercle du logement de carte ... 79
- CUISINE  21
- D**
- Date et heure  6, 42
- Déclencheur 8, 10
- DEF ECRAN 40
- DEMANDE D'IMPRESSION 35
- DIAPORAMA  30
- DIRECT (Histogramme) 44
- DIS MODE  12
- DOCUMENTS  21
- DPOF 49
- DRIVE 23
- Durée d'enregistrement des vidéos 67
- Durée d'enregistrement restante ... 14
- Durée d'enregistrement totale ... 31
- Durée de lecture 31
- E**
- Éclairage au tungstène  22
- Écran ACL 10, 41, 90
- Écrans d'information **DISP./?** 15
- EDIT 34
- EDITER RAW 32
- EFFACER 37

ENCHÈRE 	21
Enfoncé à mi-course	8
Enfoncé complètement	8
Enregistrement de vidéo 	14
Enregistrement du son avec des photos 	26
Enregistrement du son avec des vidéos 	29
ENTRÉ.ALBUM	36
ESCLAVE	26
ETIQUETTE	33
EXPOSITION	34
Exposition	16

F

FERME.ALBUM	39
FLASH 	26
Flash	17
Flash automatique	17
Flash d'appoint 	17
Flash d'appoint pour yeux rouges  	17
Flash de réduction de l'effet "yeux rouges" 	17
Flash désactivé 	17
FORMATER	39

G





GUIDE	5, 14
GUIDE CADRE  	15, 44
Guide de menu	15
Guide prise de vue (GUIDE)	5, 14

H



Histogramme 	15, 44, 70
HQ	20, 21, 67

I



iESP	24
IMPR MULT	48
IMPR TOUT	48

Impression directe	46
IMPRESSION FACILE	46
IMPRESSION SPÉCIALE	47
IN	79
IN ( FLASH)	26
INDEX	34
Indicateur de mémoire	79
Indicateur de mémoire 	12
INTERIEUR 	21
INTERVALLE 	28
ISO	23



J

Jour ensoleillé 	22
Jour nuageux 	22
JPEG	20

L

La prise de vue en série automatique 	23
Lampe fluorescente 1/2/3 	22
LECT MOVIE	31
LECTURE INDEX 	35
Levier de zoom	11
LUMIERE AF	45
LUMINOS.	34

M

m/ft	44
Mémoire interne	79
Mémorisation de la mise au point	10
MENU APPAREIL	19, 22
MENU LECTURE	30, 35
Menu principal	18
Messages d'erreur	71
MESURE	24
Mesure ponctuelle 	24
Mesure pondérée centrale 	24
Mise au point	8, 25, 65

Mise au point automatique AF	25
Mise au point manuelle MF	25
MODE AF	24
Mode d'affichage	10, 30
Mode de priorité à l'ouverture A	5, 13, 17
Mode de priorité à la vitesse S	5, 13, 17
MODE DIS (🔊)	25
Mode flash ⚡	17
MODE FOCUS	25
Mode gros plan 🌿	16
Mode manuel M	5, 13
Mode prise de vue	10, 19
Mode programme P	5, 13
MODE SOMMEIL	43
Mode super gros plan s🌿	16
Mode veille	63
MODE VIDEO (🔊)	12, 29
Molette de défilement	16
Molette mode	5
MUSÉE 🏛️	21
MY MODE (🔊)	14
MY MODE (🔊) 1/2/3/4	44
N	
NATUREL 🐦	21
NEIGE ❄️	21
NETTETE 🧼	27
NIGHT+PORTRAIT 🌙	21
NOIR & BLANC	32
NOM FICHER	41, 49
Nombre d'images fixes pouvant être stockées	8
Nombre d'impressions	49
NTSC	43
O	
OLYMPUS Master	53

P	
PAL	43
PANORAMIQUE	27
Paramètres d'impression 📄	49
PAYSAGE 🏞️	21
PAYSG+PORTRT 🏠	21
PC	56
PERSO (MY MODE)	44
PictBridge	46
Piles	77
Pilote USB	54, 61
PIXEL MAPPING	41
PLAGE 🏖️	21
PORTRAIT 👤	21
PREDEF (WB)	22
PRENDRE ET CHOISIR 1/2 📷 📷	21
PRESENTAT	33
Prise d'une seule vue 📷	23
Prise de vue en fourchette automatique BKT	23
Prise de vue en série à grande vitesse 📷📷	23
Prise de vue en série 📷📷	23
Protection 🔒	35
Q	
QUALITE D'IMAGE	20
R	
RAW	20, 67
Redimensionnement 📄	32
Réduction des parasites NR	28
Réglage de la luminosité de l'écran ACL 📺	41
RÉGLE ALARME	42
REGLER CALENDRIER	37
REGLER TOUT	37
REINITIALI.	21
REINITIALI. (MY MODE)	44

Repère de mise au point automatique	91
Réservation de toutes les images	50
Réservation de toutes les images	51
Retardateur	16
Rideau arrière SYNC2	26
Rideau frontal SYNC1	26
Rognage	32
Rotation d'image	35

S

SATURAT.	34
SATURATION	28
SAUVEGARDER	40
SCENE NUIT	21
SCN (Scène)	21
Sélection de la langue	40
SELECTION IMAGE	33, 37, 38
SEPIA	32
SHQ	20, 67
SILENCE	29
SON DECLENCH	40
SORTIE VIDEO	43
SPORT	21
SPOT (MODE AF)	24
SQ1	20, 67
SQ2	20, 67
STANDARD	46

T

Taille d'image	20
Touche (flash rétractable)	14
Touche DISP.	15
Touche MENU	16, 18
Touche (OK/FUNC)	17
Touche POWER	5, 10
Touche (Mode Flash)	17

Touche (compensation d'exposition)	16
Touche (écran ACL/visueur)	10
Touche (retardateur/effacement)	16, 37
Touche (macro)	16
Touche QUICK VIEW	17
TOUT EFFAC	38

U

Une touche	22
------------	----

V

Valeur d'ouverture	13
Verrou AE AEL	12
VIGNETTE	39
Visueur	10
VISUAL IMAGE	41
Vitesse d'obturation	17
VITRINE	21
VOLUME	40
Voyant d'accès de carte	8, 58, 68
Voyant du retardateur	16
Voyant vert	8, 10

W

WB	22
----	----

X

xD	79
xD-Picture Card	78

Y

YEUX ROUGES	32
-------------	----

Z

ZONE	24
Zoom	11
ZOOM FIN	24
ZOOM NUM	24
Zoom optique	24

OLYMPUS®

<http://www.olympus.com/>

OLYMPUS IMAGING CORP.

Shinjuku Monolith, 3-1 Nishi-Shinjuku 2-chome, Shinjuku-ku, Tokyo, Japon

OLYMPUS IMAGING AMERICA INC.

3500 Corporate Parkway, P.O. Box 610, Center Valley, PA 18034-0610, États-Unis Tel. 484-896-5000

Support technique (États-Unis)

Aide en ligne 24/24h, 7/7 jours : <http://www.olympusamerica.com/support>

Ligne téléphonique de support : Tél. 1-888-553-4448 (appel gratuit)

Notre support technique téléphonique est ouvert de 8 à 22 heures

(du lundi au vendredi) ET

E-Mail : distec@olympus.com

Les mises à jour du logiciel Olympus sont disponibles à l'adresse suivante :

<http://www.olympusamerica.com/digital>

OLYMPUS IMAGING EUROPA GMBH

Locaux : Wendenstrasse 14-18, 20097 Hamburg, Allemagne

Tél. : +49 40-23 77 3-0 / Fax : +49 40-23 07 61

Livraisons de marchandises : Bredowstrasse 20, 22113 Hamburg, Allemagne

Adresse postale : Postfach 10 49 08, 20034 Hamburg, Allemagne

Support technique européen :

Visitez notre site à l'adresse <http://www.olympus-europa.com>

ou appelez le NUMÉRO D'APPEL GRATUIT * : **00800 - 67 10 83 00**

pour l'Autriche, la Belgique, le Danemark, la Finlande, la France, l'Allemagne, l'Italie, le Luxembourg, les Pays-Bas, la Norvège, le Portugal, l'Espagne, la Suède, la Suisse, le Royaume-Uni

* Notez que certains opérateurs de services de téléphonie (mobile) n'autorisent pas l'accès ou exigent un préfixe supplémentaire pour les numéros commençant par +800.

Pour tous les pays européens non mentionnés ou si vous ne pouvez pas obtenir la communication avec le numéro ci-dessus, appelez l'un des numéros suivants

NUMÉROS D'APPEL PAYANTS : **+49 180 5 - 67 10 83** ou **+49 40 - 237 73 899**

Notre Support technique est disponible du lundi au vendredi de 9 à 18 heures (heure de Paris)