

**OLYMPUS®**

DIGITAL CAMERA

# SP-700

ENGLISH 2

FRANÇAIS 28

ESPAÑOL 54

## Basic Manual

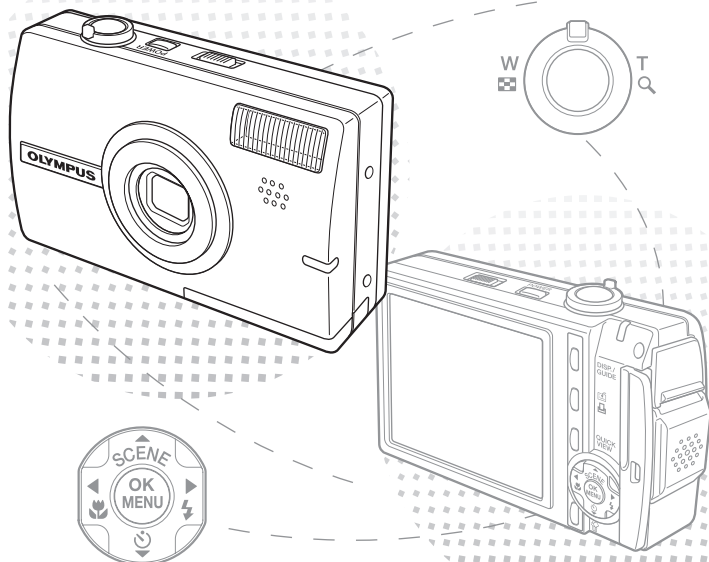

# Table of Contents

|  |           |
|--|-----------|
| <b>CAMERA DIAGRAM .....</b>            | <b>3</b>  |
| <b>BEFORE YOU BEGIN .....</b>          | <b>4</b>  |
| <b>GETTING STARTED .....</b>           | <b>4</b>  |
| Step 1 Get Started .....               | 4         |
| Step 2 Take a Picture.....             | 6         |
| Step 3 Review or Erase a Picture ..... | 7         |
| Step 4 Transfer Images.....            | 8         |
| <b>BASIC OPERATION .....</b>           | <b>10</b> |
| Holding the Camera.....                | 10        |
| Mode Switch.....                       | 10        |
| Shooting Mode Buttons .....            | 11        |
| SCENE Modes .....                      | 12        |
| Macro Mode.....                        | 12        |
| Self-Timer .....                       | 12        |
| Flash Modes.....                       | 13        |
| Power Save Feature.....                | 13        |
| <b>MENUS AND SETTINGS .....</b>        | <b>14</b> |
| Top Menu .....                         | 14        |
| Erase All Pictures.....                | 15        |
| Select a Language .....                | 15        |
| Monitor Symbols & Icons.....           | 16        |
| Thumbnail (Index) Display.....         | 17        |
| <b>CONNECTING THE CAMERA .....</b>     | <b>18</b> |
| Playback on a TV.....                  | 18        |
| Direct Printing (PictBridge).....      | 19        |
| <b>OLYMPUS Master SOFTWARE .....</b>   | <b>20</b> |
| <b>SPECIFICATIONS.....</b>             | <b>21</b> |
| <b>SAFETY PRECAUTIONS .....</b>        | <b>23</b> |

En

- Before using your camera, read this manual carefully to ensure correct use.
- We recommend that you take test shots to get accustomed to your camera before taking important photographs.
- Please observe the safety precautions at the end of this manual.

# CAMERA DIAGRAM

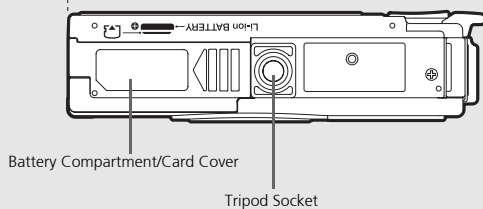
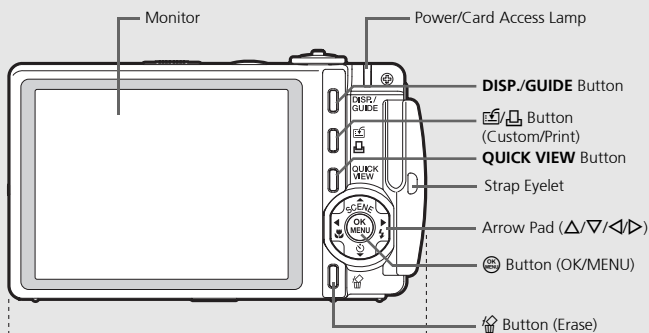
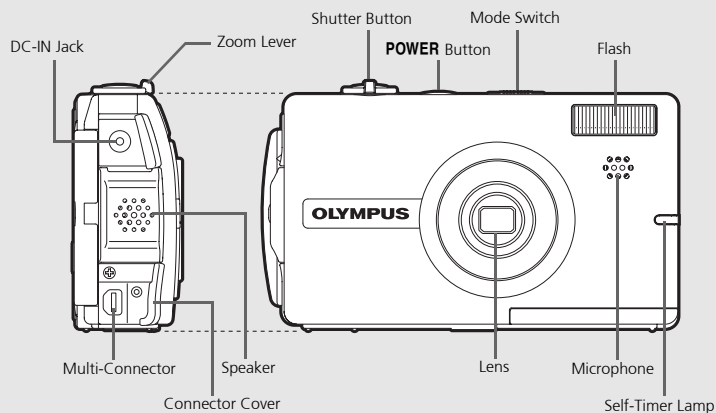

En

# BEFORE YOU BEGIN

## Gather these items (box contents)



Digital Camera



Strap

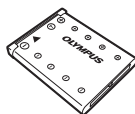

LI-40B Lithium Ion Battery



AC Adapter  
(S-D-1AC)



Power Cable

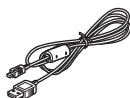

USB Cable

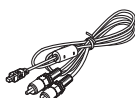

AV Cable



OLYMPUS Master  
Software CD-ROM

Items not shown: Advanced Manual (CD-ROM), Basic Manual (this manual), warranty card. Contents may vary depending on purchase location.

## 1 GET STARTED

### a. Attach the strap

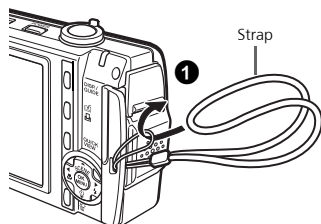

- Pull the strap tight so that it does not come loose.

### b. Insert the battery

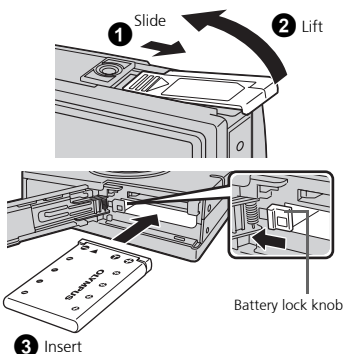

### c. Charge the battery (recommended\*)

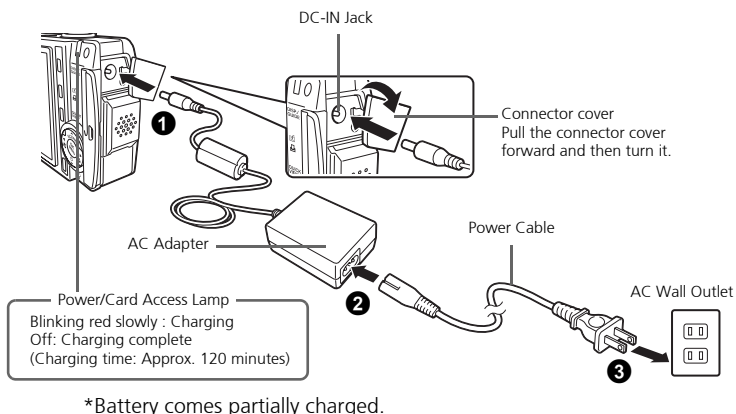

En

### d. Set the date and time

- 1 Set the mode switch to and press the **POWER** button to turn it on.
- 2 Press to display the top menu, and select [MODE MENU] > [SETUP] > .
- 3 Press to set an item. Press to select the next field.

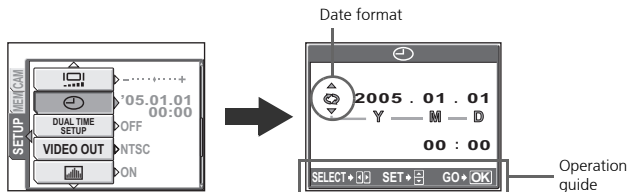
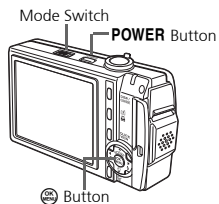

## 2 TAKE A PICTURE

### a. Zoom

Zoom Out:

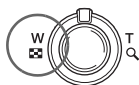

Zoom In:



### b. Focus

- 1 Using the monitor, place the AF target mark over your subject.

Green Lamp



AF Target Mark

(Pressed Halfway)



Shutter Button

(Pressed Completely)



Shutter Button

- 2 Press and hold the shutter button halfway to lock the focus.
  - The green lamp indicates the focus is locked.

### c. Take the picture

- 1 Press the shutter button completely to take the picture.

# 3

## REVIEW OR ERASE A PICTURE

### a. Set the mode switch to

- The last picture taken will be displayed.

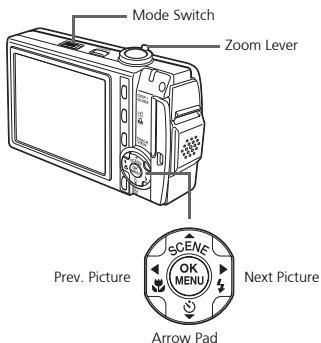



### b. Take a closer look



- Turn the zoom lever towards T to enlarge the picture 10x (closeup playback) and turn it towards W to reduce the picture.
- Press  to return to the original size.
- Press  $\Delta/\nabla$  or  $\triangleleft/\triangleright$  to scroll around.



Set the mode switch to  or  to return to the shooting mode.

En

### c. To erase a picture

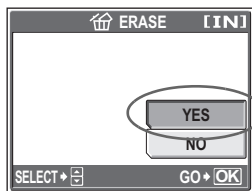
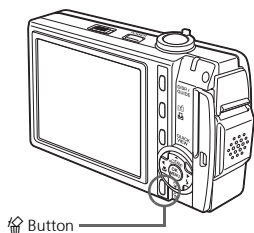

- 1 Display the picture you want to erase.
- 2 Press the  button.
- 3 Select [YES], and press .
  - The picture is permanently erased.

# 4 TRANSFER IMAGES

## a. Install the software

- 1 Insert the OLYMPUS Master CD-ROM.
- 2 **Windows:** Click the "OLYMPUS Master" button.  
**Macintosh:** Double-click the "Installer" icon.
- 3 Simply follow the on-screen instructions.



## b. Connect the camera to the computer

- 1 Connect the camera to the computer using the USB cable provided with the camera.
  - The camera monitor will turn on automatically.

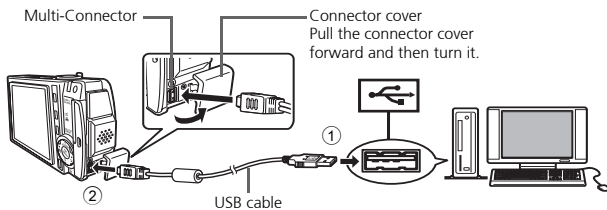

- 2 Select [PC] on the monitor, and press .

- Your PC will now recognize your camera as a removable storage drive.

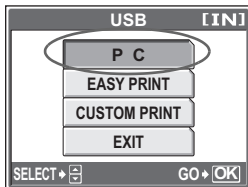



## c. Transfer images to the computer

- 1 With the camera now connected, open OLYMPUS Master.
  - The [Transfer Images] window is displayed.
- 2 Select the images you want to transfer, and click the [Transfer Images] button.

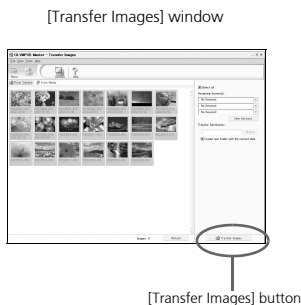

If the [Transfer Images] window is not displayed automatically:

- a. Click the "Transfer Images" icon on the OLYMPUS Master main menu.
- b. Click the "From Camera" icon.



### Tips

- For more detailed information regarding camera setup and usage, please refer to the camera's "Advanced Manual" provided on CD-ROM.
- For more details on using the OLYMPUS Master software, please refer to the (electronic) reference manual located in the OLYMPUS Master folder on your hard drive. For additional assistance, refer to the "Help" file in the OLYMPUS Master software.

# BASIC OPERATION

## Holding the Camera

Pictures can sometimes appear blurred as the result of moving the camera while the shutter button is being pressed.

To prevent the camera from moving, hold the camera firmly with both hands while keeping your elbows at your sides. When taking pictures with the camera in the vertical position, hold the camera so that the flash is positioned above the lens. Keep your fingers and the strap away from the lens and flash.

En

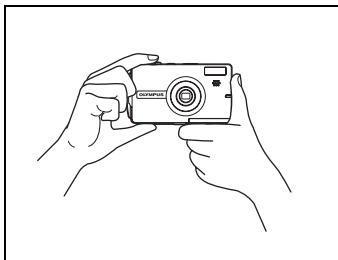

Horizontal grip



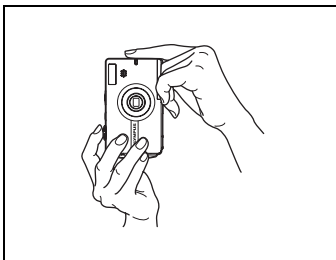

Vertical grip



## Mode Switch

To take pictures and adjust shooting settings set the mode switch to  or  to enter the shooting mode. To display, edit or erase pictures, set the mode switch to  to enter the playback mode.

**Shooting modes**  
Set the mode switch to  or  to take still pictures or to record movies.

**Playback mode**  
Set the mode switch to this position to view pictures.

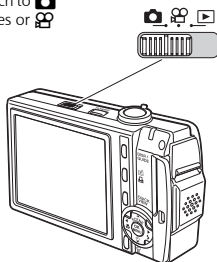

## Shooting Mode Buttons

While in shooting mode, use these buttons for quick access to some of the more commonly used features.

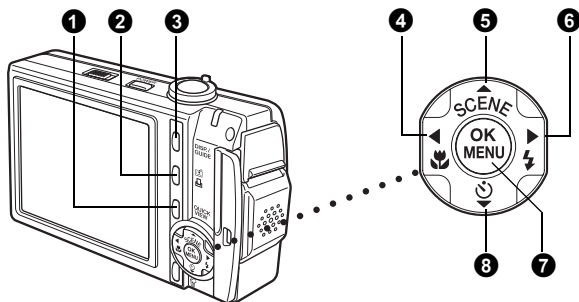

En

### 1 QUICK VIEW button

The last picture taken is displayed on the monitor.

### 2 (custom) button

Sets the function assigned to the custom button. (See Advanced Manual provided on CD-ROM to set the customer button)

### 3 DISP./GUIDE button

Press the **DISP./GUIDE** button repeatedly to display the composition guide lines and histogram.

Select a menu item, and press the **DISP./GUIDE** button to display an explanation of its function.

### 4 button (Macro Mode)

Use macro or super macro mode when taking close-up pictures such as of a flower.

### 5 SCENE (SCENE SELECT) button

Select the scene mode best suited to the light conditions and the effect you want to achieve.

### 6 button (Flash Mode)

Select from 5 flash modes – Auto, Red-eye reduction, Fill-in flash, Red-eye fill-in or Flash off.

### 7 button (OK/MENU)

Press this button to display camera menu options (described on next pages). This button is also used to confirm selections.

### 8 button (Self-timer)

Select the self-timer to delay the shot approximately 12 seconds from when the shutter button is pressed.

## SCENE Modes

- 1 Press the **△SCENE** button in shooting mode.

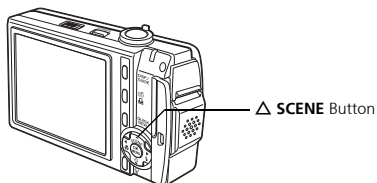
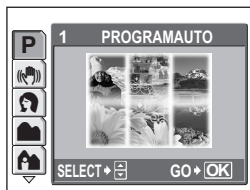

- En **2** Press **△/▽** to select a scene mode, and press **OK**.

### Shooting Scene Modes

- PROGRAM AUTO
- REDUCING BLUR
- PORTRAIT
- LANDSCAPE
- LANDSCAPE+PORTRAIT
- NIGHT SCENE
- SPORT
- NIGHT+PORTRAIT
- INDOOR
- CANDLE
- SELF PORTRAIT
- AVAILABLE LIGHT PORTRAIT
- SUNSET
- FIREWORKS
- MUSEUM
- CUISINE
- BEHIND GLASS
- DOCUMENTS
- AUCTION
- SHOOT & SELECT1
- SHOOT & SELECT2
- BEACH
- SNOW
- UNDER WATER WIDE1
- UNDER WATER WIDE2
- UNDER WATER MACRO

## Macro Mode



- You can take pictures as close as 10 cm from the subject (if optical zoom is set to maximum wide position).
  - Use this mode to take pictures as close as 1 cm/0.4 in. to your subject. In mode, the position of the zoom lens is fixed.
- 1 Select or by repeatedly pressing **◀**.
    - If not used for approximately 2 seconds, the camera applies the current settings, and the setting screen disappears.

## Self-Timer

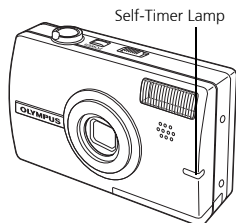
- 1 Press **▽** to set ON.
  - If not used for approximately 2 seconds, the camera applies the current settings, and the setting screen disappears.
- 2 Press the shutter button fully to take the picture.
  - The self-timer lamp lights for approximately 10 seconds after the shutter button is pressed, then starts blinking. After blinking for approximately 2 seconds, the picture is taken.



## Flash Modes





- 1 Select the flash mode by repeatedly pressing  .
- 2 Press the shutter button halfway.
  - When the flash is set to fire, the  mark lights.
- 3 Press the shutter button completely to take the picture.

### Flash working range:

W (max.): Approx. 0.3 to 2.6 m (1.0 to 8.5 ft.)

T (max.): Approx. 0.5 to 2.1 m (1.6 to 6.9 ft.)

En







| Icon  | Flash Mode              | Description  |
|---|-------------------------|--|
| No indication   | Auto flash              | The flash fires automatically in low light or backlight conditions.  |
|  | Red-eye reduction flash | The red-eye reduction flash mode significantly reduces this phenomenon by emitting pre-flashes before firing the regular flash.  |
|  | Fill-in flash           | The flash fires regardless of the available light.   |
|  | Red-eye fill-in         | This is a combination of the red-eye reduction flash and fill-in flash functions. The flash is always fired regardless of available light and pre-flashes are fired to reduce red-eye. |
|  | Flash off               | The flash does not fire even in low light conditions.  |

## Power Save Feature

- To save battery power, the camera automatically enters the sleep mode and stops operating after a certain period of non-operation. Operate the shutter button or zoom lever to reactivate the camera. You can adjust the amount of time before the camera enters sleep mode.
- If the camera is not operated for 10 minutes after the camera enters sleep mode, it automatically closes the lens cover and turns off. To resume operation, turn on the power again.

# MENUS AND SETTINGS

## Top Menu

- 1 Press  to display the camera's menu on the monitor.
- 2 Use the arrow pad (, , , ) and  to navigate and select menu items.
  - For explanation of each function, refer to the "Advanced Manual".



En

- For shooting still pictures

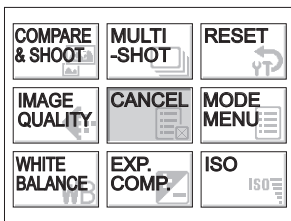

- For shooting movies

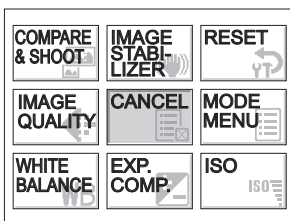

- For playing back still pictures

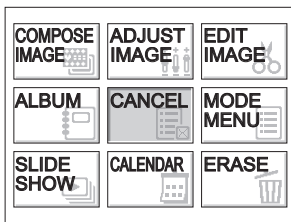

- For playing back movies

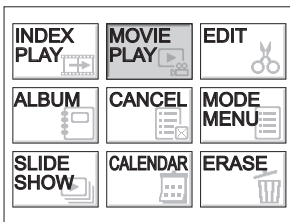

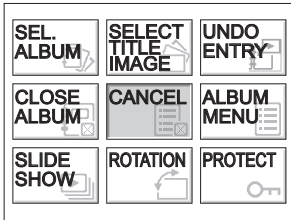

- For playing back still picture albums

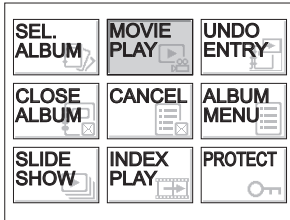

- For playing back movie albums



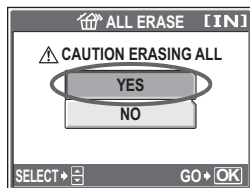

## Erase All Pictures

- 1 While in playback mode, Press  and select [ERASE] > [ALL ERASE].
- 2 Select [YES] and press .
  - All the pictures are erased.



## Select a Language

You can select a language for on-screen display. Available languages vary depending on the area where you purchased this camera.

- 1 Press  to display the top menu, and select [MODE MENU] > [SETUP] > .
- 2 Select a language and press .

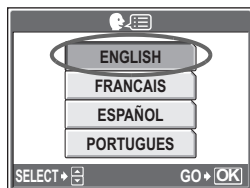

En

## Monitor Symbols & Icons

### ● Monitor – Shooting Mode

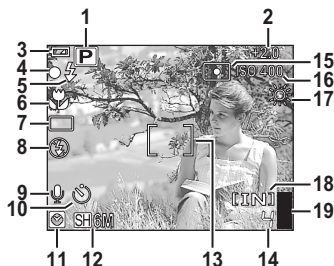

Still picture

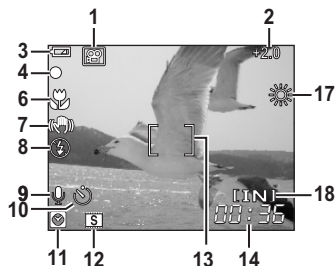

Movie

En

|    | Items   | Indications                         |
|----|---|-------------------------------------|
| 1  | Shooting modes  | , etc.                              |
| 2  | Exposure compensation   | -2.0 +2.0                           |
| 3  | Battery check   | = full power,  = low power          |
| 4  | Green lamp  | O = Auto Focus Lock                 |
| 5  | Flash standby<br>Camera movement warning<br>Flash charge      | (Lit)<br>(Blinks)                   |
| 6  | Macro mode<br>Super macro mode                                |                                     |
| 7  | Drive<br>Camera movement compensation                         |                                     |
| 8  | Flash mode  |                                     |
| 9  | Recording sound   |                                     |
| 10 | Self-timer  |                                     |
| 11 | Dual time   |                                     |
| 12 | Record mode   |                                     |
| 13 | AF target mark  | [ ]                                 |
| 14 | Number of storable still pictures<br>Remaining recording time | 4<br>00:36                          |
| 15 | Spot metering   |                                     |
| 16 | ISO   | ISO 64, ISO 100, ISO 400, etc.      |
| 17 | White balance   |                                     |
| 18 | Current memory  | [IN] (internal memory), [xD] (card) |
| 19 | Memory gauge  | (maximum reached)                   |



## ● Monitor – Playback mode

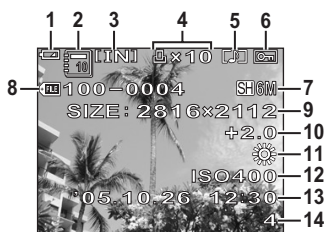

Still picture

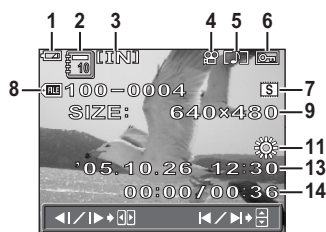

Movie

|    | Items   | Indications                               |
|----|---|---|
| 1  | Battery check   | = full power,  = low power                |
| 2  | Album   |   |
| 3  | Current memory  | [IN] (internal memory), [xD] (card)       |
| 4  | Print reservation/Number of prints<br>Movie           | x10<br>                                   |
| 5  | Sound record  |   |
| 6  | Protect   |   |
| 7  | Record mode   | [SH] 6M, [H2] 2M, [S], etc.               |
| 8  | File number   | 100-0004                                  |
| 9  | Image size  | 2816 × 2112, 1600 × 1200, 640 × 480, etc. |
| 10 | Exposure compensation                                 | -2.0 – +2.0                               |
| 11 | White balance   | WB AUTO, , , ,                            |
| 12 | ISO   | ISO 64, ISO 100, ISO 400, etc.            |
| 13 | Date and time   | '05.10.26 12:30                           |
| 14 | Number of frames<br>Elapsed time/Total recording time | 4<br>00:00/00:36                          |

En

## Thumbnail (Index) Display

This function lets you show several pictures at the same time on the monitor when reviewing pictures.

- Turn the zoom lever twice to the W.
  - Use the arrow pad (, , , ) to select a picture and press to display it in single frame playback.
  - Turn the zoom lever to change the index to 4, 9, 16 or 25 frames.



Index display

# CONNECTING THE CAMERA





## Playback on a TV

Use the AV cable provided with the camera to playback recorded images on your TV. Both still pictures and movies can be played back.

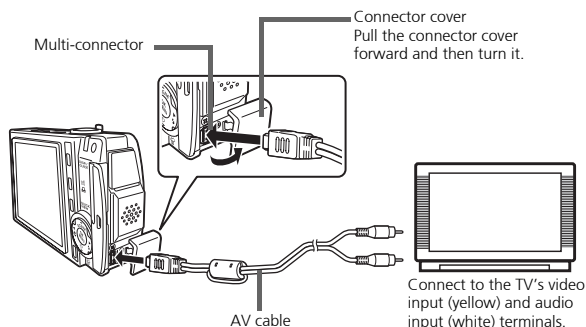
- 1 Make sure that the TV and camera are turned off. Connect the multi-connector on the camera to the video and audio input terminals on the TV using the provided AV cable.

En





- 2 Turn the TV on and set it to the video input mode.
  - For details of switching to video input, refer to your TV's instruction manual.
- 3 Set the mode dial to  and press the **POWER** button to turn the camera on.
  - The last picture taken is displayed on the TV. Use the arrow pad (, , , ) to select the picture you want to display.

## Direct Printing (PictBridge)

Using the provided USB cable, you may connect your camera directly to a PictBridge compatible printer such as the Olympus P-11 to make prints. You can print a picture with simple operations.

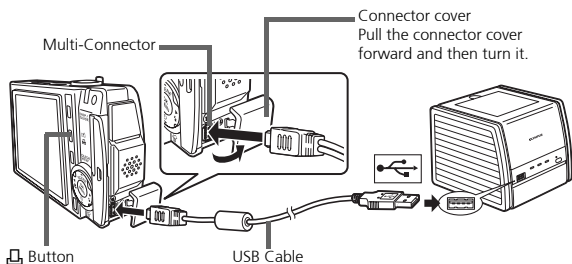
- 1 In playback mode, display the picture you want to print out on the monitor.
- 2 Connect one end of the provided USB cable into the camera's multi-connector and the other end into the printer's USB connector.



- 3 Turn on the printer's power.
- 4 Press the  button.
  - Printing starts.
  - Do not disconnect the USB cable while printing pictures.

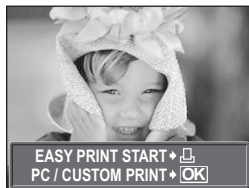

# OLYMPUS Master SOFTWARE

OLYMPUS Master Software: Use this software to download pictures from the camera, view, organize, retouch, e-mail and print your digital pictures and movies and more! This CD also contains the complete software reference manual in Adobe Acrobat (PDF) format.



En

## ● System Requirements

|            |  |
|------------|--|
| OS         | Windows 98SE/Me/2000 Professional/XP or Mac OS X (10.2 or later)                                     |
| CPU        | Pentium III 500 MHz/Power PC G3, or faster   |
| RAM        | 128 MB or more (256 MB or more recommended)  |
| Hard Disk  | 300 MB or more free space  |
| Connection | USB port   |
| Monitor    | 1024 x 768 pixels resolution or more with minimum 65,536 colors (Windows), 32,000 colors (Macintosh) |

For the latest support information, visit the Olympus website (<http://www.olympus.com/digital>)

## ● Upgrade (OLYMPUS Master Plus)

In addition to the functions in OLYMPUS Master, the OLYMPUS Master Plus features movie editing, album printing, contact sheet printing, HTML album, free stitch panorama, CD/DVD writing functions, and a lot more, allowing you to greatly expand your digital photograph capabilities.

You can upgrade your software to OLYMPUS Master Plus via the Internet. You need to have OLYMPUS Master installed in a computer with an Internet connection.



### User Registration

Register your camera when you install OLYMPUS Master to activate your warranty, receive notifications of software and camera firmware updates, and more.

# SPECIFICATIONS

## ● Camera

|                           |   |
|---------------------------|---|
| Product type              | : Digital camera (for shooting and displaying)  |
| Recording system          | : Digital recording, JPEG (in accordance with Design rule for Camera File system (DCF)) |
| Still pictures            | : Digital recording, JPEG (in accordance with Design rule for Camera File system (DCF)) |
| Applicable standards      | : Exif 2.2, Digital Print Order Format (DPOF), PRINT Image Matching III, PictBridge     |
| Sound with still pictures | : Wave format   |
| Movie                     | : QuickTime Motion JPEG   |
| Memory                    | : Internal memory<br>xD-Picture Card (16 MB to 1GB)                                     |

En

No. of storable pictures

<Still pictures (Without sound)>

| Record mode              | Image size  | Number of storable still pictures (when using the internal memory) | Number of storable still pictures (when using a 16 MB xD-Picture Card) |
|--------------------------|-------------|--|--|
| <b>[SH]</b> SUPER HIGH6M | 2816 × 2112 | 6  | 10   |
| <b>[H1]</b> HIGH 4M      | 2288 × 1712 | 9  | 15   |
| <b>[H2]</b> HIGH 2M      | 1600 × 1200 | 15   | 24   |
| <b>[B]</b> BASIC 1M      | 1024 × 768  | 36   | 58   |
| <b>[X]</b> E-MAIL VGA    | 640 × 480   | 57   | 90   |

<Movie (Without sound)>

| Record mode         | Image size                    | Remaining recording time (when using the internal memory) | Remaining recording time (when using a 16 MB xD-Picture Card) |
|---------------------|-------------------------------|---|---|
| <b>[F]</b> FINE     | 640 × 480<br>(30 frames/sec.) | 5 sec.  | 8 sec.  |
| <b>[S]</b> STANDARD | 320 × 240<br>(30 frames/sec.) | 15 sec.   | 24 sec.   |
| <b>[L]</b> EXTENDED | 160 × 120<br>(30 frames/sec.) | 66 sec.   | 105 sec.  |

|                         |  |
|-------------------------|--|
| No. of effective pixels | : 6,000,000 pixels   |
| Image pickup device     | : 1/2.5" CCD (primary color filter), 6,180,000 pixels (gross)  |
| Lens                    | : Olympus lens 6.3 to 18.9 mm, f3.3 to 4.0<br>(equivalent to 38 to 114 mm on a 35 mm camera)   |
| Photometric system      | : Digital ESP metering, spot metering system   |
| Shutter speed           | : 4 to 1/2000 sec.   |
| Shooting range          | : 0.3 m (1.0 ft.) to ∞ (W)<br>0.6 m (2.0 ft.) to ∞ (T) (normal)<br>0.1 m (0.3 ft.) to ∞ (W)<br>0.5 m (1.6 ft.) to ∞ (T) (macro mode)<br>0.01 m (0.4 in.) to ∞ (zoom lock) (super macro mode) |

|                           |  |
|---------------------------|--|
| Monitor                   | : 3" TFT color LCD display, 230,000 pixels   |
| Outer connector           | : DC-IN jack<br>USB connector/AV OUT jack (multi-connector)                                |
| Automatic calendar system | : 2000 up to 2099  |
| Operating environment     |  |
| Temperature               | : 0°C to 40°C (32°F to 104°F) (operation)/<br>-20°C to 60°C (-4°F to 140°F) (storage)      |
| Humidity                  | : 30% to 90% (operation)/10% to 90% (storage)  |
| Power supply              | : One Olympus lithium ion battery (LI-40B) or Olympus AC adapter                           |
| Dimensions                | : 97.5 mm (W) × 56.5 mm (H) × 24.5 mm (D)<br>(3.8 × 2.2 × 1.0 in.) (excluding protrusions) |
| Weight                    | : Approx. 140 g (4.9 oz) (without battery and card)  |

En

### ● **Lithium ion battery (LI-40B)**

|                       |   |
|-----------------------|---|
| Product type          | : Lithium ion rechargeable battery  |
| Standard voltage      | : DC 3.7 V  |
| Standard capacity     | : 660 mAh   |
| Battery life          | : Approx. 300 full recharges (varies on usage)  |
| Operating environment |   |
| Temperature           | : 0°C to 40°C (32°F to 104°F) (charging)/<br>0°C to 60°C (32°F to 140°F) (operation)/<br>-20°C to 35°C (-4°F to 95°F) (storage) |
| Dimensions            | : 31.5 × 39.5 × 6 mm (1.2 × 1.6 × 0.2 in.)  |
| Weight                | : Approx. 15 g (0.5 oz)   |

### ● **AC adapter (S-D-1AC)**

|                       |   |
|-----------------------|---|
| Power requirements    | : AC 100 to 240 V (50 to 60 Hz)<br>9 VA (100 V) to 16 VA (240 V)                      |
| Output                | : DC 5 V, 2A  |
| Charging time         | : Approx. 120 min.  |
| Operating environment |   |
| Temperature           | : 0°C to 40°C (32°F to 104°F) (operation)/<br>-20°C to 60°C (-4°F to 140°F) (storage) |
| Dimensions            | : 46 × 26 × 68 mm (1.8 × 1.0 × 2.7 in.)   |
| Weight                | : Approx. 165 g (5.8 oz)  |

Design and specifications subject to change without notice.

# SAFETY PRECAUTIONS



## CAUTION

RISK OF ELECTRICAL SHOCK  
DO NOT OPEN



**CAUTION:** TO REDUCE THE RISK OF ELECTRICAL SHOCK, DO NOT REMOVE COVER (OR BACK). NO USER-SERVICEABLE PARTS INSIDE. REFER SERVICING TO QUALIFIED OLYMPUS SERVICE PERSONNEL.



An exclamation mark enclosed in a triangle alerts you to important operating and maintenance instructions in the documentation provided with the product.



### DANGER

If the product is used without observing the information given under this symbol, serious injury or death may result.



### WARNINGS

If the product is used without observing the information given under this symbol, injury or death may result.



### CAUTION

If the product is used without observing the information given under this symbol, minor personal injury, damage to the equipment, or loss of valuable data may result.

#### WARNING!

TO AVOID THE RISK OF FIRE OR ELECTRICAL SHOCK, NEVER DISASSEMBLE, EXPOSE THIS PRODUCT TO WATER OR OPERATE IN A HIGH HUMIDITY ENVIRONMENT.

En

## General Precautions

**Read All Instructions** — Before you use the product, read all operating instructions.

Save all manuals and documentation for future reference.

**Cleaning** — Always unplug this product from the wall outlet before cleaning. Use only a damp cloth for cleaning. Never use any type of liquid or aerosol cleaner, or any type of organic solvent to clean this product.

**Attachments** — For your safety, and to avoid damaging the product, use only accessories recommended by Olympus.

**Water and Moisture** — For precautions on products with weatherproof designs, read the weatherproofing sections.

**Location** — To avoid damage to the product, mount the product securely on a stable tripod, stand, or bracket.

**Power Source** — Connect this product only to the power source described on the product label.

**Lightning** — If a lightning storm occurs while using an AC adapter, remove it from the wall outlet immediately.

**Foreign Objects** — To avoid personal injury, never insert a metal object into the product.

**Heat** — Never use or store this product near any heat source such as a radiator, heat register, stove, or any type of equipment or appliance that generates heat, including stereo amplifiers.

## Handling the Camera



### WARNING

- **Do not use the camera near flammable or explosive gases.**
- **Do not use the flash on people (infants, small children, etc.) at close range.**
  - You must be at least 1 m (3 ft.) away from the faces of your subjects. Firing the flash too close to the subject's eyes could cause a momentary loss of vision.
- **Keep young children and infants away from the camera.**
  - Always use and store the camera out of the reach of young children and infants to prevent the following dangerous situations which could cause serious injury:
    - Becoming entangled in the camera strap, causing strangulation.
    - Swallowing the battery, xD-Picture Card or other small parts.
    - Accidentally firing the flash into their own eyes or those of another child.
    - Accidentally being injured by the moving parts of the camera.
- **Do not look at the sun or strong lights with the camera.**
- **Do not use or store the camera in dusty or humid places.**
- **Do not cover the flash with a hand while firing.**

En



### CAUTION

- **Stop using the camera immediately if you notice any unusual odors, noise, or smoke around it.**
  - Never remove the batteries with bare hands, which may cause a fire or burn your hands.
- **Never hold or operate the camera with wet hands.**
- **Do not leave the camera in places where it may be subject to extremely high temperatures.**
  - Doing so may cause parts to deteriorate and, in some circumstances, cause the camera to catch fire. Do not use the charger or AC adapter if it is covered (such as a blanket). This could cause overheating, resulting in fire.
- **Handle the camera with care to avoid getting a low-temperature burn.**
  - When the camera contains metal parts, overheating can result in a low-temperature burn. Pay attention to the following:
    - When used for a long period, the camera will get hot. If you hold on to the camera in this state, a low-temperature burn may be caused.
    - In places subject to extremely cold temperatures, the temperature of the camera's body may be lower than the environmental temperature. If possible, wear gloves when handling the camera in cold temperatures.
- **Be careful with the strap.**
  - Be careful with the strap when you carry the camera. It could easily catch on stray objects - and cause serious damage.



## Battery Handling Precautions

**Follow these important guidelines to prevent batteries from leaking, overheating, burning, exploding, or causing electrical shocks or burns.**

### **DANGER**

- The camera uses a lithium ion battery specified by Olympus. Charge the battery with the specified charger. Do not use any other chargers.
- Never heat or incinerate batteries.
- Take precautions when carrying or storing batteries to prevent them from coming into contact with any metal objects such as jewelry, pins, fasteners, etc.
- Never store batteries where they will be exposed to direct sunlight, or subjected to high temperatures in a hot vehicle, near a heat source, etc.
- To prevent causing battery leaks or damaging their terminals, carefully follow all instructions regarding the use of batteries. Never attempt to disassemble a battery or modify it in any way, by soldering, etc.
- If battery fluid gets into your eyes, flush your eyes immediately with clear, cold running water and seek medical attention immediately.
- Always store batteries out of the reach of small children. If a child accidentally swallows a battery, seek medical attention immediately.

### **WARNING**

- Keep batteries dry at all times.
- To prevent batteries from leaking, overheating, or causing a fire or explosion, use only batteries recommended for use with this product.
- Insert the battery carefully as described in the operating instructions.
- If rechargeable batteries have not been recharged within the specified time, stop charging them and do not use them.
- Do not use a battery if it is cracked or broken.
- If a battery leaks, becomes discolored or deformed, or becomes abnormal in any other way during operation, stop using the camera.
- If a battery leaks fluid onto your clothing or skin, remove the clothing and flush the affected area with clean, running cold water immediately. If the fluid burns your skin, seek medical attention immediately.
- Never subject batteries to strong shocks or continuous vibration.

### **CAUTION**

- Before loading, always inspect the battery carefully for leaks, discoloration, warping, or any other abnormality.
- The battery may become hot during prolonged use. To avoid minor burns, do not remove it immediately after using the camera.
- Always unload the battery from the camera before storing the camera for a long period.

En

## For customers in North and South America

### For customers in USA

Declaration of Conformity

Model Number : SP-700

Trade Name : OLYMPUS

Responsible Party : **OLYMPUS IMAGING AMERICA INC.**

Address : Two Corporate Center Drive, P.O. Box 9058, Melville, NY  
11747-9058 U.S.A.

Telephone Number : 1-631-844-5000

Tested To Comply With FCC Standards  
FOR HOME OR OFFICE USE

This device complies with Part 15 of the FCC rules. Operation is subject to the following two conditions:

(1) This device may not cause harmful interference.

(2) This device must accept any interference received, including interference that may cause undesired operation.

### For customers in Canada

This Class B digital apparatus meets all requirements of the Canadian Interference-Causing Equipment Regulations.

En

## Trademarks

- IBM is a registered trademark of International Business Machines Corporation.
- Microsoft and Windows are registered trademarks of Microsoft Corporation.
- Macintosh is a trademark of Apple Computer Inc.
- xD-Picture Card™ is a trademark.
- All other company and product names are registered trademarks and/or trademarks of their respective owners.
- The standards for camera file systems referred to in this manual are the "Design Rule for Camera File System/DCF" standards stipulated by the Japan Electronics and Information Technology Industries Association (JEITA).

---

## Memo

# Table des matières

|  |           |
|--|-----------|
| <b>ILLUSTRATIONS DE L'APPAREIL .....</b>         | <b>29</b> |
| <b>AVANT DE DÉMARRER .....</b>                   | <b>30</b> |
| <b>DÉMARRAGE .....</b>                           | <b>30</b> |
| Etape 1 Démarrage .....                          | 30        |
| Etape 2 Prise d'une photo .....                  | 32        |
| Etape 3 Contrôle ou effacement d'une photo ..... | 33        |
| Etape 4 Transfert d'images .....                 | 34        |
| <b>FONCTIONNEMENT DE BASE .....</b>              | <b>36</b> |
| Tenue de l'appareil photo .....                  | 36        |
| Sélecteur de mode .....                          | 36        |
| Touches du mode prise de vue .....               | 37        |
| Modes SCENE .....                                | 38        |
| Mode gros plan .....                             | 38        |
| Retardateur .....                                | 38        |
| Modes flash .....                                | 39        |
| Fonctionnalité d'économie d'énergie .....        | 39        |
| <b>MENUS ET PARAMÈTRES .....</b>                 | <b>40</b> |
| Menu principal .....                             | 40        |
| Effacement de toutes les photos .....            | 41        |
| Sélection d'une langue .....                     | 41        |
| Symboles et icônes de l'écran ACL .....          | 42        |
| Affichage de miniatures (index) .....            | 43        |
| <b>CONNEXION DE L'APPAREIL PHOTO .....</b>       | <b>44</b> |
| Affichage sur un téléviseur .....                | 44        |
| Impression directe (PictBridge) .....            | 45        |
| <b>LOGICIEL OLYMPUS Master .....</b>             | <b>46</b> |
| <b>CARACTÉRISTIQUES .....</b>                    | <b>47</b> |
| <b>PRÉCAUTIONS DE SÉCURITÉ .....</b>             | <b>49</b> |

- Avant d'utiliser votre appareil photo, lisez attentivement ce manuel pour garantir une utilisation correcte.
- Nous vous recommandons de prendre des photos-test pour vous habituer à votre appareil avant de commencer à prendre de vraies photos.
- Veillez à ce que les mesures de sécurité présentées à la fin de ce manuel soient respectées.

# ILLUSTRATIONS DE L'APPAREIL

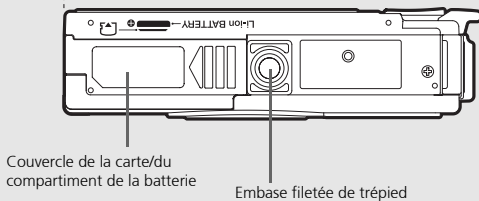
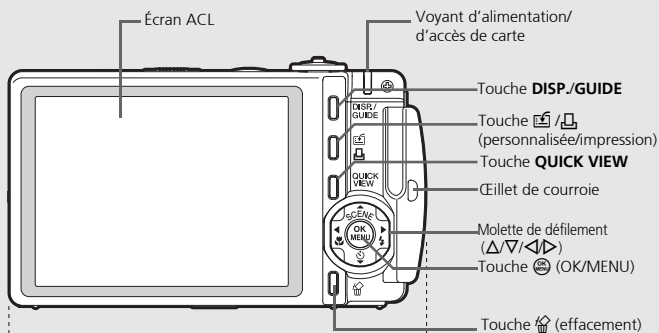
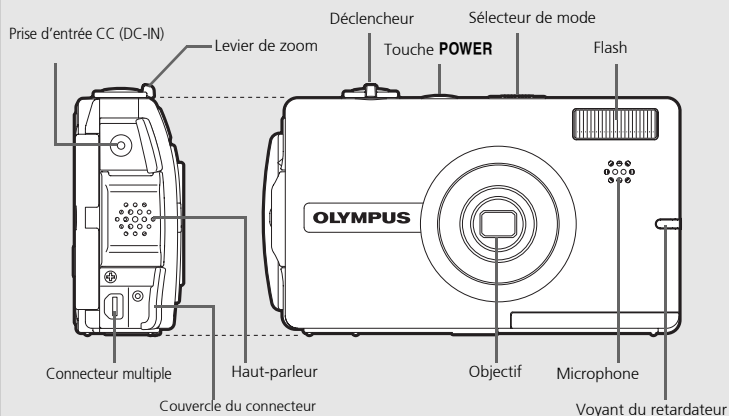

# AVANT DE DÉMARRER

## Réunissez ces éléments (contenu de la boîte)



Appareil photo numérique



Courroie

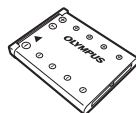

Batterie au lithium-ion  
LI-40B



Adaptateur secteur  
(S-D-1AC)



Câble  
d'alimentation



Câble USB

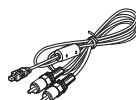

Câble AV



CD-ROM comportant le  
logiciel OLYMPUS Master

Éléments non illustrés : Manuel Avancé (CD-ROM), Manuel de Base (présent manuel), carte de garantie. Le contenu est susceptible de varier en fonction du lieu d'achat.

## 1 DÉMARRAGE

### a. Attachez la courroie

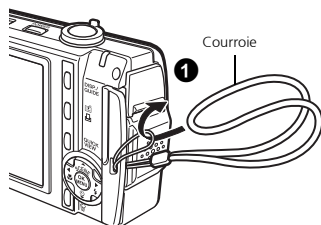

- Tendez la courroie afin qu'elle ne soit pas relâchée.

### b. Insérez la batterie.

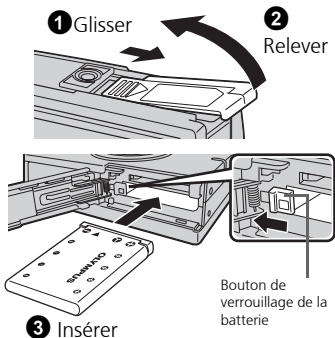

### c. Chargez la batterie (recommandé\*)

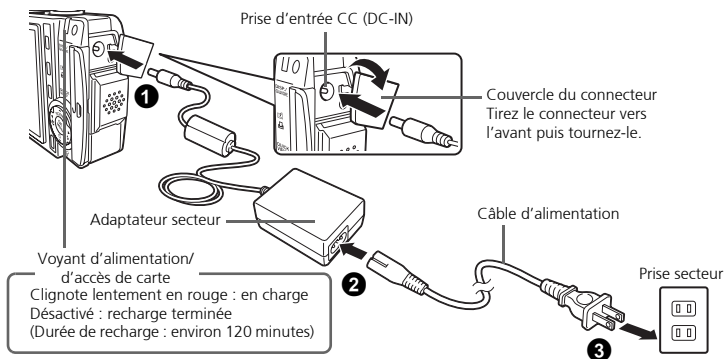

\*La batterie est livrée en partie chargée.

Fr

### d. Réglez la date et l'heure.

- 1 Amenez le sélecteur de mode sur puis appuyez sur la touche **POWER** pour l'allumer.
- 2 Appuyez sur pour afficher le menu principal, puis sélectionnez [MENU MODE] > [CONFIG] > .
- 3 Appuyez sur pour configurer un élément. Appuyez sur pour sélectionner le champ suivant.

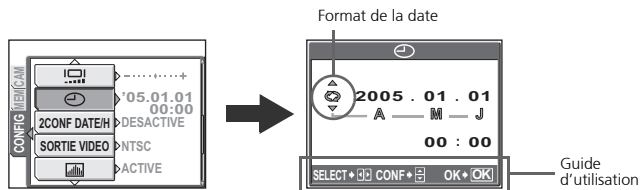
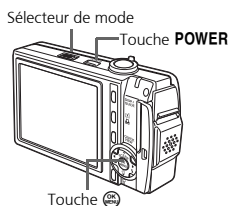

## 2 PRISE D'UNE PHOTO

### a. Effectuez un zoom

Zoom extérieur :

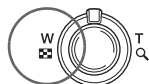

Zoom intérieur :



### b. Effectuez la mise au point

- 1 A l'aide de l'écran ACL, placez le repère de mise au point automatique sur votre sujet.

Voyant vert



Repère de mise au point automatique

(Enfoncé à mi-course)



(Enfoncé complètement)



- 2 Appuyez sur le déclencheur et maintenez-le enfoncé à mi-course pour verrouiller la mise au point.
  - Le voyant vert indique que la mise au point est verrouillée.

### c. Prenez la photo

- 1 Enfoncez complètement le déclencheur pour prendre la photo.



# 3 CONTRÔLE OU EFFACEMENT D'UNE PHOTO

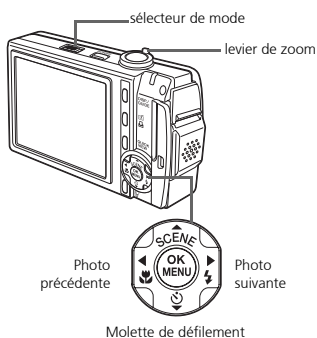

## a. Amenez le sélecteur de mode sur .

- La dernière photo prise apparaît.





## b. Observez de plus près



- Tournez le levier de zoom vers T pour agrandir la photo 10x (lecture en gros plan) et tournez-le vers W pour réduire la photo.
- Appuyez sur  pour revenir à la taille d'origine.
- Appuyez sur   ou   pour faire défiler.



Amenez le sélecteur de mode sur la position  ou  pour retourner en mode prise de vue.

Fr

## c. Pour effacer une image

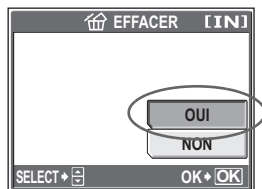
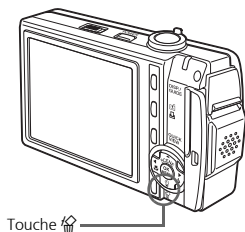

- 1 Affichez l'image que vous souhaitez effacer.
  - 2 Appuyez sur la touche .
  - 3 Sélectionnez [OUI], puis appuyez sur .
- Cette photo est effacée définitivement.

# 4 TRANSFERT D'IMAGES

## a. Installez le logiciel

- 1 Insérez le CD-ROM OLYMPUS Master.
- 2 **Windows** : Cliquez sur la touche "OLYMPUS Master".  
**Macintosh** : Double-cliquez sur l'icône "Installer".
- 3 Suivez simplement les instructions à l'écran.

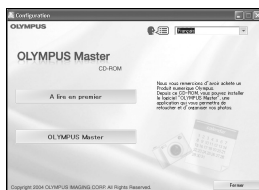

## b. Connectez l'appareil photo à l'ordinateur

- 1 Connectez l'appareil photo à l'ordinateur à l'aide du câble USB fourni avec l'appareil photo.
  - L'écran ACL de l'appareil photo s'allume automatiquement.

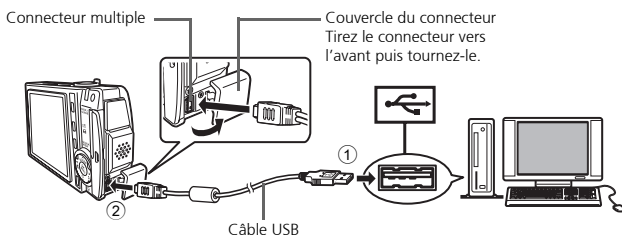

- 2 Sélectionnez [PC] à l'écran ACL, puis appuyez sur .

- Votre PC reconnaît maintenant votre appareil photo comme unité de stockage amovible.

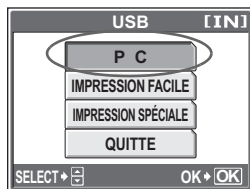

## c. Transférez les images vers l'ordinateur

- 1 Gardez votre appareil photo connecté, puis ouvrez OLYMPUS Master.
  - La fenêtre [Transférer des images] s'affiche.
- 2 Sélectionnez les images que vous souhaitez transférer et cliquez sur le bouton [Transférer des images].



Si la fenêtre [Transférer des images] n'est pas affichée automatiquement :

- a. Cliquez sur l'icône "Transférer des images" dans le menu principal OLYMPUS Master.
- b. Cliquez sur l'icône "Depuis l'appareil photo".



Fr

### Conseils

- Pour des informations plus détaillées concernant la configuration et l'utilisation de l'appareil photo, veuillez consulter le "Manuel Avancé" de l'appareil photo fourni sur le CD-ROM.
- Pour plus de détails concernant l'utilisation du logiciel OLYMPUS Master, veuillez consulter le manuel de référence (électronique) situé dans le dossier OLYMPUS Master de votre disque dur. Pour plus d'informations, consultez le fichier "Aide" du logiciel OLYMPUS Master.

# FONCTIONNEMENT DE BASE

## Tenue de l'appareil photo

Les photos peuvent parfois paraître floues si vous bougez l'appareil photo en appuyant sur le déclencheur.

Pour empêcher l'appareil photo de bouger, tenez-le fermement des deux mains tout en serrant les coudes le long du corps. Lorsque vous prenez une photo avec l'appareil photo tenu en position verticale, veillez à ce que le flash se trouve au-dessus de l'objectif. Prenez garde que vos doigts ou la courroie ne gênent ni l'objectif, ni le flash.

Fr

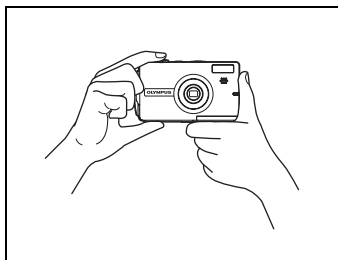

Tenue horizontale



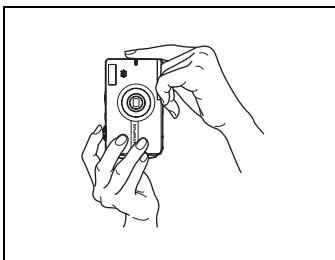

Tenue verticale



## Sélecteur de mode

Pour prendre des photos et ajuster les réglages de prise de vue, placez le sélecteur de mode sur  ou  pour entrer en mode prise de vue. Pour afficher, modifier ou effacer des photos, placez le sélecteur de mode sur  pour passer en mode lecture.

Modes prise de vue  
Amenez le sélecteur de mode sur  pour prendre des images fixes ou sur  pour enregistrer des vidéos.

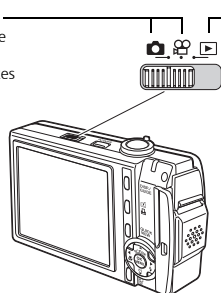

Mode d'affichage  
Amenez le sélecteur de mode sur cette position pour afficher des photos.

## Touches du mode prise de vue

Lorsque vous êtes en mode prise de vue, ces touches vous permettent d'accéder rapidement à certaines fonctions les plus utilisées.

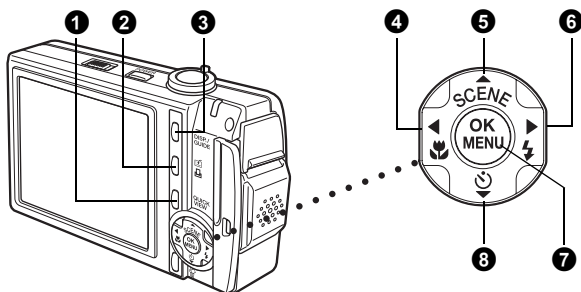

Fr

### 1 Touche QUICK VIEW

La dernière photo prise s'affiche sur l'écran ACL. Toutes les fonctions du mode lecture sont disponibles.

### 2 Touche (personnalisée)

Définit la fonction affectée à la touche personnalisée. (Voir le Manuel avancé fourni sur CD-ROM pour régler le bouton personnalisé du client)

### 3 Touche DISP./GUIDE

Appuyez sur la touche **DISP./GUIDE** plusieurs fois pour afficher les lignes guides de composition et l'histogramme.

Sélectionnez un élément de menu et appuyez sur la touche **DISP./GUIDE** pour afficher une explication sur son fonctionnement.

### 4 Touche (gros plan)

Utilisez le mode gros plan ou super gros plan lorsque vous prenez des photos en gros plan, telle que la photo d'une fleur.

### 5 Touche SCENE (SELECTION DE SCENE)

Sélectionnez le mode de scène qui correspond aux conditions d'éclairage et à l'effet que vous voulez obtenir.

### 6 Touche (mode flash)

Sélectionnez l'un des cinq modes flash - Auto, réduction des yeux rouges, flash d'appoint, flash d'appoint de réduction des yeux rouges ou flash désactivé.

### 7 Touche (OK/MENU)

Appuyez sur cette touche pour afficher les options du menu de l'appareil photo (décrites dans les pages suivantes). Cette touche permet également de confirmer les sélections.

### 8 Touche (retardateur)

Sélectionnez le retardateur pour retarder la prise de vue d'environ 12 secondes une fois que le déclencheur ait été enfoncé.

## Modes SCENE

- Appuyez sur la touche  $\Delta$  SCENE en mode prise de vue.

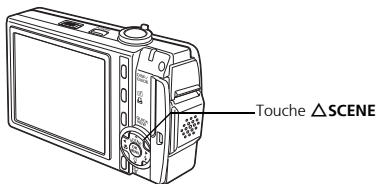
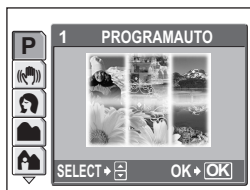

- Appuyez sur  $\Delta/\nabla$  pour sélectionner un mode de scène, puis appuyez sur  $\text{OK}$ .

### Modes scène de prise de vue

Fr

- PROGRAM AUTO
- REDUCTION DU FLOU
- PORTRAIT
- PAYSAGE
- PAYSAG+PORTRT
- SCENE NUIT
- SPORT
- NUIT+PORTRAIT
- INTERIEUR
- BOUGIE
- AUTO PORTRAIT
- NATUREL
- COUCHER DE SOLEIL
- FEUX D'ARTIFICES
- GALERIE
- CUISINE
- VITRINE
- DOCUMENTS
- ENCHÈRE
- PRENDRE PHOTO ET SELECTIONNER 1
- PRENDRE PHOTO ET SELECTIONNER 2
- PLAGE
- NEIGE
- SOUS-MARINE GRAND ANGLE1
- SOUS-MARINE GRAND ANGLE2
- SOUS-MARINE GROS PLAN

## Mode gros plan

- Vous pouvez prendre des photos à une distance de 10 cm de votre sujet (lorsque le zoom optique est en position grand angle).
- Ce mode vous permet de prendre des photos à 1 cm du sujet. En mode la position du zoom est fixe.



- Sélectionnez ou en appuyant plusieurs fois sur  $\triangle$ .
  - Si vous n'utilisez pas l'appareil pendant environ 2 secondes, il applique les paramètres en cours et l'écran de paramètre disparaît.

## Retardateur

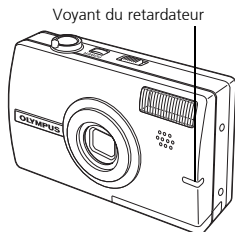
- Appuyez sur  $\nabla$  pour définir [ ACTIVE].
  - Si vous n'utilisez pas l'appareil pendant environ 2 secondes, il applique les paramètres en cours et l'écran de paramètre disparaît.
- Enfoncez complètement le déclencheur pour prendre la photo.
  - Le voyant du retardateur s'allume pendant environ 10 secondes après que le déclencheur ait été enfoncé, puis il clignote. La photo est prise après environ 2 secondes de clignotement.







## Modes flash

- 1 Sélectionnez le mode flash en appuyant plusieurs fois sur .
  - Si vous n'utilisez pas l'appareil pendant environ 2 secondes, il applique les paramètres en cours et l'écran de paramètre disparaît.
- 2 Appuyez sur le déclencheur jusqu'à mi-course.
  - Lorsque le flash est réglé pour se déclencher, l'indication  s'allume.
- 3 Enfoncez complètement le déclencheur pour prendre la photo.

### Plage de fonctionnement du flash :

W (max.) : Approx. 0,3-2,6 m

T (max.) : Approx. 0,5-2,1 m

| Icône   | Mode flash  | Description   |
|---|---|---|
| Aucune indication   | Flash automatique                                 | Le flash se déclenche automatiquement lorsque l'éclairage est faible ou à contre-jour.  |
|  | Flash atténuant l'effet "yeux rouges"             | Ce mode permet d'atténuer considérablement l'effet "yeux rouges" en émettant une série de pré-éclairs avant de déclencher le flash principal.   |
|  | Flash d'appoint                                   | Le flash se déclenche quelles que soient les conditions d'éclairage.  |
|  | Pré-éclairs de réduction de l'effet "yeux rouges" | C'est une combinaison des fonctions de flash de réduction des yeux rouges et du flash d'appoint. Le flash se déclenche toujours quelle que soit la lumière disponible et des pré-éclairs se déclenchent pour réduire l'effet des yeux rouges. |
|  | Flash désactivé                                   | Le flash ne se déclenche pas, même dans des situations de faible éclairage.   |



Fr

## Fonctionnalité d'économie d'énergie

- Pour économiser l'énergie de la batterie, l'appareil photo passe automatiquement en mode veille et cesse de fonctionner après un certain temps d'inactivité. Manoeuvrez le déclencheur ou le levier de zoom pour réactiver l'appareil photo. Vous pouvez régler la durée après laquelle l'appareil passe en mode veille.
- Si l'appareil photo n'est pas utilisé pendant un délai de 10 minutes après sa mise en veille, il ferme automatiquement le cache de l'objectif et s'éteint. Pour l'utiliser à nouveau, remettez-le sous tension.

# MENUS ET PARAMÈTRES

## Menu principal

- 1 Appuyez sur  pour afficher le menu principal de l'appareil photo sur l'écran ACL.
- 2 Utilisez la molette de défilement ( $\Delta/\nabla/\leftarrow/\rightarrow$ ) et  pour naviguer dans les menus et sélectionnez des options de menu.
  - Pour des explications sur chaque fonction, reportez-vous au "Manuel avancé".



Fr

- Pour prendre des images fixes

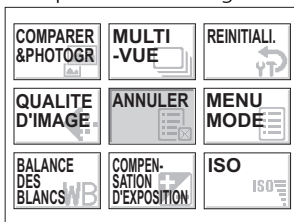

- Pour faire des vidéos

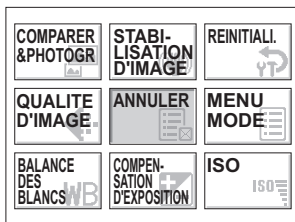

- Pour afficher les images fixes

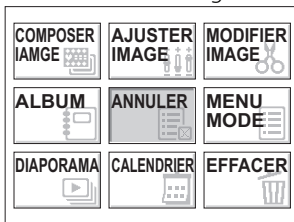

- Pour lire les vidéos

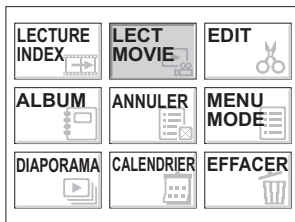

- Pour afficher les albums d'images fixes

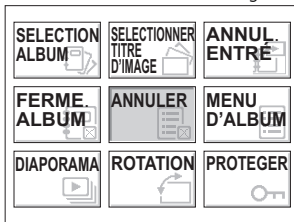

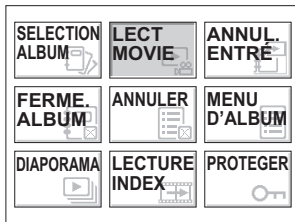

- Pour lire les albums de vidéos







## Effacement de toutes les photos

- 1 Appuyez sur  et sélectionnez [EFFACER] > [TOUT EFFAC].
- 2 Sélectionnez [OUI], puis appuyez sur .
  - Toutes les photos sont effacées.



## Sélection d'une langue

Vous pouvez choisir la langue des messages affichés. Les langues disponibles dépendent de la région dans laquelle vous avez acheté cet appareil photo.

- 1 Appuyez sur  pour afficher le menu principal, puis sélectionnez [MENU MODE] > [CONFIG] > .
- 2 Sélectionnez une langue, puis appuyez sur .

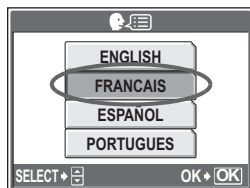

Fr

## Symboles et icônes de l'écran ACL

### ● Écran ACL – Mode prise de vue



Image fixe

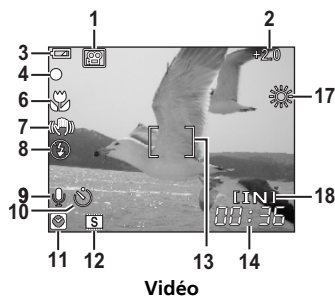

Vidéo

|    | Éléments   | Indication                                       |
|----|--|--|
| 1  | Modes prise de vue   | , etc.   |
| 2  | Compensation d'exposition  | -2,0 – +2,0                                      |
| 3  | Contrôle de la batterie  | = énergie complète,  = énergie faible            |
| 4  | Voyant vert  | O = Verrouillage de la mise au point automatique |
| 5  | Flash en attente<br>Avertissement de bougé<br>Chargement du flash              | (Allumé)<br>(Clignote)                           |
| 6  | Mode gros plan<br>Mode super gros plan   | <br>   |
| 7  | Drive<br>Compensation du mouvement de la caméra                                | <br>   |
| 8  | Mode flash   |  |
| 9  | Enregistrement de son  |  |
| 10 | Retardateur  |  |
| 11 | Deuxième date et heure   |  |
| 12 | Mode d'enregistrement  | , etc.   |
| 13 | Repère de mise au point automatique  | [ ]  |
| 14 | Nombre d'images fixes pouvant être stockées<br>Durée d'enregistrement restante | 4<br>00:36                                       |
| 15 | Mesure ponctuelle  |  |
| 16 | ISO  | ISO 64, ISO 100, ISO 400, etc.                   |
| 17 | Balance des blancs   |  |
| 18 | Mémoire actuelle   | [IN] (mémoire interne), [xD] (carte)             |
| 19 | Bloc mémoire   | (maximum atteint)                                |

## ● Écran ACL – Mode d'affichage



Image fixe



Vidéo

|    | Éléments  | Indication                                |
|----|---|---|
| 1  | Contrôle de la batterie                                       | = énergie complète,  = énergie faible     |
| 2  | Album   |   |
| 3  | Mémoire actuelle  | [IN] (mémoire interne), [xD] (carte)      |
| 4  | Réservation d'impression/Nombre d'impressions Vidéo           | x10                                       |
| 5  | Enregistrement du son   |   |
| 6  | Protection  |   |
| 7  | Mode d'enregistrement   | [SH] 6M, [H2] 2M, [S], etc.               |
| 8  | Numéro de fichier   | 100-0004                                  |
| 9  | Taille d'image  | 2816 x 2112, 1600 x 1200, 640 x 480, etc. |
| 10 | Compensation d'exposition                                     | -2,0 - +2,0                               |
| 11 | Balance des blancs  | WB AUTO, , , ,                            |
| 12 | ISO   | ISO 64, ISO 100, ISO 400, etc.            |
| 13 | Date et heure   | '05.10.26 12:30                           |
| 14 | Numéro d'images<br>Temps écoulé/durée d'enregistrement totale | 4<br>00:00/00:36                          |

Fr

## Affichage de miniatures (index)

Cette fonction vous permet d'afficher plusieurs photos en même temps à l'écran ACL lorsque vous contrôlez vos photos.

- 1 Tournez deux fois le levier de zoom sur W.
  - A l'aide de la molette de défilement (, , , ), sélectionnez une photo et appuyez sur pour l'afficher en mode d'affichage d'une seule image.
  - Tournez le levier de zoom pour un index de 4, 9, 16 ou 25 photos.



Affichage d'index





# CONNEXION DE L'APPAREIL PHOTO

## Affichage sur un téléviseur

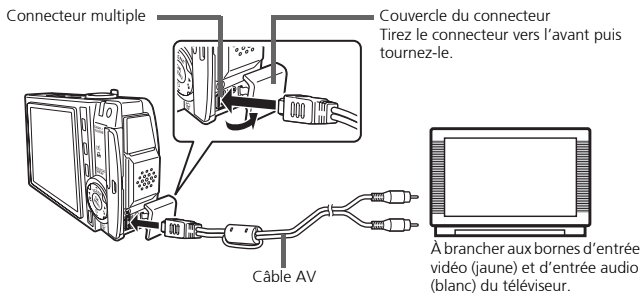
Utilisez le câble AV fourni avec l'appareil photo pour afficher les images enregistrées sur votre téléviseur. Vous pouvez lire ainsi à la fois les images fixes et les vidéos.

- 1 Assurez-vous que le téléviseur et l'appareil photo sont éteints. Branchez le connecteur multiple de l'appareil photo à la prise d'entrée vidéo et audio du téléviseur avec le câble AV fourni.



- 2 Allumez le téléviseur et mettez-le en mode entrée vidéo.
  - Pour en savoir plus sur la commutation de l'entrée vidéo, veuillez consulter le manuel du téléviseur.
- 3 Amenez le sélecteur de mode sur , puis appuyez sur la touche **POWER** pour allumer l'appareil.
  - La dernière photo prise est affichée sur le téléviseur. Utilisez la molette de défilement (, , , ) pour sélectionner la photo que vous voulez afficher.

## Impression directe (PictBridge)

A l'aide du câble USB fourni avec l'appareil, vous pouvez connecter votre appareil photo directement à une imprimante compatible PictBridge telle que l'Olympus P-11 pour effectuer des impressions. Vous pouvez imprimer une photo à l'aide d'opérations simples.

- 1 En mode d'affichage, affichez la photo que vous souhaitez imprimer sur l'écran ACL.
- 2 Connectez une des extrémités du câble USB dans le connecteur multiple de l'appareil photo et l'autre dans le connecteur USB de l'imprimante.

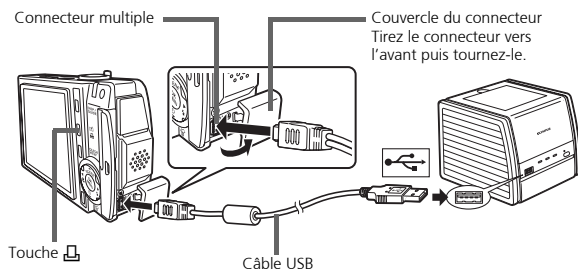

Fr

- 3 Mettez l'imprimante sous tension.
  - 4 Appuyez sur la touche .
- L'impression démarre.
  - Ne débranchez pas le câble USB pendant l'impression des photos.



# LOGICIEL OLYMPUS Master

Logiciel OLYMPUS Master : à l'aide de ce logiciel, téléchargez les photos depuis l'appareil photo, affichez, organisez, retouchez, envoyez par e-mail vos photos et vidéos numériques, imprimez vos photos, et bien plus encore ! Ce CD contient également le manuel de référence complet du logiciel au format Adobe Acrobat (PDF).



## ● Configurations système minimales

|            |   |
|------------|---|
| SE         | Windows 98SE/Me/2000 Professional/XP ou Mac OS X (10.2 ou version ultérieure)                                     |
| UC         | Pentium III 500 MHz/Power PC G3, ou plus rapide   |
| RAM        | 128 Mo ou plus (256 Mo ou plus recommandé)  |
| Disque dur | 300 Mo ou plus d'espace disque  |
| Connexion  | Port USB  |
| Écran ACL  | Résolution de 1024 x 768 pixels ou plus avec un minimum de 65.536 couleurs (Windows), 32.000 couleurs (Macintosh) |

**Pour obtenir les dernières informations de support ou d'aide technique, visitez le site web Olympus (<http://www.olympus.com/digital>)**

## ● Mise à niveau (OLYMPUS Master Plus)

En plus des fonctions proposées par OLYMPUS Master, OLYMPUS Master Plus permet de modifier des films, d'imprimer des albums, d'imprimer des planches contacts, de créer des albums HTML, des panoramiques sans raccords, des fonctions d'écriture sur CD/DVD et plus encore, vous permettant d'augmenter grandement les capacités en matière de photographie numérique.

Vous pouvez mettre à niveau votre logiciel en OLYMPUS Master Plus via Internet. Vous devez avoir installé OLYMPUS Master sur un ordinateur équipé d'une connexion internet.



### Enregistrement de l'utilisateur

Enregistrez votre appareil photo lorsque vous installez OLYMPUS Master pour activer la garantie, recevoir des notifications de logiciel et les mises à jours de micro-logiciels et plus encore.

# CARACTÉRISTIQUES

## ● Appareil photo

- Type d'appareil : Appareil photo numérique (prise de vue et affichage)
- Système d'enregistrement
- Images fixes : Enregistrement numérique, JPEG (selon la règle de conception des systèmes de fichiers d'appareil photo (DCF))
  - Normes applicables : Exif 2.2, Digital Print Order Format (DPOF), PRINT Image Matching III, PictBridge
  - Image fixe avec son : Format Wave
  - Vidéo : QuickTime Motion JPEG
  - Mémoire : Mémoire interne  
xD-Picture Card (16 Mo à 1 Go)

Nombre d'images pouvant être stockées

<Images fixes (Sans son)>

| Mode d'enregistrement                          | Taille d'image | Nombre d'images fixes pouvant être stockées (avec la mémoire interne) | Nombre d'images fixes pouvant être stockées (lors de l'utilisation d'une carte 16 Mo xD-Picture Card) |
|--|----------------|---|---|
| <input type="checkbox"/> SH TRES HAUT6M        | 2816 × 2112    | 6   | 10  |
| <input type="checkbox"/> H1 HAUT 4M            | 2288 × 1712    | 9   | 15  |
| <input type="checkbox"/> H2 HAUT 2M            | 1600 × 1200    | 15  | 24  |
| <input type="checkbox"/> B ELEMENTAIRE1M       | 1024 × 768     | 36  | 58  |
| <input checked="" type="checkbox"/> E-MAIL VGA | 640 × 480      | 57  | 90  |

<Vidéo (Sans son)>

| Mode d'enregistrement               | Taille d'image                | Durée d'enregistrement restante (avec la mémoire interne) | Durée d'enregistrement restante (lors de l'utilisation d'une carte 16 Mo xD-Picture Card) |
|-------------------------------------|-------------------------------|---|---|
| <input type="checkbox"/> F FINE     | 640 × 480<br>(30 images/sec.) | 5 sec.  | 8 sec.  |
| <input type="checkbox"/> S STANDARD | 320 × 240<br>(30 images/sec.) | 15 sec.   | 24 sec.   |
| <input type="checkbox"/> E ETENDU   | 160 × 120<br>(30 images/sec.) | 66 sec.   | 105 sec.  |

- Nombre de pixels effectifs : 6.000.000 de pixels
- Capteur d'image : CCD (filtre de couleur primaire) de 1/2,5" à 6.180.000 de pixels (brut)
- Objectif : Objectif Olympus 6,3 mm à 18,9 mm, f3,3 à 4,0 (équivalent à un objectif de 38 mm à 114 mm sur un appareil photo de 35 mm)
- Système de mesure : Mesure ESP numérique, mesure ponctuelle
- Vitesse d'obturation : 4 à 1/2000 sec.

|                              |  |
|------------------------------|--|
| Portée de prise de vue       | : 0,3 m à ∞ (W)<br>0,6 m à ∞ (T) (normal)<br>0,1 m à ∞ (W)<br>0,5 m à ∞ (T) (mode gros plan)<br>0,01 m à ∞ (verrouillage de zoom) (mode super gros plan) |
| Écran ACL                    | : Écran couleur à cristaux liquides TFT de 3", 230.000 pixels  |
| Connecteurs externes         | : Prise d'entrée CC (DC-IN)<br>Connecteur USB, Prise AV OUT (connecteur multiple)  |
| Calendrier automatique       | : de 2000 à 2099   |
| Conditions de fonctionnement |  |
| Température                  | : 0°C à 40°C (fonctionnement)/-20°C à 60°C (stockage)  |
| Humidité                     | : 30% à 90% (fonctionnement)/10% à 90% (stockage)  |
| Alimentation                 | : Une batterie au lithium-ion Olympus (LI-40B) ou un adaptateur secteur Olympus  |
| Dimensions                   | : 97,5 mm (L) × 56,5 mm (H) × 24,5 mm (P) (hors saillies)  |
| Poids                        | : Environ 140 g (sans batterie ni carte)   |

### ● Batterie au lithium-ion (LI-40B)

|                              |   |
|------------------------------|---|
| Type de produit              | : Batterie au lithium-ion rechargeable                                    |
| Tension standard             | : 3,7 V CC  |
| Capacité standard            | : 660 mAh   |
| Durée de vie de la batterie  | : Environ 300 recharges complètes (en fonction de l'utilisation)          |
| Conditions de fonctionnement |   |
| Température                  | : 0°C à 40°C (charge)/0°C à 60°C (fonctionnement)/-20°C à 35°C (stockage) |
| Dimensions                   | : 31,5 × 39,5 × 6 mm  |
| Poids                        | : Environ 15 g  |

### ● Adaptateur secteur (S-D-1AC)

|                              |   |
|------------------------------|---|
| Alimentation requise         | : 100 à 240 V CA (50 à 60 Hz)<br>9 VA (100 V) à 16 VA (240 V) |
| Sortie                       | : 5 V CC, 2A  |
| Durée de charge              | : Environ 120 minutes   |
| Conditions de fonctionnement |   |
| Température                  | : 0°C à 40°C (fonctionnement)/-20°C à 60°C (stockage)         |
| Dimensions                   | : 46 × 26 × 68 mm   |
| Poids                        | : Environ 165 g   |

La conception et les caractéristiques peuvent être modifiées sans préavis.



# PRÉCAUTIONS DE SÉCURITÉ



**ATTENTION**  
RISQUE DE DÉCHARGE  
ÉLECTRIQUE NE PAS OUVRIR



**ATTENTION:** POUR RÉDUIRE LE RISQUE DE DÉCHARGE ÉLECTRIQUE, NE RETIRER NI LA PARTIE ANTERIEURE NI POSTERIEURE DU BOÎTIER. AUCUNE PIÈCE À L'INTÉRIEUR NE PEUT ÊTRE RÉPARÉE PAR L'UTILISATEUR. SE RÉFÉRER À DU PERSONNEL DE DÉPANNAGE QUALIFIÉ POUR UNE RÉPARATION.



Le point d'exclamation à l'intérieur d'un triangle vous alerte sur certains points importants concernant le maniement et l'entretien de l'appareil figurant dans la documentation fournie avec le produit.



## **DANGER**

Si le produit est utilisé sans respecter les informations données sous ce symbole, des blessures graves, voire mortelles pourraient en résulter.



## **AVERTISSEMENT**

Si le produit est utilisé sans respecter les informations données sous ce symbole, des blessures voire la mort pourraient en résulter.



## **ATTENTION**

Si le produit est utilisé sans observer les informations données sous ce symbole, des blessures, des dommages à l'appareil ou des pertes de données pourraient en résulter.

**AVERTISSEMENT !**  
POUR ÉVITER LES RISQUES D'INCENDIE OU DE DÉCHARGE ÉLECTRIQUE, NE JAMAIS DÉMONTER, EXPOSER CE PRODUIT À L'EAU NI LE FAIRE FONCTIONNER DANS UN ENVIRONNEMENT TRÈS HUMIDE.

Fr

## Précautions générales

**Lire toutes les instructions** — Avant d'utiliser l'appareil, lire toutes les instructions de fonctionnement. Sauvegarder tous les manuels et la documentation pour s'y référer ultérieurement.

**Nettoyage** — Toujours débrancher ce produit de la prise de courant avant nettoyage. N'utiliser qu'un chiffon humide pour le nettoyage. Ne jamais utiliser de produits de nettoyage liquides ou aérosols, ni de solvants organiques pour nettoyer ce produit.

**Accessoires** — Pour votre sécurité, et pour éviter d'endommager le produit, n'utiliser que des accessoires recommandés par Olympus.

**Eau et humidité** — Pour les précautions sur des produits avec une conception imperméable, lire les sections imperméabilisation.

**Emplacement** — Pour éviter d'endommager l'appareil, monter le produit solidement sur un trépied ou un sabot stable.

**Alimentation** — Ne raccorder ce produit qu'à la source d'alimentation décrite sur l'étiquette du produit.

**Foudre** — Si un orage éclate pendant l'utilisation d'un adaptateur secteur, le débrancher immédiatement de la prise de courant.

**Entrée d'objets** — Pour éviter des blessures, ne jamais introduire d'objet métallique dans le produit.

**Chaleur** — Ne jamais utiliser ni ranger ce produit près d'une source de chaleur tels qu'un radiateur, un accumulateur de chaleur, ou tout type d'appareil qui génère de la chaleur, comprenant les amplificateurs.

## Maniement de l'appareil



### AVERTISSEMENT

- **Ne pas utiliser l'appareil à proximité de gaz inflammables ou explosifs.**
- **Ne pas utiliser le flash de très près sur des personnes (bébés, jeunes enfants, etc.).**
  - Vous devez être au moins à 1 m des visages de vos sujets. Déclencher le flash trop près des yeux du sujet pourrait causer une perte momentanée de la vision.
- **Ne pas laisser l'appareil à la portée des enfants.**
  - Toujours utiliser et ranger l'appareil hors de la portée des jeunes enfants et des bébés afin d'éviter les situations dangereuses suivantes qui pourraient causer des blessures graves :
    - S'enrouler dans la courroie de l'appareil, causant la strangulation.
    - Avaler la batterie, la carte xD-Picture ou d'autres petits composants.
    - Déclencher accidentellement le flash dans leurs yeux ou ceux d'un autre enfant.
    - Se blesser accidentellement par des parties en mouvement de l'appareil.
- **Ne pas regarder le soleil ni de la lumière puissante avec l'appareil.**
- **Ne pas utiliser ni ranger l'appareil dans des endroits poussiéreux ou humides.**
- **Ne pas couvrir le flash avec une main pendant le déclenchement.**

Fr



### ATTENTION

- **Arrêter immédiatement d'utiliser l'appareil si vous remarquez une odeur, un bruit anormal ou de la fumée provenant de l'appareil.**
  - Ne jamais retirer les batteries les mains nues, ce qui pourrait vous brûler les mains.
- **Ne jamais manipuler l'appareil avec des mains mouillées.**
- **Ne pas laisser l'appareil dans des endroits où il pourrait être soumis à des températures très élevées.**
  - Ceci pourrait causer une détérioration de certaines pièces et, dans certaines circonstances, l'appareil pourrait prendre feu. Ne pas utiliser le chargeur ni un adaptateur secteur s'il est couvert (par exemple par une couverture). Ce qui pourrait causer une surchauffe, débouchant sur un incendie.
- **Manipuler l'appareil soigneusement afin d'éviter une brûlure à basse température.**
  - Lorsque l'appareil contient des parties métalliques, une surchauffe peut déboucher sur une brûlure à basse température. Faire attention aux points suivants :
    - Utilisé pendant une longue durée, l'appareil devient chaud. Si vous tenez l'appareil dans ces conditions, une brûlure à basse température risque de se produire.
    - Dans des endroits sujets à des températures très froides, la température du corps de l'appareil peut être plus basse que la température ambiante. Si possible, mettre des gants en tenant l'appareil à des températures basses.
- **Faire attention avec la courroie.**
  - Faire attention avec la courroie en portant l'appareil. Elle peut facilement s'accrocher à des objets sur le passage et causer des dommages sérieux.

## Précautions de manipulation de la batterie

**Veillez suivre ces consignes importantes pour éviter le coulage du liquide de la batterie, une génération de chaleur, des brûlures, une explosion, ou de causer des décharges électriques ou brûlures.**

### DANGER

- L'appareil photo utilise une batterie lithium ion spécifiée par Olympus. Chargez l'appareil avec le chargeur spécifié. N'utilisez aucun autre chargeur.
- Ne jamais chauffer ni mettre au feu la batterie.
- Prendre des précautions en transportant ou rangeant la batterie pour éviter qu'elle vienne en contact avec des objets métalliques comme des bijoux, des épingles à cheveux, des agrafes, etc.
- Ne jamais ranger la batterie dans un lieu où elle serait exposée en plein soleil, ou sujette à des températures élevées dans un véhicule chaud, près d'une source de chaleur, etc.
- Pour éviter de causer des coulages de liquide de la batterie ou d'endommager ses bornes, respecter scrupuleusement toutes les instructions concernant l'usage de la batterie. Ne jamais tenter de démonter la batterie ni la modifier, en soudant, etc.
- Si du liquide de la batterie entrait dans vos yeux, les laver immédiatement avec de l'eau claire et froide du robinet et consulter immédiatement un médecin.
- Toujours ranger la batterie hors de la portée des jeunes enfants. Si un enfant avale accidentellement une batterie, consulter immédiatement un médecin.

### AVERTISSEMENT

- Maintenir à tout moment la batterie au sec.
- Pour éviter un coulage du liquide de la batterie, une génération de chaleur ou de causer un incendie ou une explosion, n'utiliser que la batterie recommandée pour l'usage avec ce produit.
- Introduire soigneusement la batterie comme décrit dans les instructions de fonctionnement.
- Si les batteries rechargeables n'ont pas été rechargées au bout de la durée spécifiée, arrêter de les charger et ne pas les utiliser.
- Ne pas utiliser une batterie si elle est endommagée ou cassée.
- Si la batterie coule, devient décolorée ou déformée, ou devient anormale sous d'autres aspects pendant le fonctionnement, arrêter d'utiliser l'appareil.
- Si du liquide de la batterie coule sur vos vêtements ou sur votre peau, retirer le vêtement et laver immédiatement la zone affectée avec de l'eau claire et froide du robinet. Si le liquide vous brûle la peau, consulter immédiatement un médecin.
- Ne jamais soumettre la batterie à des chocs violents ni à des vibrations continues.

### ATTENTION

- Avant sa mise en place, toujours contrôler soigneusement la batterie pour des coulages, décoloration, gauchissement ou toutes autres anomalies.
- La batterie peut devenir chaude pendant une utilisation prolongée. Pour éviter des brûlures mineures, ne pas la retirer immédiatement après avoir utilisé l'appareil.
- Toujours retirer la batterie de l'appareil avant de cette dernière ranger pour une longue durée.

## Pour les utilisateurs d'Amérique du Nord et du Sud

### Pour les utilisateurs aux États-Unis

Déclaration de conformité

Modèle numéro : SP-700  
Marque : OLYMPUS  
Organisme responsable : **OLYMPUS IMAGING AMERICA INC.**  
Adresse : Two Corporate Center Drive, P.O. Box 9058, Melville,  
NY 11747-9058 États-Unis  
Numéro de téléphone : 1-631-844-5000

Testé pour être en conformité avec la réglementation FCC  
POUR L'UTILISATION A LA MAISON OU AU BUREAU

Cet appareil est conforme aux normes de la Section 15 des directives FCC. Son utilisation est soumise aux deux conditions suivantes :

- (1) Cet appareil ne doit pas causer de brouillage radioélectrique.
- (2) Cet appareil doit pouvoir résister à toutes les interférences, y compris celles susceptibles d'entraver son bon fonctionnement.

### Pour les utilisateurs au Canada

Cet appareil numérique de la catégorie B est conforme à la législation canadienne sur les appareils générateurs de parasites.

Fr

## Marques déposées

- IBM est une marque déposée de la société International Business Machines Corporation.
- Microsoft et Windows sont des marques déposées de la société Microsoft Corporation.
- Macintosh est une marque de Apple Computer Inc.
- xD-Picture Card™ est une marque déposée.
- Tous les autres noms de sociétés et appellations de produits sont des marques, déposées ou non, des propriétaires respectifs.
- Les normes pour les systèmes de fichiers d'appareil photo indiquées dans ce manuel sont les normes "Design Rule for Camera File System/DCF" stipulées par l'association JEITA (Japan Electronics and Information Technology Industries Association).

---

## Memo

# Tabla de contenidos

|   |           |
|---|-----------|
| <b>DIAGRAMA DE LA CÁMARA</b> .....          | <b>55</b> |
| <b>ANTES DE EMPEZAR</b> .....               | <b>56</b> |
| <b>PRIMEROS PASOS</b> .....                 | <b>56</b> |
| Paso 1 Primeros pasos.....                  | 56        |
| Paso 2 Tomar una fotografía.....            | 58        |
| Paso 3 Revisar o borrar una fotografía..... | 59        |
| Paso 4 Transferir imágenes.....             | 60        |
| <b>UTILIZACIÓN BÁSICA</b> .....             | <b>62</b> |
| Sujeción de la cámara.....                  | 62        |
| Interruptor de modo.....                    | 62        |
| Botones del modo de fotografía.....         | 63        |
| Modos de SCENE.....                         | 64        |
| Modo macro.....                             | 64        |
| Disparador automático.....                  | 64        |
| Modos de flash.....                         | 65        |
| Función de ahorro de energía.....           | 65        |
| <b>MENÚS Y AJUSTES</b> .....                | <b>66</b> |
| Menú superior.....                          | 66        |
| Borrar todas las fotografías.....           | 67        |
| Seleccionar un idioma.....                  | 67        |
| Símbolos e iconos del monitor.....          | 68        |
| Visualización de miniaturas (índice).....   | 69        |
| <b>CONEXIÓN DE LA CÁMARA</b> .....          | <b>70</b> |
| Reproducción en un televisor.....           | 70        |
| Impresión directa (PictBridge).....         | 71        |
| <b>SOFTWARE OLYMPUS Master</b> .....        | <b>72</b> |
| <b>ESPECIFICACIONES</b> .....               | <b>73</b> |
| <b>PRECAUCIONES DE SEGURIDAD</b> .....      | <b>75</b> |

- Antes de utilizar la cámara, lea con atención este manual para asegurarse de su uso correcto.
- Antes de tomar fotografías importantes, le recomendamos que realice varias tomas de prueba para familiarizarse con el uso de su cámara.
- Le rogamos observe todas las precauciones de seguridad que figuran al final de este manual.

# DIAGRAMA DE LA CÁMARA

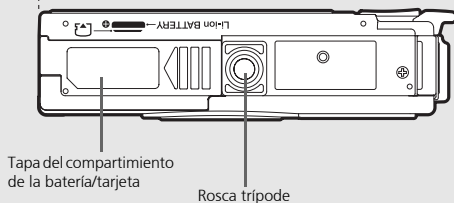
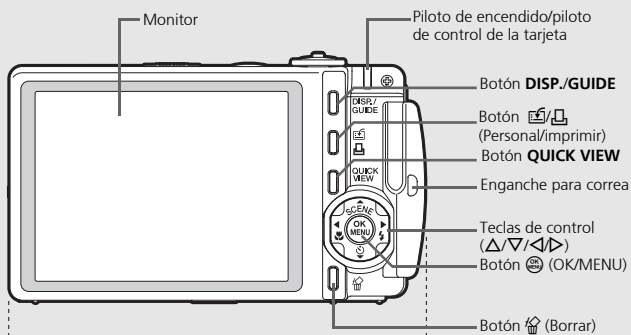
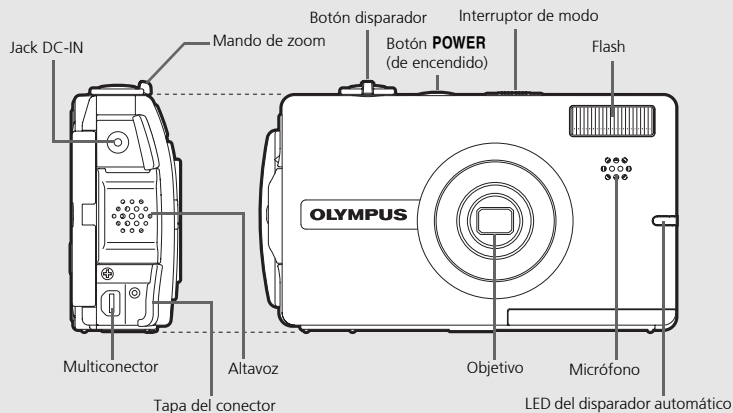

Es

# ANTES DE EMPEZAR

## Reúna estos componentes (contenido de la caja)



Cámara digital



Correa

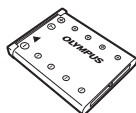

Batería de iones de litio  
LI-40B



Adaptador de CA  
(S-D-1AC)



Cable de corriente

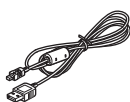

Cable USB

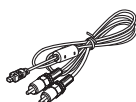

Cable AV



CD-ROM de software  
OLYMPUS Master

Es

Componentes no mostrados: Manual Avanzado (CD-ROM), Manual Básico (este manual), Tarjeta de garantía. Los contenidos pueden variar dependiendo del lugar de compra.

## 1 PRIMEROS PASOS

### a. Fije la correa

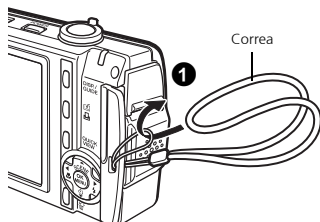

- Tire de la correa para que quede apretada y no se suelte.

### b. Inserte la batería

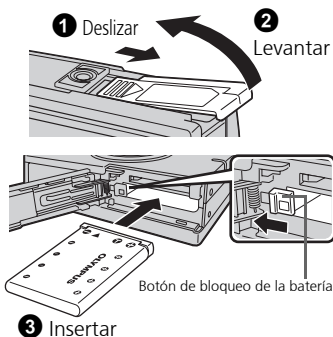



### c. Cargue la batería (se recomienda\*)

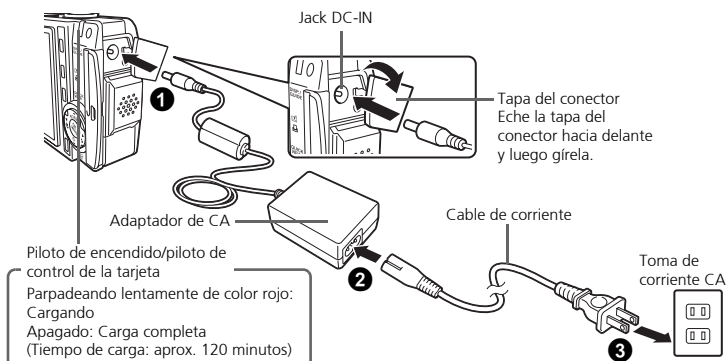

\*La batería viene cargada parcialmente.

Es

### d. Ajuste la fecha y hora

- 1 Sitúe el interruptor de modo en y presione el botón **POWER** para encenderla.
- 2 Presione para mostrar el menú superior y seleccione [MENU MODO] > [CONFIG.] > .
- 3 Presione para seleccionar una opción. Presione para seleccionar el siguiente campo.

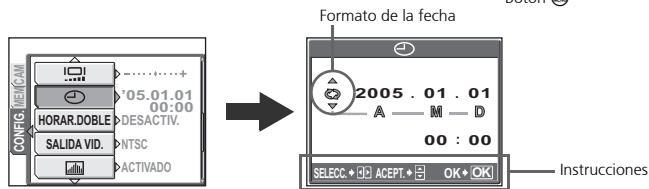
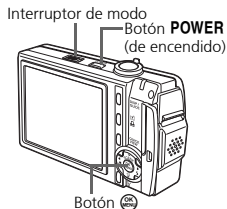

# 2 TOMAR UNA FOTOGRAFÍA

## a. Zoom

Zoom de alejamiento:

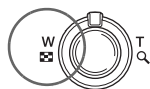

Zoom de acercamiento:

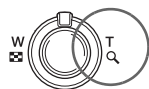

Es

## b. Enfoque

- 1 Utilizando el monitor, sitúe la marca de objetivo de enfoque automático (AF) sobre el sujeto.

Piloto verde



(Presionado a medias)



Marca de objetivo de enfoque automático (AF)

- 2 Presione y mantenga presionado a medias el botón disparador para bloquear el enfoque.
  - El piloto verde indica que el enfoque está bloqueado.

## c. Tome la fotografía

- 1 Presione el botón disparador a fondo para tomar la fotografía.

(Presionado a fondo)



# 3 REVISAR O BORRAR UNA FOTOGRAFÍA

## a. Sitúe el interruptor de modo en

- Se mostrará la última fotografía tomada.

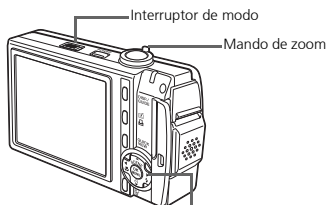



## b. Revise bien la fotografía



- Gira la Mando de zoom hacia la T para ampliar la fotografía 10x (reproducción de primer plano) y hacia la W, para reducirla.
- Presione  para volver al tamaño original.
- Presione  $\Delta/\nabla$  o  $\triangleleft/\triangleright$  para desplazar la imagen.



Sitúe el interruptor de modo en  o  para volver al modo de fotografía.

Es

## c. Para borrar una fotografía

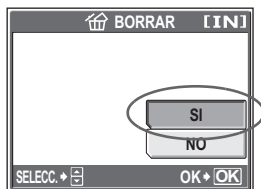
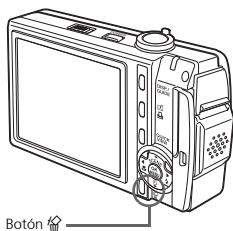

- 1 Visualice la fotografía que desea borrar.
  - 2 Presione el botón .
  - 3 Seleccione [SI] y presione .
- La fotografía se borrará definitivamente.

# 4 TRANSFERIR IMÁGENES

## a. Instale el software

- 1 Inserte el CD-ROM de OLYMPUS Master.
- 2 **Windows:** Haga clic en el botón "OLYMPUS Master".  
**Macintosh:** Haga doble clic en el icono "Installer".
- 3 Siga las instrucciones en pantalla.



Es

## b. Conecte la cámara a un ordenador

- 1 Conecte la cámara al ordenador usando el cable USB suministrado con la misma.
  - El monitor de la cámara se enciende automáticamente.

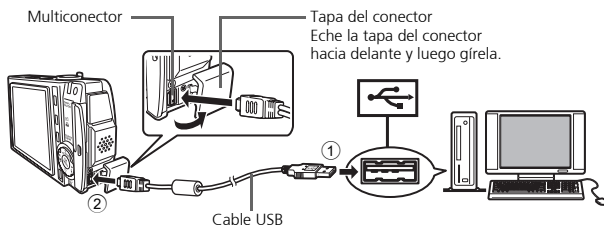

- 2 Seleccione [PC] en el monitor y presione .

- Ahora el ordenador reconocerá su cámara como una unidad de almacenamiento extraíble.

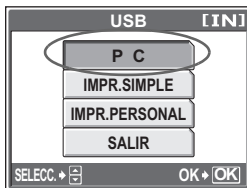

## c. Transfiera las imágenes al ordenador

- 1 Ahora, con la cámara conectada, abra el programa OLYMPUS Master.
  - Aparece la ventana [Transferir imágenes].
- 2 Seleccione las imágenes que desea transferir y haga clic en el botón [Transferir imágenes].

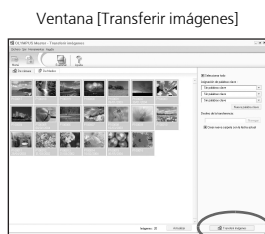

Botón [Transferir imágenes]

Si no aparece automáticamente la ventana [Transferir imágenes]:

- a. Haga clic en el icono "Transferir imágenes" en el menú principal de OLYMPUS Master.
- b. Haga clic en el icono "De la cámara".



Es

### Consejos

- Para obtener información más detallada sobre la configuración y el uso de la cámara, consulte el "Manual Avanzado" de la misma incluido en el CD-ROM.
- Para más información sobre el uso del software OLYMPUS Master, consulte el manual (electrónico) de referencia instalado en la carpeta OLYMPUS Master de su disco duro. Si necesita ayuda adicional, consulte el archivo "Ayuda" del software OLYMPUS Master.

# UTILIZACIÓN BÁSICA

## Sujeción de la cámara

A veces, las fotografías pueden aparecer borrosas como resultado del movimiento de la cámara al presionar el botón disparador.

Para evitar que se mueva la cámara, sujétela con firmeza con ambas manos, apoyando los codos contra el cuerpo. Al tomar fotografías con la cámara en posición vertical, sujete la cámara de modo que el flash quede por encima del objetivo. Mantenga los dedos y la correa alejados del objetivo y del flash.

Sujeción horizontal

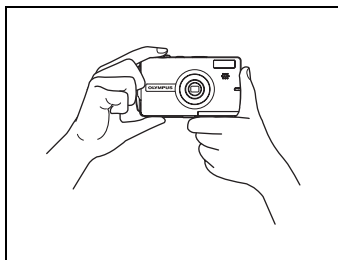



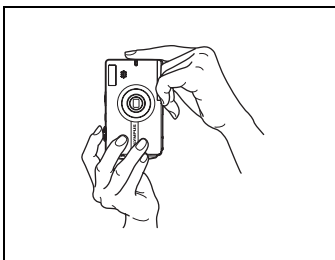

Sujeción vertical



Es

## Interruptor de modo

Para hacer fotografías y configurar las opciones de fotografía, sitúe el interruptor de modo en  o  para entrar en el modo de fotografía. Para visualizar, editar o borrar fotografías, sitúe el interruptor de modo en  para entrar en el modo de reproducción.

Modos de fotografía  
Sitúe el interruptor de modo en  para hacer fotografías, o en  para grabar vídeos.



Modo de reproducción  
Sitúe el interruptor de modo en esta posición para ver fotografías.

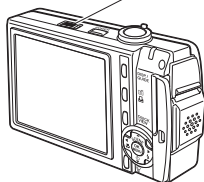

## Botones del modo de fotografía

En el modo de fotografía, puede usar estos botones para acceder rápidamente a las funciones más habituales.

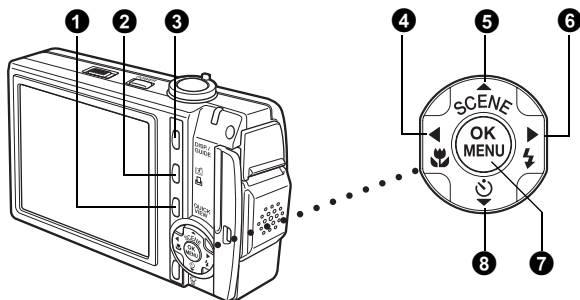

### 1 Botón QUICK VIEW

En el monitor se muestra la última fotografía tomada. Todas las funciones del modo de reproducción están disponibles.

### 2 Botón (personal)

Ajusta la función asignada al botón personal. (Para configurar el botón personal, consulte el Manual Avanzado que viene en el CD-ROM)

### 3 Botón DISP./GUIDE

Presione varias veces el botón **DISP./GUIDE** para mostrar las líneas de composición y el histograma.

Seleccione una opción del menú y presione el botón **DISP./GUIDE** para mostrar una explicación de su función.

### 4 Botón (Modo macro)

Utilice el modo macro o supermacro cuando tome fotografías de primeros planos, por ejemplo, de una flor.

### 5 Botón SCENE (SELECCIÓN DE ESCENA)

Seleccione el modo de preselección de escena más apropiado a las condiciones de iluminación y al efecto que desea obtener.

### 6 Botón (Modo de flash)

Seleccione uno de los 5 modos de flash - Auto, Reducción de ojos rojos, Flash de relleno, Reducción de ojos rojos y relleno o Flash desactivado.

### 7 Botón (OK/MENÚ)

Presione este botón para mostrar las opciones de los menús de la cámara (se describen en la siguiente página). Este botón también se usa para confirmar las opciones seleccionadas.

### 8 Botón (Disparador automático)

Seleccione el disparador automático para retrasar la toma 12 segundos aproximadamente desde el momento de presionar el botón disparador.

Es

## Modos de SCENE

- 1 Presione el botón **△ SCENE** en el modo de fotografía.

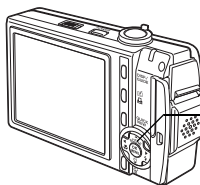
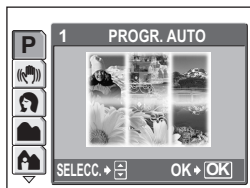

Botón **△ SCENE**

- 2 Presione **△/▽** para seleccionar un modo de escenas y presione **OK**.

### Modos de fotografía de escenas

- PROGR.AUTO
- REDUCIR LA BORROSIDAD
- RETRATO
- PAISAJE
- PAIS.+RETR.
- ESC.NOCT.
- DEPORTE
- NOCHE+RETRATO
- INTERIORES
- VELAS
- AUTO - RETRATO
- NATURAL
- PUESTA SOL
- FUEG.ARTIF.
- MUSEO
- COCINA
- VITRINA
- DOCUMENTOS
- SUBASTA
- FOT. & SELEC.1
- FOT. & SELEC.2
- PLAYA
- NIEVE
- SUBACUÁTICO AMPLIO.1
- SUBACUÁTICO AMPLIO.2
- SUBACUÁTICO MACRO

Es

## Modo macro

- Puede hacer fotografías a 10 cm del sujeto (si el zoom óptico está ajustado en la posición máxima de gran angular).
- Utilice este modo para tomar fotografías a una distancia de 1 cm del sujeto. En el modo la posición del objetivo zoom está fijada.

- 1 Seleccione [] o [] presionando repetidamente **◀**.

- Si no se realiza ninguna operación durante 2 segundos, la cámara aplica los ajustes actuales y desaparece la pantalla de configuración.

## Disparador automático

- 1 Presione **▽** varias veces para seleccionar [ ACTIVADO].

- Si no se realiza ninguna operación durante 2 segundos, la cámara aplica los ajustes actuales y desaparece la pantalla de configuración.

- 2 Presione el botón disparador a fondo para tomar la fotografía.

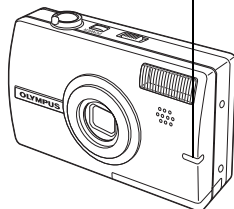

- El LED del disparador automático se ilumina durante unos 10 segundos después de presionar el botón disparador, luego empieza a parpadear. Tras parpadear durante 2 segundos aproximadamente, se toma la fotografía.

LED del disparador automático









## Modos de flash

- 1 Seleccione el modo de flash presionando repetidamente .
  - Si no se realiza ninguna operación durante 2 segundos, la cámara aplica los ajustes actuales y desaparece la pantalla de configuración.
- 2 Presione a medias el botón disparador.
  - Si el flash está ajustado para dispararse, se ilumina la marca .
- 3 Presione el botón disparador a fondo para tomar la fotografía.

### Alcance del flash:

W (máx.): Aprox. de 0,3-2,6 m

T (máx.): Aprox. de 0,5-2,1 m

| Icono   | Modo de flash                     | Descripción   |
|---|-----------------------------------|---|
| Sin indicación  | Flash automático                  | El flash se dispara automáticamente en condiciones de baja iluminación o de contraluz.  |
|  | Flash con reducción de ojos rojos | El modo de flash con reducción de ojos rojos reduce significativamente este fenómeno emitiendo destellos previos antes de dispararse el flash normal.   |
|  | Flash de relleno                  | El flash se dispara independientemente de la luz disponible.  |
|  | Reducción de ojos rojos y relleno | Es una combinación de las funciones de flash con reducción de ojos rojos y flash de relleno. El flash se dispara siempre sea cual sea la luz disponible, y se disparan unos destellos previos para reducir el efecto de ojos rojos. |
|  | Flash desactivado                 | El flash no se dispara, incluso en condiciones de baja iluminación.   |







Es

## Función de ahorro de energía

- Para ahorrar energía, la cámara entra automáticamente en el modo de reposo y deja de funcionar después de un tiempo determinado de inactividad. Utilice el botón disparador o la Mando de zoom para reactivar la cámara. Puede ajustar el lapso de tiempo antes de que la cámara entre en el modo de reposo.
- Si la cámara no se utiliza durante 10 minutos, después de haber entrado en el modo de reposo, automáticamente cierra la tapa del objetivo y se apaga. Para volver a utilizarla, enciéndala otra vez.

# MENÚS Y AJUSTES

## Menú superior

- 1 Presione  para que aparezca el menú de la cámara en el monitor.
- 2 Utilice las teclas de control (, , , ) y  para navegar por los menús y seleccionar las opciones deseadas.
  - Para obtener una descripción de cada función, consulte el "Manual Avanzado".



- Para hacer fotografías

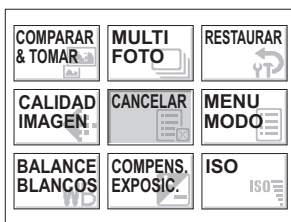

- Para grabar vídeos

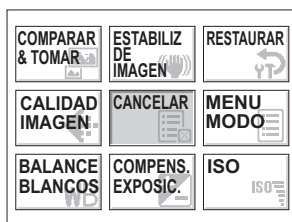

- Para reproducir fotografías



- Para reproducir vídeos

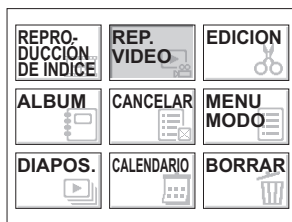



- Para reproducir álbumes de fotografías



- Para reproducir álbumes de vídeos





## Borrar todas las fotografías

- 1 Presione  y seleccione [BORRAR] > [BORRAR TODO].
- 2 Seleccione [SI] y presione .
  - Se borran todas las fotografías.



## Seleccionar un idioma

Se puede seleccionar un idioma para las indicaciones en pantalla. Los idiomas disponibles varían dependiendo de la zona donde usted haya adquirido la cámara.

- 1 Presione  para mostrar el menú superior y seleccione [MENU MODO] > [CONFIG.] > .
- 2 Seleccione un idioma y presione .



Es

## Símbolos e iconos del monitor

### ● Monitor – Modo de fotografía

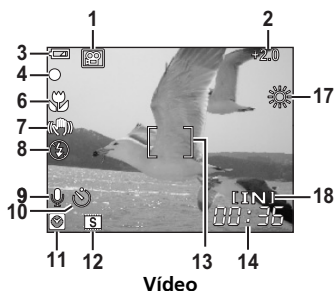
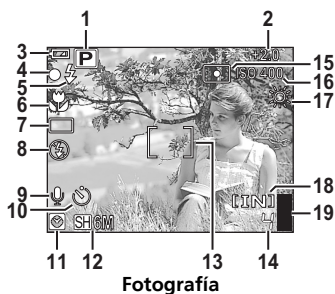

|    | Opciones  | Indicaciones                                |
|----|---|---|
| 1  | Modos de fotografía   | P, A, S, M, B, L, etc.                      |
| 2  | Compensación de la exposición   | -2,0 – +2,0                                 |
| 3  | Verificación de la batería  | = carga completa, = carga baja              |
| 4  | Piloto verde  | O = Bloqueo de enfoque automático           |
| 5  | Flash en espera<br>Aviso de movimiento de la cámara<br>Carga del flash    | (iluminado)<br>(parpadea)                   |
| 6  | Modo macro<br>Modo supermacro   | M<br>SM                                     |
| 7  | Modo de accionamiento (DRIVE)<br>Compensación del movimiento de la cámara | Drive, C                                    |
| 8  | Modo de flash   | O, ⚡, O con ⚡, O con ⚡ y símbolo de batería |
| 9  | Grabación de sonido   | micrófono                                   |
| 10 | Disparador automático   | reloj                                       |
| 11 | Horario doble   | M   |
| 12 | Modo de grabación   | SH 6M, H2 2M, S, etc.                       |
| 13 | Marca de objetivo de enfoque automático (AF)                              | [ ]   |
| 14 | Número de fotografías almacenables<br>Tiempo de grabación restante        | 4<br>00:36                                  |
| 15 | Medición por puntos   | punto en un cuadrado                        |
| 16 | ISO   | ISO 64, ISO 100, ISO 400, etc.              |
| 17 | Balance de blancos  | sol, nube, luna, etc.                       |
| 18 | Memoria actual  | [IN] (memoria interna), [xD] (tarjeta)      |
| 19 | Indicador de memoria  | (máximo alcanzado)                          |

## ● Monitor – Modo de reproducción



Fotografía



Vídeo

|    | Opciones   | Indicaciones                              |
|----|--|---|
| 1  | Verificación de la batería   | = carga completa,  = carga baja           |
| 2  | Álbum  |   |
| 3  | Memoria actual   | [IN] (memoria interna), [xD] (tarjeta)    |
| 4  | Reserva de impresión/número de impresiones<br>Vídeo                | x10<br>                                   |
| 5  | Grabación de sonido  |   |
| 6  | Protección   |   |
| 7  | Modo de grabación  | [SH] 6M, [H2] 2M, [S], etc.               |
| 8  | Número de archivo  | 100-0004                                  |
| 9  | Tamaño de imagen   | 2816 x 2112, 1600 x 1200, 640 x 480, etc. |
| 10 | Compensación de la exposición                                      | -2,0 - +2,0                               |
| 11 | Balance de blancos   | WB AUTO, , , ,                            |
| 12 | ISO  | ISO 64, ISO 100, ISO 400, etc.            |
| 13 | Fecha y hora   | '05.10.26 12:30                           |
| 14 | Número de cuadros<br>Tiempo transcurrido/tiempo total de grabación | 4<br>00:00/00:36                          |

Es

## Visualización de miniaturas (índice)

Esta función le permite ver varias fotografías en el monitor al mismo tiempo cuando revise fotografías.

- 1 Gire la Mando de zoom dos veces hacia la W.
  - Utilice las teclas de control (, , , ) para seleccionar una fotografía y presione para verla en el modo de reproducción de un solo cuadro.
  - Gire la Mando de zoom para cambiar el índice a 4, 9, 16 ó 25 cuadros.



Visualización de índice

# CONEXIÓN DE LA CÁMARA

## Reproducción en un televisor

Use el cable AV suministrado con la cámara para reproducir en el televisor imágenes grabadas. Puede reproducir tanto fotografías como vídeos.

- 1 Compruebe que el televisor y la cámara estén apagados. Conecte el multiconector de la cámara a los terminales de entrada de vídeo y audio del televisor usando el cable AV.

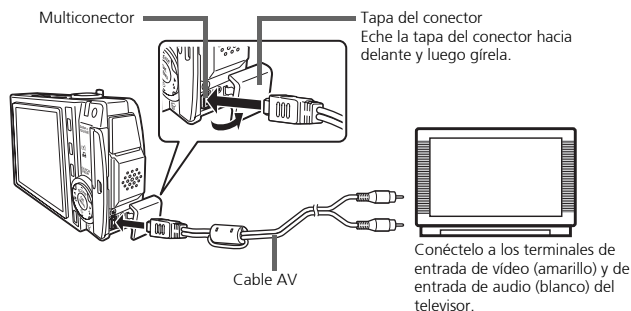

Es

- 2 Encienda el televisor y cambie al modo de entrada de vídeo.
  - Para más información sobre cómo cambiar a entrada de vídeo, consulte el manual de instrucciones del televisor.
- 3 Sitúe el disco de modo en y presione el botón **POWER** (de encendido) para encender la cámara.
  - En el televisor aparecerá la última fotografía tomada. Utilice las teclas de control () para seleccionar la fotografía que desea visualizar.

## Impresión directa (PictBridge)

Usando el cable USB suministrado, puede conectar la cámara a una impresora compatible con PictBridge, como la Olympus P-11, para imprimir fotografías. Puede imprimir una fotografía mediante operaciones sencillas.

- 1 En el modo de reproducción, muestre la fotografía que desee imprimir en el monitor.
- 2 Conecte un extremo del cable USB suministrado al multiconector de la cámara y el otro extremo al conector USB de la impresora.

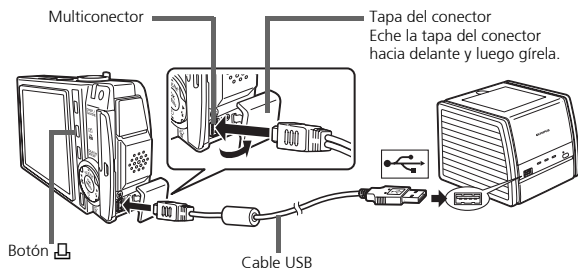

- 3 Encienda la impresora.
- 4 Presione el botón .
  - Se inicia la impresión.
  - No desconecte el cable USB durante la impresión de las fotografías.



Es

# SOFTWARE OLYMPUS Master

Software OLYMPUS Master: Utilice este software para descargar fotografías desde la cámara, ver, organizar, retocar, imprimir y enviar por correo electrónico sus fotos digitales, vídeos y mucho más. Este CD contiene también el manual de consulta completo del software en formato Adobe Acrobat (PDF).



## ● Requisitos del sistema

|            |  |
|------------|--|
| SO         | Windows 98 SE/Me/2000 Professional/XP o Mac OS X (10.2 o posterior)  |
| CPU        | Pentium III 500 MHz/Power PC G3, o superior  |
| RAM        | 128 MB o más (se recomienda 256 MB o más)  |
| Disco duro | 300 MB o más de espacio libre  |
| Conexión   | Puerto USB   |
| Monitor    | Resolución de 1024 x 768 píxeles o más con un mínimo de 65.536 colores (Windows), 32.000 colores (Macintosh) |

Para obtener la información técnica más reciente, visite la página web de Olympus (<http://www.olympus.com/digital>)

## ● Actualización (OLYMPUS Master Plus)

Además de las funciones de OLYMPUS Master, la versión OLYMPUS Master Plus incluye funciones como la edición de vídeo, impresión de álbumes, impresión de hojas de contactos, álbum HTML, panorama de pegado libre, escritura en CD/DVD y mucho más, permitiéndole ampliar considerablemente sus posibilidades en fotografía digital.

Puede actualizar su software a la versión OLYMPUS Master Plus a través de Internet. Es necesario tener instalado OLYMPUS Master en un ordenador con conexión a Internet.



## Registro de usuario

Registre su cámara cuando instale OLYMPUS Master para activar su garantía, recibir notificaciones sobre actualizaciones de software y firmware de la cámara, y mucho más.



# ESPECIFICACIONES

## ● Cámara

- Tipo de producto : Cámara digital (para fotografía y reproducción)
- Sistema de grabación
- Fotografías : Grabación digital, JPEG (de acuerdo con las normas de diseño para sistema de archivos de cámara (DCF))
- Estándares aplicables : Exif 2.2, Formato de reserva de impresión digital (DPOF), PRINT Image Matching III, PictBridge
- Sonido con fotografías : Formato de onda
- Vídeo : QuickTime Motion JPEG
- Memoria : Memoria interna  
xD-Picture Card (16 MB a 1 GB)

Núm. de fotografías almacenables  
<Fotografías (Sin sonido)>

| Modo de grabación                              | Tamaño de imagen | Número de fotografías almacenables (cuando se usa la memoria interna) | Número de fotografías almacenables (cuando se utiliza una tarjeta xD-Picture Card de 16 MB) |
|--|------------------|---|---|
| <input type="checkbox"/> SUPER ALTA6M          | 2816 × 2112      | 6   | 10  |
| <input type="checkbox"/> ALTA 4M               | 2288 × 1712      | 9   | 15  |
| <input type="checkbox"/> ALTA 2M               | 1600 × 1200      | 15  | 24  |
| <input type="checkbox"/> BÁSICO 1M             | 1024 × 768       | 36  | 58  |
| <input checked="" type="checkbox"/> E-MAIL VGA | 640 × 480        | 57  | 90  |

<Vídeo (Sin sonido)>

| Modo de grabación                  | Tamaño de imagen               | Tiempo de grabación restante (cuando se usa la memoria interna) | Tiempo de grabación restante (cuando se utiliza una tarjeta xD-Picture Card de 16 MB) |
|------------------------------------|--------------------------------|---|---|
| <input type="checkbox"/> FINO      | 640 × 480<br>(30 cuadros/seg.) | 5 seg.  | 8 seg.  |
| <input type="checkbox"/> ESTÁNDAR  | 320 × 240<br>(30 cuadros/seg.) | 15 seg.   | 24 seg.   |
| <input type="checkbox"/> EXTENDIDA | 160 × 120<br>(30 cuadros/seg.) | 66 seg.   | 105 seg.  |

- Núm. de píxeles efectivos : 6.000.000 píxeles
- Dispositivo de captura de imagen : CCD de 1/2,5" (filtro de colores primarios), 6.180.000 píxeles (brutos)
- Objetivo : Objetivo Olympus de 6,3 mm a 18,9 mm, f3,3 a f4,0 (equivalente a un objetivo de 38 a 114 mm en una cámara de 35 mm)
- Sistema fotométrico : Medición ESP digital, sistema de medición por puntos
- Velocidad de obturación : 4 a 1/2000 seg.

Es

|                                  |   |
|----------------------------------|---|
| Alcance de fotografía            | : De 0,3 m a ∞ (W)<br>De 0,6 m a ∞ (T) (normal)<br>De 0,1 m a ∞ (W)<br>De 0,5 m a ∞ (T) (modo macro)<br>De 0,01 m a ∞ (bloqueo de zoom) (modo supermacro) |
| Monitor                          | : Pantalla LCD TFT en color de 3", 230.000 píxeles  |
| Conector exterior                | : Jack DC-IN<br>Conector USB, Jack AV OUT (multiconector)   |
| Sistema de calendario automático | : 2000 hasta 2099   |
| Entorno de funcionamiento        |   |
| Temperatura                      | : 0 °C a 40 °C (funcionamiento)/-20 °C a 60 °C (almacenamiento)   |
| Humedad                          | : 30 % a 90 % (funcionamiento)/10 % a 90 % (almacenamiento)   |
| Fuente de alimentación           | : Una batería de iones de litio Olympus (LI-40B) o un adaptador de CA de Olympus  |
| Dimensiones                      | : 97,5 mm (Anch.) × 56,5 mm (Alt.) × 24,5 mm (Prof.) (excluidos los salientes)  |
| Peso                             | : Aprox. 140 g (sin la batería ni la tarjeta)   |

### ● **Batería de iones de litio (LI-40B)**

|                           |   |
|---------------------------|---|
| Tipo de producto          | : Batería recargable de iones de litio  |
| Voltaje estándar          | : CC 3,7 V  |
| Capacidad estándar        | : 660 mAh   |
| Duración de la batería    | : Aprox. 300 recargas completas (varía según el uso)  |
| Entorno de funcionamiento |   |
| Temperatura               | : 0 °C a 40 °C (durante la carga)/0 °C a 60 °C (funcionamiento)/-20 °C a 35 °C (almacenamiento) |
| Dimensiones               | : 31,5 × 39,5 × 6 mm  |
| Peso                      | : Aprox. 15 g   |

### ● **Adaptador de CA (S-D-1AC)**

|                           |  |
|---------------------------|--|
| Requisitos de potencia    | : CA de 100 a 240 V (50 a 60 Hz)<br>9 VA (100 V) a 16 VA (240 V) |
| Salida                    | : CC 5 V, 2A   |
| Tiempo de carga           | : Aprox. 120 min.  |
| Entorno de funcionamiento |  |
| Temperatura               | : 0 °C a 40 °C (funcionamiento)/-20 °C a 60 °C (almacenamiento)  |
| Dimensiones               | : 46 × 26 × 68 mm  |
| Peso                      | : Aprox. 165 g   |

El diseño y las especificaciones están sujetas a cambios sin previo aviso.

# PRECAUCIONES DE SEGURIDAD



## PRECAUCIÓN

RIESGO DE DESCARGAS  
ELÉCTRICAS  
NO ABRIR



**PRECAUCIÓN** : PARA REDUCIR EL RIESGO DE DESCARGAS ELÉCTRICAS, NO RETIRE LA CUBIERTA (O PARTE TRASERA). EN EL INTERIOR NO HAY PIEZAS QUE EL USUARIO PUEDA REPARAR. REMITA LA REPARACIÓN A PERSONAL DE SERVICIO ESPECIALIZADO OLYMPUS.



El signo de admiración dentro de un triángulo equilátero tiene como finalidad alertar al usuario de la existencia de importantes instrucciones de operación y mantenimiento en la documentación suministrada con el producto.



### PELIGRO

Si el producto es utilizado sin observar la información representada bajo este símbolo, podría causar serias lesiones o muerte.



### ADVERTENCIA

Si el producto es utilizado sin observar la información representada bajo este símbolo, podría causar serias lesiones o muerte.



### PRECAUCIÓN

Si el producto es utilizado sin observar la información representada bajo este símbolo, podría causar lesiones personales menores, daños al equipo, o pérdida de datos importantes.

#### ¡ADVERTENCIA!

PARA EVITAR EL RIESGO DE INCENDIO O DESCARGAS ELÉCTRICAS, NUNCA DESMONTE NI EXPONGA ESTE PRODUCTO AL AGUA NI LO UTILICE EN UN ENTORNO MUY HÚMEDO.

Es

## Precauciones Generales

**Lea todas las instrucciones** — Antes de utilizar este producto, lea todas las instrucciones operativas. Guarde todos los manuales y la documentación para futuras consultas.

**Limpieza** — Siempre desenchufe el producto de la toma de corriente antes de limpiarlo. Para la limpieza use sólo un paño húmedo. Nunca use limpiadores líquidos o aerosoles, ni solventes orgánicos de ningún tipo para limpiar este producto.

**Accesorios** — Para su seguridad y evitar daños al producto, utilice únicamente los accesorios recomendados por Olympus.

**Agua y humedad** — En las precauciones de los productos diseñados a prueba de la intemperie, consulte las secciones de resistencia a la intemperie en sus respectivos manuales.

**Ubicación** — Para evitarle daños al producto, monte el producto sobre un trípode, caballete o soporte estable.

**Fuentes de alimentación** — Conecte este producto únicamente con la fuente de alimentación descrita en la etiqueta del producto.

**Rayos** — Si se produce una tormenta eléctrica mientras está utilizando el adaptador de CA, retírelo de la toma de corriente inmediatamente.

**Objetos extraños** — Para evitar daños personales, nunca inserte objetos de metal en el producto.

**Calentadores** — Nunca utilice ni guarde este producto cerca de fuentes de calor, tales como radiadores, rejillas de calefacción, estufas o cualquier tipo de equipo o aparato generador de calor, incluyendo amplificadores estéreo.

## Manejo de la cámara



### ADVERTENCIA

- **No utilice la cámara cerca de gases inflamables o explosivos.**
- **No utilice el flash a corta distancia de las personas (especialmente niños menores y mayores, etc.).**
  - Cuando dispare el flash, deberá mantener, por lo menos, una distancia de 1 m de la cara de los sujetos. El disparo demasiado cercano de los ojos del sujeto podrá causarle la pérdida de visión momentánea.
- **Mantenga a los niños menores y mayores alejados de la cámara.**
  - Utilice y guarde siempre la cámara fuera del alcance de los niños menores y mayores, para prevenir las siguientes situaciones de peligro que podrían causarles serias lesiones:
    - Enredarse con la correa de la cámara, ocasionando asfixia.
    - En caso de ingerir la batería, la tarjeta xD-Picture Card u otros componentes pequeños.
    - Disparar el flash accidentalmente hacia sus propios ojos o hacia los ojos de otro niño.
    - Lesionarse accidentalmente con las piezas móviles de la cámara.
- **No mire al sol ni a luces fuertes a través de la cámara.**
- **No utilice ni guarde la cámara en lugares polvorientos o húmedos.**
- **No cubra el flash con la mano mientras efectúa el disparo.**

Es



### PRECAUCIÓN

- **Interrumpa inmediatamente el uso de la cámara si percibe algún olor, ruido o humo extraño alrededor de la misma.**
  - Nunca retire las baterías con las manos descubiertas, ya que podría causar un incendio o quemarle las manos.
- **Nunca sujete ni utilice la cámara con las manos mojadas.**
- **No deje la cámara en lugares donde pueda estar sujeta a temperaturas extremadamente altas.**
  - Si lo hace puede provocar el deterioro de las piezas y, en algunas circunstancias, provocar que se prenda fuego. No utilice el cargador o el adaptador CA si está cubierto (por ejemplo con una frazada). Esto podría causar recalentamiento, resultando en incendio.
- **Manipule la cámara con cuidado para evitar una quemadura de leve.**
  - Ya que la cámara contiene partes metálicas, el recalentamiento puede resultar en una quemadura de baja temperatura. Preste atención a lo siguiente:
    - Cuando utilice la cámara durante un largo período, ésta se recalentará. Si mantiene la cámara en este estado, podría causar una quemadura de baja temperatura.
    - En lugares sujetos a temperaturas extremadamente bajas, la temperatura de la carcasa de la cámara puede ser más baja que la temperatura ambiente. Si es posible, póngase guantes cuando manipule la cámara en temperaturas bajas.
- **Tenga cuidado con la correa.**
  - Tenga cuidado con la correa cuando transporte la cámara. Podría engancharse en objetos sueltos y provocar daños graves.

## Precauciones acerca del uso de la batería

**Siga estas importantes indicaciones para evitar que se produzcan fugas, recalentamientos, incendios o explosión de la batería, o que cause descargas eléctricas o quemaduras.**

### PELIGRO

- La cámara utiliza una batería de iones de litio especificada por Olympus. Cargue la batería con el cargador especificado. No utilice otros cargadores.
- Nunca caliente ni incinere las baterías.
- Tome precauciones al transportar o guardar las baterías a fin de evitar que entren en contacto con objetos metálicos, tales como alfileres, horquillas, cierres, etc.
- Nunca guarde las baterías en lugares donde queden expuestas a la luz solar directa o sujetas a altas temperaturas en el interior de un vehículo con calefacción, cerca de fuentes de calor, etc.
- Para evitar que ocurran fugas de líquido de las baterías o daños de sus terminales, siga cuidadosamente todas las instrucciones respectivas al uso de las baterías. Nunca intente desarmar una batería ni modificarla de ninguna manera, por soldadura, etc.
- Si el fluido de la batería penetrara en sus ojos, lávelos de inmediato con agua corriente fresca y limpia, y solicite atención médica inmediatamente.
- Siempre guarde las baterías fuera del alcance de los niños menores. Si un niño ingiere una batería accidentalmente, solicite atención médica inmediatamente.

Es

### ADVERTENCIA

- Conserve la batería siempre seca.
- Para evitar que ocurran fugas de líquido, recalentamiento de la batería, o que cause incendio o explosión, utilice únicamente la batería recomendada para el uso con este producto.
- Inserte la batería cuidadosamente, tal como se describe en el manual de instrucciones.
- Si las baterías recargables no han sido recargadas dentro del tiempo especificado, interrumpa la carga y no las utilice.
- No utilice una batería si está rajada o quebrada.
- Si se producen fugas de líquido, decoloración o deformación de la batería, o cualquier otra anomalía durante la operación, interrumpa el uso de la cámara y consulte a su distribuidor o a un centro de servicio autorizado Olympus. El uso continuo de la cámara puede resultar en incendio o choques eléctricos.
- Si se producen fugas de líquido, decoloración o deformación de la batería, o cualquier otra anomalía durante la operación, interrumpa el uso de la cámara.
- Nunca exponga la batería a fuertes impactos ni a vibraciones continuas.

### PRECAUCIÓN

- Antes de colocarla, siempre inspeccione la batería atentamente para verificar si no ocurren fugas de líquido, decoloración, deformación o cualquier otra anomalía.
- La batería puede recalentarse durante el uso prolongado. Para evitar quemaduras menores, no la retire inmediatamente después de utilizar la cámara.
- Siempre retire la batería de la cámara antes de guardar la cámara por un largo tiempo.

## Para los clientes de Norte y Sudamérica

### Para los clientes de Estados Unidos

Declaración de conformidad

Número de modelo : SP-700

Nombre comercial : OLYMPUS

Entidad responsable : **OLYMPUS IMAGING AMERICA INC.**

Dirección : Two Corporate Center Drive, P.O. Box 9058, Melville, NY  
11747-9058 EE.UU.

Número de teléfono : 1-631-844-5000

Se ha probado su cumplimiento con las normas FCC

PARA USO DOMÉSTICO O COMERCIAL

Este dispositivo cumple con el Apartado 15 de las normas FCC. La operación se encuentra sujeta a las dos condiciones siguientes:

(1) Este dispositivo podría no causar interferencia perjudicial.

(2) Este dispositivo debe aceptar cualquier interferencia que se reciba, incluyendo aquellas interferencias que pueden provocar un funcionamiento no deseado.

### Para los clientes de Canadá

Este aparato digital de Clase B cumple con todos los requerimientos de las reglamentaciones canadienses sobre equipos generadores de interferencia.

Es

## Marcas comerciales

- IBM es una marca registrada de International Business Machines Corporation.
- Microsoft y Windows son marcas registradas de Microsoft Corporation.
- Macintosh es una marca comercial de Apple Computer Inc.
- xD-Picture Card™ es una marca comercial.
- Todos los demás nombres de compañías y productos son marcas registradas y/o marcas comerciales de sus respectivos propietarios.
- Las normas para sistemas de archivos de cámara referidas en este manual son las "Normas de Diseño para Sistema de Archivos de Cámara/DCF" estipuladas por la Asociación de Industrias Electrónicas y de Tecnología de Información de Japón (JEITA).

---

## Memo

---

## Memo



---

## Memo

---

## Memo

---

## Memo

# OLYMPUS®

<http://www.olympus.com/>

## OLYMPUS IMAGING CORP.

Shinjuku Monolith, 3-1 Nishi-Shinjuku 2-chome, Shinjuku-ku, Tokyo, Japan

## OLYMPUS IMAGING AMERICA INC.

Two Corporate Center Drive, P.O. Box 9058, Melville, NY 11747-9058, U.S.A. Tel. 631-844-5000

### Technical Support (USA)

24/7 online automated help: <http://www.olympusamerica.com/support>

Phone customer support: Tel. 1-888-553-4448 (Toll-free)

Our phone customer support is available from 8 am to 10 pm

(Monday to Friday) ET

E-Mail: [distec@olympus.com](mailto:distec@olympus.com)

Olympus software updates can be obtained at: <http://www.olympus.com/digital>

## OLYMPUS IMAGING EUROPA GMBH

Premises: Wendenstrasse 14-18, 20097 Hamburg, Germany

Tel: +49 40-23 77 3-0 / Fax: +49 40-23 07 61

Goods delivery: Bredowstrasse 20, 22113 Hamburg, Germany

Letters: Postfach 10 49 08, 20034 Hamburg, Germany

### European Technical Customer Support:

Please visit our homepage <http://www.olympus-europa.com>

or call our TOLL FREE NUMBER\* : **00800 - 67 10 83 00**

for Austria, Belgium, Denmark, Finland, France, Germany, Italy, Luxemburg, Netherlands, Norway, Portugal, Spain, Sweden, Switzerland, United Kingdom

\* Please note some (mobile) phone service providers do not permit access or request an additional prefix to +800 numbers.

For all European Countries not listed and in case that you can't get connected to the above mentioned number, please make use of the following

CHARGED NUMBERS: **+49 180 5 - 67 10 83** or **+49 40 - 237 73 899**

Our Technical Customer Support is available from 9 am to 6 pm MET (Monday to Friday)