

# OLYMPUS®

---

**GRAVADOR DE  
VOZ DIGITAL**

**DM-520**

**DM-420**

**INSTRUÇÕES  
DETALHADAS**

Obrigado por ter adquirido um  
Gravador de Voz Digital da Olympus.  
Consulte as instruções para obter informações  
acerca da utilização correcta e segura do produto.  
Mantenha as instruções sempre disponíveis para  
futura referência.

---

Para assegurar gravações bem sucedidas, deverá  
testar a função de gravação e o volume antes de utilizar.

**PT**

Registe o seu equipamento em [www.olympus-consumer.com/register](http://www.olympus-consumer.com/register) e  
obtenha benefícios adicionais da Olympus!

# Introdução

- O conteúdo deste documento pode ser alterado no futuro sem aviso prévio. Contacte o nosso Centro de Assistência ao Cliente para obter as informações mais recentes sobre nomes de produtos e números de modelos.
- Foi exercido o maior cuidado no sentido de garantir a integridade do conteúdo deste documento. Embora improvável, é possível que surja um termo questionável, um erro ou uma omissão e, nesse caso, contacte o nosso Centro de Assistência ao Cliente.
- A Olympus não assume qualquer responsabilidade pela ocorrência de qualquer tipo de danos passivos ou danos de outra natureza, pela perda de dados devido a defeitos do produto, reparações realizadas por terceiros que não façam parte da Olympus ou do respectivo serviço de assistência autorizado da Olympus.

## Marcas comerciais e marcas comerciais registadas

- IBM e PC/AT são marcas comerciais ou marcas comerciais registadas da International Business Machines Corporation.
- Microsoft, Windows e Windows Media são marcas comerciais registadas da Microsoft Corporation.
- Macintosh e iTunes são marcas comerciais da Apple Inc.
- microSD e microSDHC são marcas comerciais da SD Card Association.
- Tecnologia de codificação áudio MPEG Layer-3 sob licença da Fraunhofer IIS e Thomson.
- EUPHONY MOBILE™ é uma marca comercial da DiMAGIC Corporation.
- DVM™ é uma marca comercial da DiMAGIC Corporation.
- O produto foi desenvolvido com base numa tecnologia de cancelamento de ruído sob licença da NEC Corporation.

Outros produtos e nomes de marcas aqui mencionados poderão ser marcas comerciais ou marcas comerciais registadas dos respectivos proprietários.



**EUPHONY  
MOBILE**

# SECÇÕES



<b>Índice</b>	<b>P. 4</b>	
<b>Utilização correcta e segura</b>	<b>P. 6</b>	
<b>Iniciação</b>	<b>P. 8</b>	<b>1</b>
<b>Acerca da gravação</b>	<b>P. 28</b>	<b>2</b>
<b>Acerca da reprodução</b>	<b>P. 33</b>	<b>3</b>
<b>Definição de menu</b>	<b>P. 44</b>	<b>4</b>
<b>Utilizar o gravador no PC</b>	<b>P. 73</b>	<b>5</b>
<b>Gerir ficheiros no PC</b>	<b>P. 85</b>	<b>6</b>
<b>Importar conteúdo para ouvir no gravador</b>	<b>P. 94</b>	<b>7</b>
<b>Outras informações</b>	<b>P. 120</b>	<b>8</b>

## Introdução

SECÇÕES.....	3
Utilização correcta e segura.....	6
Precauções gerais.....	6
Pilhas.....	6

## 1 Iniciação

Características principais .....	8
----------------------------------	---

Identificação das partes .....	10
--------------------------------	----

Ecrã (Painel LCD) Ecrã de visualização do modo [Recorder] .....	11
--	----

Ecrã (Painel LCD) Ecrã de visualização dos modos [Music] [Podcast] [Audible].....	12
--	----

Alimentação.....	14
------------------	----

Introduzir pilhas.....	14
------------------------	----

Carregamento através da ligação a um computador por USB.....	15
---	----

Ligar ao adaptador CA de ligação USB (opcional) para carregamento.....	16
---	----

Ligar/Desligar .....	18
----------------------	----

HOLD .....	19
------------	----

Definir a hora e a data [Time & Date].....	20
--	----

Alterar a hora e a data.....	21
------------------------------	----

Introduzir e ejectar um cartão microSD ...	22
--	----

Introduzir um cartão microSD.....	22
-----------------------------------	----

Ejectar um cartão microSD.....	23
--------------------------------	----

Notas sobre as pastas .....	24
-----------------------------	----

Acerca das pastas para gravação de voz.....	24
---	----

Acerca da pasta para reprodução de música....	25
---	----

Acerca da pasta para conteúdo de podcast.....	26
---	----

Acerca da pasta para conteúdo Audible.....	26
--	----

Seleccionar as pastas e os ficheiros .....	27
--	----

## 2 Acerca da gravação

Gravação.....	28
---------------	----

Definições recomendadas de acordo com as condições de gravação.....	30
--	----

Gravar a partir de um microfone externo ou de outros dispositivos.....	31
---	----

## 3 Acerca da reprodução

Reprodução.....	33
-----------------	----

Modo de marcadores.....	36
-------------------------	----

Definir uma marca de índice ou uma marca temporária.....	38
---	----

Como iniciar a reprodução de repetição de segmentos .....	40
--	----

Apagar .....	42
--------------	----

Apagar parcialmente um ficheiro (para DM-520) .....	43
--	----

## 4 Definição de menu

Método de definição de menu.....	44
----------------------------------	----

File Menu (Menu de ficheiro).....	46
-----------------------------------	----

Rec Menu (Menu de gravação) .....	47
-----------------------------------	----

Play Menu (Menu de reprodução) .....	50
--------------------------------------	----

LCD/Sound Menu (Menu LCD/Som) .....	53
-------------------------------------	----

Device Menu (Menu do dispositivo).....	54
--	----

Reorganizar ficheiros [Replace] .....	56
---------------------------------------	----

Mover/Copiar Ficheiros [File Move/Copy] (para DM-520) .....	57
--	----

Separar ficheiros [File Divide] (para DM-520) .....	59
--	----

Gravação com temporizador [Timer Rec]....	60
---	----

Definir o Cenário de gravação [Rec Scene] ...	62
---	----

Função de reprodução do alarme [Alarm]....	64
--	----

Definir o Cenário de reprodução [Play Scene]....	66
--	----

Orientação [Voice Guide].....	68
-------------------------------	----

Alterar a classe de USB [USB Settings] .....	69
--	----

Formatar o gravador [Format] .....	71
------------------------------------	----

## 5 Utilizar o gravador no PC

Gravar ficheiros no PC.....	73
-----------------------------	----

Ambiente operativo .....	74
--------------------------	----

Funções disponíveis no Olympus Sonority ...	75
---	----

Instalar o software.....	76
--------------------------	----

Desinstalar o software .....	78
------------------------------	----

Utilizar a Ajuda online .....	79
-------------------------------	----

Ligar ao PC .....	80
-------------------	----

Ligar ao PC.....	80
------------------	----

Desligar do PC.....	81
---------------------	----

Executar o Olympus Sonority .....	82
-----------------------------------	----

Nomes das janelas (Olympus Sonority)....	83
--	----

**6 Gerir ficheiros no PC**

Transferir ficheiros de voz do gravador ...	85
Reproduzir um ficheiro de voz .....	87
Utilizar a função de edição de waveform...	88
Utilizar a função Efeito Um-toque .....	88
Transferir ficheiros de voz para o gravador .....	89
Copiar dados do Guia de voz .....	90
Microfone USB/Altifalante USB .....	91
Função de actualização.....	92
Funções disponíveis no Olympus Sonority Plus .....	93
Funções disponíveis no Suplemento de Edição de música .....	93

**7 Importar conteúdo para ouvir no gravador**

Importar conteúdo para ouvir no gravador .....	94
Utilizar o Windows Media Player .....	95
Nomes das janelas .....	96
Copiar música de um CD .....	97
Transferir ficheiro de música para o gravador .....	98
Copiar ficheiro de voz para o CD .....	101
Utilizar o iTunes .....	103
Nomes das janelas .....	103
Copiar música de um CD .....	104
Transferir ficheiro de música para o gravador .....	105
Copiar ficheiro de voz para o CD .....	106
Importar conteúdo de podcast.....	107
Guardar um programa de podcast .....	107
Actualizar um programa .....	108
Transferir conteúdo .....	109
Transferir conteúdo para o gravador .....	110
Funções do Guia de programas.....	111
Registar programas.....	111
Carregar conteúdo Audible .....	112
Instalar o Audible Manager .....	112
Adicionar dispositivos ao Audible Manager....	113
Adquirir conteúdo Audible.....	113

Transferir conteúdo Audible .....	114
Utilizar conteúdo Audible no gravador...	115
Modo Audible.....	115
Posição e secção de reprodução .....	116
Utilizar o gravador no modo Audible .....	117
Utilizar como memória externa do PC ....	119

**8 Outras informações**

Lista de mensagens de alarme .....	120
Resolução de problemas.....	121
Accesórios (opcional) .....	123
Especificações .....	124
Assistência e Apoio Técnico .....	127

# Utilização correcta e segura

---

Antes de utilizar o gravador, leia este manual atentamente para assegurar um funcionamento correcto e em segurança. Guarde este manual num local acessível para futura referência.

- Os símbolos de aviso indicam informações de segurança importantes. Para sua protecção e de terceiros contra danos pessoais ou de propriedade, é fundamental ler sempre os avisos e as informações fornecidas.

## Precauções gerais

---

- Não coloque o gravador em locais quentes e húmidos, tais como no interior de um carro exposto ao sol ou na praia durante o Verão.**
- Não guarde o gravador em locais húmidos ou com sujidade.**
- Não utilize solventes orgânicos, tais como álcool e diluente para limpar a unidade.**
- Não coloque o gravador sobre ou próximo de aparelhos eléctricos, tais como TVs ou frigoríficos.**
- Evite gravar ou reproduzir próximo de telemóveis ou de outro tipo de equipamento sem fios, uma vez que poderão causar interferências e ruídos. Se verificar a existência de ruídos, desloque-se para outro local ou afaste o gravador do equipamento em questão.**
- Evite o contacto com areia ou sujidade. Podem causar danos irreparáveis.**
- Evite vibrações fortes ou choques.**
- Não desmonte, repare ou modifique a unidade.**
- Não trabalhe com o aparelho enquanto conduz um veículo (como, por exemplo, uma bicicleta, uma motorizada ou um kart).**

- Mantenha o aparelho fora do alcance das crianças.**

<Aviso sobre perda de dados>

As gravações guardadas na memória podem ser destruídas ou apagadas por erros de utilização, devido ao funcionamento incorrecto do aparelho ou durante o processo de reparação. Recomenda-se a realização de cópias de segurança e que guarde os conteúdos importantes noutros suportes como, por exemplo, no disco rígido do computador. A Olympus não assume qualquer responsabilidade pela ocorrência de qualquer tipo de danos passivos ou danos de outra natureza, pela perda de dados devido a defeitos do produto, reparações realizadas por terceiros que não façam parte da Olympus ou do respectivo serviço de assistência autorizado da Olympus.

## Pilhas

---



### Perigo:

- As pilhas não devem ser expostas a fontes de calor, aquecidas, desmontadas ou submetidas a curto-circuito.
- Nunca guarde pilhas em locais nos quais possam ficar expostas à luz directa do sol ou sujeitas a temperaturas elevadas, como num veículo quente, perto de uma fonte de calor, etc.



### Aviso:

- Não solde os fios ou os terminais directamente a uma pilha, nem modifique a mesma.
- Não ligue os terminais ⊕ e ⊖ um ao outro. Esta acção poderá causar incêndio, sobreaquecimento ou choque eléctrico.

- **Ao transportar ou ao guardar as pilhas, certifique-se de que as coloca no estojo adequado para proteger os terminais. Não transporte nem guarde as pilhas juntamente com objectos de metal (como porta-chaves). Se este aviso não for respeitado, poderá ocorrer incêndio, sobreaquecimento ou choque eléctrico.**
  - **Não ligue as pilhas directamente a uma tomada eléctrica ou ao isqueiro do carro.**
  - **Não introduza as pilhas com os terminais ⊕ e ⊖ invertidos.**
  - **Em caso de contacto do líquido das pilhas com os olhos, lave-os com água corrente e consulte um médico imediatamente.**
  - **Não tente recarregar pilhas alcalinas, de lítio ou qualquer outro tipo de pilhas não recarregáveis.**
  - **Nunca utilize pilhas com a protecção exterior danificada.**
  - **Mantenha as pilhas fora do alcance das crianças.**
  - **Se detectar qualquer tipo de anomalia no funcionamento deste produto como, por exemplo, ruído anormal, aquecimento, fumo ou cheiro a queimado:**
    - ① retire as pilhas imediatamente, tendo o cuidado de não se queimar e
    - ② contacte o revendedor ou o representante local da Olympus para obter assistência.
  - **Não exponha as pilhas à água. Não permita que os terminais entrem em contacto com água.**
  - **Não retire nem danifique a protecção isoladora das pilhas.**
  - **Não utilize as pilhas se detectar algum problema como, por exemplo, fugas, alterações na cor ou irregularidades.**
  - **Desligue o carregador se o carregamento ainda não estiver concluído depois de ter sido ultrapassado o tempo normal especificado.**
  - **Se o líquido das pilhas entrar em contacto com a pele ou com a roupa, lave imediatamente com água corrente.**
  - **Afaste as pilhas de fontes de calor.**
- ⚠ Advertência:**
- **Não misture e utilize uma bateria carregada com uma bateria descarregada.**
  - **Não utilize pilhas secas ou pilhas de capacidade, tipo ou marca diferente.**
  - **Carregue as duas pilhas em simultâneo para utilização.**
  - **Não exponha as pilhas a choques violentos.**
  - **Quando utilizar pilhas recarregáveis que não tenham sido utilizadas durante algum tempo, certifique-se de que as recarrega antes de as utilizar.**
  - **As pilhas recarregáveis têm uma duração limitada. Quando o tempo de funcionamento se tornar inferior mesmo que a pilha ou bateria tenha sido completamente recarregada sob a condição especificada, substitua-a por uma nova pilha ou bateria.**

## Características principais

- **Suporta o formato PCM linear com uma qualidade de gravação de som equivalente ou superior à qualidade de CD (para DM-520).**  
Com capacidade para produzir gravações de diversas fontes de som de forma realista. É possível produzir gravações de alta resolução com uma frequência de amostragem superior e uma equivalente ou superior a um CD de música (frequência de amostragem: 44,1 kHz, contagem de bits: 16 bits) (☞ P. 47).
- **Suporta uma vasta gama de formatos de gravação. Suporta o formato MP3 (MPEG-1 Audio Layer 3) e o formato Windows Media Audio (WMA).**  
Este dispositivo guarda ficheiros altamente comprimidos, permitindo prolongar os tempos de gravação (☞ P. 47).  
Além disso, quando o gravador está ligado a um dispositivo externo, é possível codificar a recepção de sinais de áudio analógicos sem utilizar um PC (☞ P. 32).
- **Aceita suportes de gravação de grande capacidade. Para além da memória integrada de 4 GB (DM-520) ou 2 GB (DM-420), também pode gravar num microSD disponível no mercado (☞ P. 22).**  
Consulte o website da Olympus relativamente aos cartões microSD que podem ser utilizados com este gravador.
- **Reproduz ficheiros em formato WAV, WMA e MP3 enviados de um computador, bem como os ficheiros gravados pelo próprio dispositivo.**  
Pode ser utilizado como um leitor de música em qualquer altura.
- **Inclui uma função VCVA (Variable Control Voice Actuator) integrada (☞ P. 48).**
- **A função Low Cut Filter minimiza o ruído de ar condicionado, bem como outros ruídos semelhantes durante a gravação (☞ P. 48).**
- **O nível de gravação pode ser ajustado automática ou manualmente (para DM-520) (☞ P. 47).**
- **As funções Cancelamento de ruído (☞ P. 50) e Filtro de voz (☞ P. 50) reduzem o ruído e permitem uma reprodução nítida de áudio.**
- **Para gravações no formato WMA, pode seleccionar um dos 6 modos de gravação como, por exemplo, estéreo ou mono (☞ P. 47).**
- **Inclui definições de cenário de gravação (☞ P. 62) e de cenário de reprodução integradas (☞ P. 66) para guardar a qualidade de som ou o modo da gravação ou reprodução de acordo com as diferentes utilizações.**
- **É possível mover ou copiar ficheiros entre a memória integrada e o cartão microSD e dentro das pastas na memória (para DM-520) (☞ P. 57).**
- **Pode separar ficheiros (☞ P. 59) ou eliminar uma parte de um ficheiro (☞ P. 43) gravado no formato PCM neste gravador (para DM-520).**
- **Inclui um ecrã «full-dot» com iluminação (Painel LCD) (☞ P. 11).**
- **Inclui várias funções de repetição (☞ P. 40, P. 50).**
- **As funções de marca de índice e marca temporária permitem-lhe encontrar rapidamente localizações pretendidas (☞ P. 38).**



- **A velocidade de reprodução pode ser controlada, conforme necessário** (P. 51).
- **A função de orientação (em inglês e noutros idiomas) fornece informações áudio relativas às condições de operação. Diversas funções podem ser utilizadas facilmente** (P. 68).
- **O utilizador pode atribuir às pastas os nomes que pretender** (P. 54).
- **As funções Gravação com temporizador (P. 60) e Alarme (P. 64) permitem a gravação e reprodução automáticas a uma hora definida.**
- **Foi incluída uma função de microfone direccional, que permite alternar entre a gravação com estéreo amplo e a gravação com uma qualidade altamente direccional** (P. 48).
- **Foi incluída uma conveniente função de amostra de gravação que auxilia o utilizador na procura de um ficheiro que pretenda reproduzir (para DM-520)** (P. 53).
- **O EUPHONY MOBILE foi incluído para produzir uma experiência natural e realista sem prejuízo da qualidade de som.** (P. 50).
- **É possível utilizar o avanço e retrocesso rápidos em intervalos definidos** (P. 52).
- **É fornecido com o software «Olympus Sonority» para Windows e Macintosh** (P.75).  
Se transferir os ficheiros de voz gravados com o gravador para um PC, pode facilmente reproduzir, organizar e editar os ficheiros.  
É possível efectuar a edição de waveform, unir ficheiros e separar ficheiros.  
Se ligar o gravador a um computador, pode utilizá-lo como um microfone ou altifalante USB (P. 91).
- **O «Olympus Sonority» pode ser actualizado para o «Olympus Sonority Plus», o qual inclui funcionalidades avançadas (Opção)** (P. 92).  
Para além das funções do «Olympus Sonority», pode efectuar a edição de ficheiros MP3 e criar CDs de música.
- **Este gravador é compatível com a norma USB 2.0, que proporciona transferência de dados rápida para um computador.**
- **Inclui uma função de carregamento USB** (P. 15, P. 16).
- **É compatível com a publicação de podcasts** (P. 107).  
Se os URLs dos podcasts favoritos estiverem registados no «Olympus Sonority», o conteúdo emitido mais recente será recebido automaticamente. Prima o botão Podcast no gravador para reproduzir rapidamente o programa (ficheiro) transferido do «Olympus Sonority» para o gravador.
- **Compatível com a transmissão de ficheiros Audible** (P. 112).

# Identificação das partes

1

Identificação das partes

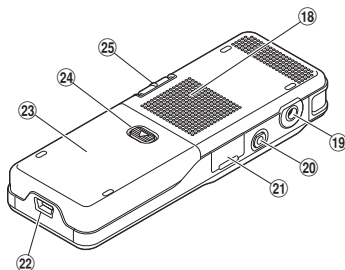
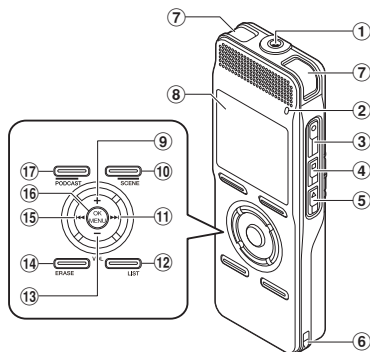

- ① Tomada MIC (microfone)
- ② Luz indicadora de gravação
- ③ Botão REC ● (Record)
- ④ Botão STOP ■
- ⑤ Botão PLAY ►
- ⑥ Ilhó da corrente
- ⑦ Microfone estéreo integrado
- ⑧ Ecrã (Painel LCD)
- ⑨ Botão +
- ⑩ Botão F2/SCENE
- ⑪ Botão ►►►
- ⑫ Botão LIST
- ⑬ Botão -
- ⑭ Botão ERASE

- ⑮ Botão I◀◀
- ⑯ Botão OK/MENU
- ⑰ Botão F1/PODCAST
- ⑱ Altifalante integrado
- ⑲ Tomada EAR (Auricular)
- ⑳ Tomada REMOTE  
Ligue o receptor para o controlo remoto exclusivo (opcional). As funções de gravação e paragem do gravador podem ser utilizadas através do controlo remoto.
- ㉑ Tampa do cartão
- ㉒ Conector USB
- ㉓ Tampa das pilhas
- ㉔ Botão de abertura da tampa das pilhas
- ㉕ Interruptor POWER/HOLD

## Ecra (Painel LCD)

### Ecra de visualização do modo [Recorder]

#### Visualização da lista de pastas

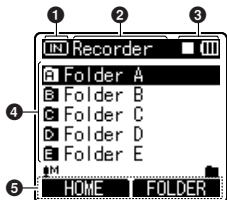

- 1 Indicador de suportes de gravação
- 2 Nome da pasta actual
- 3 Indicador de estado da gravação/  
Indicador da bateria
- 4 Nome da pasta
- 5 Indicador guia de funções

#### Visualização da lista de ficheiros

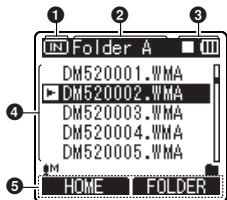

- 1 Indicador de suportes de gravação
- 2 Nome da pasta actual
- 3 Indicador de estado da gravação/  
Indicador da bateria
- 4 Nome do ficheiro
- 5 Indicador guia de funções

#### Visualização de ficheiros

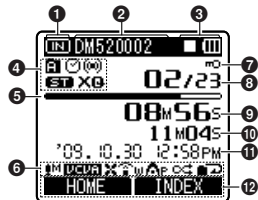

- 1 Indicador de suportes de gravação
- 2 Nome do ficheiro actual
- 3 Indicador de estado da gravação/  
Indicador de carga das pilhas
- 4 Indicador de reprodução  
[▶] Indicador de gravação  
[●] Indicador de pausa  
[||] Indicador de paragem  
[F] Indicador de reprodução rápida  
[S] Indicador de reprodução lenta
- 5 Indicador de pastas/  
Indicador do modo de gravação/  
[⊙] Indicador de temporizador  
[⊙] Indicador de alarme
- 6 Indicador de memória restante/  
Indicador de posição da reprodução
- 7 Visualização de símbolos  
[H] Indicador de sensibilidade do  
microfone  
[VCV] Indicador VCVA  
[L] Indicador da função Low Cut Filter  
[Z] Indicador Zoom Mic  
[N] Indicador do Cancelamento  
de ruído  
[V] Indicador do Filtro de voz  
[E] Indicador EUPHONY  
[O] [M] Indicador do modo de  
reprodução

- 7 Indicador File Lock (Bloqueio de Ficheiro)
- 8 Número do ficheiro actual/  
Número total de ficheiros gravados na pasta
- 9 Tempo de gravação decorrido/  
Tempo de reprodução decorrido
- 10 Tempo restante de gravação/  
Duração de ficheiro
- 11 Data e hora da gravação/  
Indicador de nível
- 12 Indicador guia de funções

### Ecrã (Painel LCD)

### Ecrã de visualização dos modos [Music] [Podcast] [Audible]

#### Visualização da lista ①

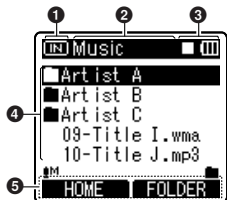

Quando existirem ficheiros e pastas dentro da pasta

- 1 Indicador de suportes de gravação
- 2 Nome da pasta actual
- 3 Indicador de estado da gravação/  
Indicador de carga das pilhas
- 4 Nome da pasta/Nome do ficheiro
- 5 Indicador guia de funções

#### Visualização da lista ②

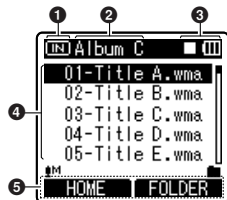

Quando existirem apenas ficheiros na pasta

- 1 Indicador de suportes de gravação
- 2 Nome da pasta actual
- 3 Indicador de estado da gravação/  
Indicador da bateria
- 4 Nome do ficheiro
- 5 Indicador guia de funções

#### Visualização de ficheiros

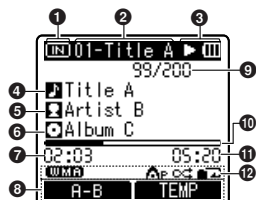

- 1 Indicador de suportes de gravação
- 2 Nome do ficheiro actual
- 3 Indicador de estado da gravação/  
Indicador da bateria
- 4 Nome do título
- 5 Nome do artista
- 6 Nome do álbum
- 7 Tempo de reprodução decorrido
- 8 Indicador guia de funções
- 9 Número do ficheiro actual/  
Número total de ficheiros gravados na pasta
- 10 Nome do álbum
- 11 Tempo de gravação decorrido/  
Tempo de reprodução decorrido
- 12 Indicador guia de funções

- 9 Número do ficheiro actual/  
Número total de ficheiros  
gravados na pasta
- 10 Indicador de posição  
da reprodução
- 11 Duração de ficheiro
- 12 Visualização de símbolos
- [UMMA] Formato de ficheiro
- [A/P] Indicador EUPHONY
- [O/G][M/P] Indicador do modo  
de reprodução

# Alimentação

## Introduzir pilhas

Este gravador pode ser utilizado com pilhas recarregáveis Ni-MH ou com pilhas alcalinas AAA.

1

Alimentação

- 1 **Faça deslizar a tampa das pilhas, premindo ligeiramente o botão de abertura da tampa das pilhas.**

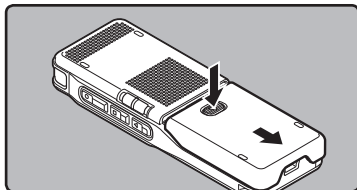

- 2 **Introduza a pilha com as polaridades  $\oplus$  e  $\ominus$  na direcção correcta.**

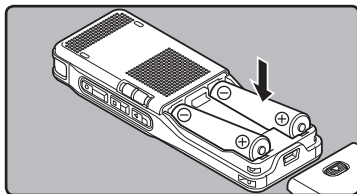

- Ao carregar o gravador, certifique-se de que utiliza as pilhas Ni-MH recarregáveis (BR401) especificadas e fornecidas.
- As pilhas recarregáveis fornecidas não se encontram totalmente carregadas. Antes de utilizar a unidade ou após longos períodos de tempo sem utilizá-la, recomenda-se que carregue as pilhas até que fiquem totalmente carregadas (ver P. 15, P. 16).

- 3 **Feche completamente a tampa das pilhas, premindo na direcção (A) e, em seguida, faça deslizar para a direcção (B).**

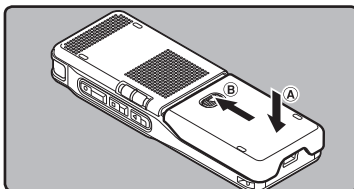

- 4 **Coloque o interruptor POWER/HOLD na posição indicada pela seta e ligue o gravador.**

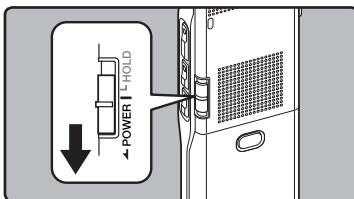

- Se o indicador «hora» ficar intermitente no ecrã, consulte a secção «Definir a hora e a data [Time & Date]» (ver P. 19).

## Indicador de carga das pilhas

O indicador de carga das pilhas no ecrã altera-se à medida que as pilhas perdem carga.



- Quando o ícone [ ] for apresentado no ecrã, substitua as pilhas logo que possível. Quando as pilhas estão demasiado fracas [ ] e a mensagem [Battery Low] é apresentada no ecrã, o gravador desliga-se.

**Notas**

- Não é possível utilizar pilhas de manganês neste gravador.
- Ao substituir as pilhas, recomenda-se a utilização de pilhas alcalinas AAA ou pilhas recarregáveis Ni-MH da Olympus.
- Certifique-se de que desliga o gravador antes de substituir as pilhas. Retirar as pilhas enquanto o gravador está em funcionamento poderá danificar o ficheiro. Se estiver a gravar para um ficheiro e esgotar a carga das pilhas, perderá a gravação do ficheiro actual, visto que não será possível fechar o cabeçalho do ficheiro. É fundamental substituir as pilhas logo que seja observada uma única marca no indicador de carga da bateria.
- Se demorar mais de 15 minutos para substituir as pilhas gastas ou se retirar e voltar a colocar as pilhas repetidamente em intervalos curtos, poderá ter de voltar a definir a hora quando colocar as pilhas novas (☞ P. 20).
- Retire as pilhas caso não pretenda utilizar o gravador durante um período de tempo prolongado.
- Ao reproduzir um ficheiro de voz/música, as definições iniciais do gravador poderão ser repostas devido a uma redução da saída de voltagem das pilhas, dependendo do nível de volume, mesmo quando o ícone [ ] é apresentado no indicador de carga das pilhas. Neste caso, diminua o volume do gravador.
- Ao substituir as pilhas recarregáveis, certifique-se de que utiliza pilhas Ni-MH recarregáveis. A utilização de produtos de outros fabricantes pode danificar o gravador e deve ser evitada.

**Carregamento através da ligação a um computador por USB**

Podem carregar as pilhas ligando o gravador a uma porta USB de um PC. Ao carregar, certifique-se de que coloca as pilhas recarregáveis (fornecidas) no gravador (☞ P. 14).

Não carregue pilhas primárias como, por exemplo, pilhas alcalinas ou de lítio. Tal pode causar fuga das pilhas ou o aquecimento e avarias no gravador.

**1 Ligue o PC.****2 Ligue o cabo de ligação USB à porta USB do PC.****3 No estado Stop ou Hold, ligue o cabo USB ao terminal de ligação na parte inferior do gravador, premindo o botão STOP ■.**

- [Batt. Charge mode] é apresentado no ecrã quando premir o botão STOP ■.
- Prima sem soltar o botão STOP ■ até que [Charging] apareça no ecrã.

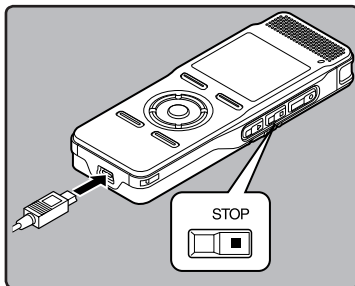

## Ligar ao adaptador CA de ligação USB (opcional) para carregamento

O carregamento pode ser efectuado ligando o adaptador CA de ligação USB (A514) (opcional). Antes de ligar o adaptador CA, altere a definição de ligação USB para [AC Adapter] (☞ P. 69).

1

Alimentação

**1** Ligue o adaptador CA a uma tomada doméstica.

**2** Ligue o cabo de ligação USB do gravador ao adaptador CA.

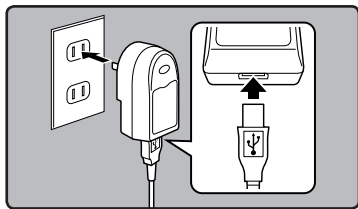

**3** Com o gravador desligado, ligue o cabo USB ao terminal de ligação na parte inferior do gravador, premindo o botão STOP ■.

- [Batt. Charge mode] é apresentado no ecrã.
- O carregamento é iniciado quando [Charging] é apresentado no ecrã.

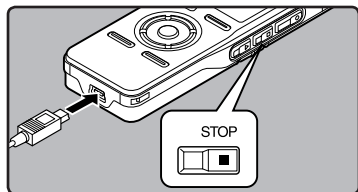

### Notas

- O carregamento é interrompido temporariamente durante a gravação, reprodução ou transmissão de dados.
- O gravador não pode ser carregado quando o PC estiver desligado. Além disso, não pode ser carregado quando o PC estiver desligado ou nos modos de espera, hibernação ou suspensão.
- Não carregue o gravador com o hub USB ligado.
- Se a mensagem [Cannot charge] for apresentada, não é possível carregar a pilha introduzida no gravador. Substitua imediatamente as pilhas pelas pilhas fornecidas (☞ P. 14).
- O carregamento estará concluído quando for apresentada a indicação [F] (tempo de carregamento: aproximadamente 4 horas \*).
- \* Apresenta o tempo aproximado quando carregar totalmente a pilha sem nenhuma carga à temperatura ambiente. O tempo de carregamento varia consoante a carga restante e o estado das pilhas.
- Não é possível carregar quando a indicação [G]\*1 ou [H]\*2 estiver intermitente. Carregue as pilhas a uma temperatura de 5 a 35 °C.
- \*1 [G]: Quando a temperatura ambiente é baixa.
- \*2 [H]: Quando a temperatura ambiente é alta.
- Quando o tempo de utilização se tornar demasiado curto mesmo depois de carregar totalmente as pilhas, substitua-as por pilhas novas.
- Certifique-se de que introduz totalmente o conector USB. Caso contrário, o gravador poderá não funcionar correctamente.
- Certifique-se de que utiliza o cabo fornecido especificamente para a ligação USB. Se utilizar um cabo de outro fabricante, poderão ocorrer problemas. Para além disto, não ligue este cabo específico a qualquer produto de outro fabricante.



**Advertências relativas às pilhas recarregáveis**

Leia cuidadosamente as seguintes descrições quando utilizar pilhas Ni-MH recarregáveis.

**Descarga:**

As pilhas recarregáveis perdem carga automaticamente quando não estão a ser utilizadas. Certifique-se de que as carrega regularmente antes de as utilizar.

**Temperatura de funcionamento:**

As pilhas recarregáveis são produtos químicos. A eficácia das pilhas recarregáveis poderá variar mesmo quando a temperatura de funcionamento recomendada é respeitada. Trata-se da natureza inerente a este tipo de produtos.

**Intervalo de temperatura recomendado:****Ao utilizar o aparelho:**

0 °C – 42 °C

**Carregamento:**

5 °C – 35 °C

**Armazenamento durante um longo período:**

-20 °C – 30 °C

A utilização das pilhas recarregáveis a uma temperatura ambiente fora do intervalo acima descrito poderá resultar na redução da eficácia e da vida útil das pilhas. Para impedir que as pilhas derramem líquido ou que enferrujem, retire as pilhas recarregáveis do interior do produto quando não utilizar o mesmo por períodos de tempo prolongados e guarde as pilhas em separado.

**Notas**

- Este gravador foi concebido para carregar totalmente as pilhas, independentemente do respectivo nível de energia. Contudo, para obter melhores resultados ao carregar pilhas recarregáveis novas ou pilhas que não sejam utilizadas há muito tempo (mais de um mês), é recomendável efectuar 2 a 3 ciclos de carga e descarga total das pilhas.
- Ao deitar fora pilhas recarregáveis, tenha sempre em consideração as leis e regulamentações locais. Contacte o centro de reciclagem local para obter informações relativamente aos métodos de eliminação.
- Se as pilhas recarregáveis Ni-MH não estiverem totalmente descarregadas, deverá isolá-las para evitar o risco de curto-circuito (por exemplo, isolando os contactos com fita adesiva) antes de as deitar fora.

## Ligar/Desligar

Quando o gravador não estiver a ser utilizado, desligue-o para reduzir o consumo das pilhas ao mínimo. Mesmo que a alimentação se encontre desligada, serão mantidos os dados existentes e as configurações dos modos e do relógio.

1

Alimentação

### Ligar

Com o gravador desligado, coloque o interruptor **POWER/HOLD** na posição indicada pela seta.

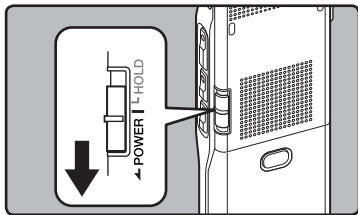

- O dispositivo e o ecrã ligar-se-ão.

### Desligar

Coloque o interruptor **POWER/HOLD** na posição indicada pela seta durante **0,5 segundo ou mais**.

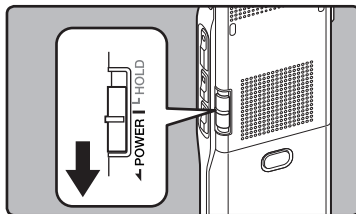

- O ecrã e a alimentação desligar-se-ão.
- A função retomar memoriza a posição de interrupção antes de ter desligado o aparelho.

### Modo de poupança de energia

Se o gravador estiver ligado e parar durante 10 minutos ou mais (predefinição), o ecrã desligar-se-á e entrará em modo de poupança de energia. Pode escolher o período de tempo após o qual o gravador entra em modo de poupança de energia, entre as opções **[5minutes]**, **[10minutes]**, **[30minutes]**, **[1hour]** e **[Off]** (☞ P. 54). Para sair do modo de poupança de energia, prima um botão.

# HOLD

Se colocar o interruptor **POWER/HOLD** na posição **HOLD**, as condições actuais serão preservadas, e todos os botões e interruptores desactivados. Esta função é útil para quando o gravador tem de ser transportado numa mala ou bolso. Isto previne que aconteçam acidentes durante a gravação.

## Colocar o gravador no modo HOLD (Bloquear)

Coloque o interruptor **POWER/HOLD** na posição **HOLD**.

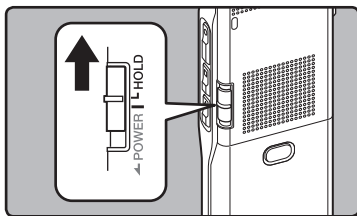

- Quando a indicação [**Hold**] é apresentada no ecrã, o gravador está no modo HOLD.

## Sair do modo HOLD (Bloquear)

Coloque o interruptor **POWER/HOLD** na posição **A**.

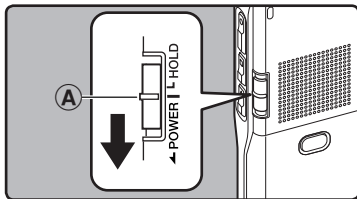

## Notas

- Se premir um botão no modo HOLD, o relógio fica intermitente durante 2 segundos, mas o gravador não será desbloqueado.
- Se colocar o dispositivo no modo HOLD durante a reprodução (gravação), o funcionamento é desactivado e o estado de reprodução (gravação) mantém-se inalterado (quando a reprodução e a gravação terminam, uma vez que foi atingido o limite da memória restante, o dispositivo pára).
- Este gravador pode ser utilizado de forma eficaz através do dispositivo de controlo remoto exclusivo RS30W (opcional), mesmo quando estiver no modo HOLD.

# Definir a hora e a data [Time & Date]

Se definir antecipadamente a hora e a data, quando os ficheiros são gravados, as informações são automaticamente guardadas para cada um dos ficheiros. Ao definir a hora e a data antecipadamente facilita a gestão dos ficheiros.

1

Definir a hora e a data

Ao utilizar o gravador pela primeira vez após a aquisição ou ao ligá-lo depois de ter retirado as pilhas durante mais de 15 minutos, em caso de substituição das mesmas, é apresentada a mensagem [Set Time & Date]. Quando a indicação «hora» estiver intermitente, proceda à configuração a partir do Passo 1.

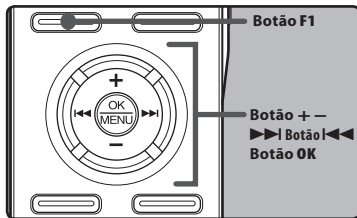

1 **Prima o botão ►► ou ◀◀ para seleccionar o item a definir.**

- Selecciono o item «hora», «minuto», «ano», «mês» e «dia» com um ponto intermitente.

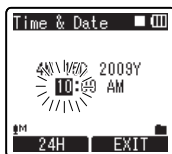

2 **Prima o botão + ou - para definir.**

- Execute os mesmos passos, premindo o botão ►► ou ◀◀ para seleccionar o item seguinte e, em seguida, prima o botão + ou - para definir.
- Poderá optar entre uma visualização em 12 ou em 24 horas, premindo o botão F1 durante a definição das horas e dos minutos.

**Exemplo: 10:20 P.M**

10:20 PM  
(Configuração inicial) ↔ 22:20

- Pode seleccionar a ordem de «month», «day» e «year» premindo o botão F1 ao definir estas opções.

**Exemplo: April 15, 2009**

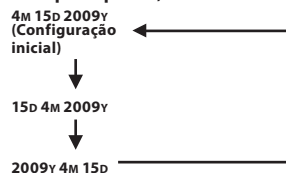

3 **Prima o botão OK para confirmar a definição.**

- O relógio será iniciado de acordo com a data e hora definidas. Prima o botão OK de acordo com o sinal de hora.



### Notas

- Se premir o botão **OK** durante a configuração, o gravador irá guardar os itens definidos até ao momento.
- Depois da configuração, soará uma mensagem a informar que, caso a orientação não seja necessária, deverá seleccionar **[Off]** e o ecrã avança para a configuração do **[Voice Guide]** (E3\* P.68). Se não pretender utilizar a função de orientação, seleccione **[Off]**.

### Alterar a hora e a data

Quando o gravador estiver no modo de stop, prima sem soltar o botão **STOP** ■ para visualizar **[Time & Date]** e **[Remain]**. Se a hora e a data actuais não estiverem correctas, defina-as através do procedimento a seguir indicado.

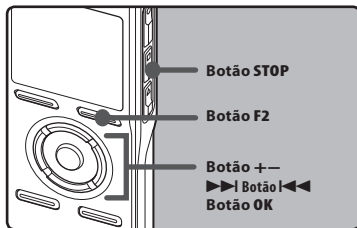

#### 1 Seleccione **[Time & Date]** a partir do menu no **[Device Menu]**.

- **[Time & Date]** será apresentado no ecrã.
- Para mais informações sobre as definições de menu, consulte as P. 44 e 45.
- A indicação «hora» ficará intermitente no ecrã, indicando o início do processo de configuração da Hora e da Data.

Os passos a seguir indicados são idênticos aos passos 1 a 3 da secção «**Definir a Hora e a Data [Time & Date]**» (E3\* P. 20).



- 2 Prima o botão **F2** ou **STOP** ■ para fechar o ecrã do menu.

1

Definir a hora e a data

# Introduzir e ejectar um cartão microSD

O cartão «microSD» indicado no manual de instruções diz respeito a cartões microSD e microSDHC.

Este gravador pode ser utilizado com cartões microSD disponíveis no mercado, bem como com a memória integrada.

## Introduzir um cartão microSD

1

Introduzir e ejectar um cartão microSD

- 1 Quando o gravador estiver no modo de stop, abra a tampa do cartão.

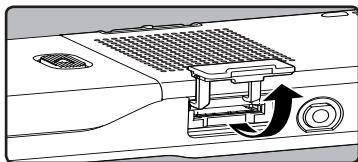

- 2 Coloque o cartão microSD na posição correcta no compartimento do cartão, tal como ilustrado no diagrama.

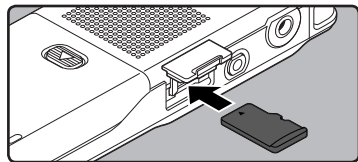

- Introduza o cartão microSD a direito.
- Ao sentir um clique, significa que o cartão microSD foi inserido na totalidade.
- Ao colocar o cartão microSD de forma incorrecta poderá danificar a área de contacto ou encravar o cartão microSD.
- Se o cartão microSD não for inserido na totalidade, os dados poderão não ser gravados no cartão microSD.

- 3 Feche a tampa do cartão firmemente.

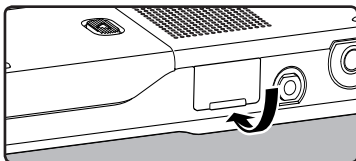

- Ao introduzir o cartão microSD, é apresentada a visualização de alteração do suporte de gravação.

- 4 Quando estiver a gravar para um cartão microSD, prima o botão + ou - e seleccione [Yes].

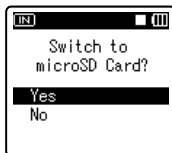

- 5 Prima o botão OK para confirmar a definição.



### Notas

- Pode alterar o suporte de gravação para a memória integrada (ver P. 54).
- Em alguns casos, os cartões microSD formatados (inicializados) por outro dispositivo como, por exemplo, um computador, não são reconhecidos. Certifique-se de que o cartão é formatado neste gravador antes de utilizar (ver P. 71).

## Ejectar um cartão microSD

- 1 Quando o gravador estiver no modo de stop, abra a tampa do cartão.

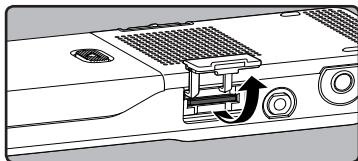

- 2 Empurre o cartão microSD para o desbloquear e este sairá parcialmente.

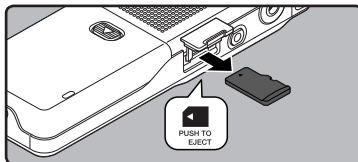

- O cartão microSD sairá do respectivo compartimento, podendo ser retirado em segurança.
- Quando a opção [Memory Select] estiver definida como [microSD Card], é apresentada a indicação [Built-in Memory Selected].



- 3 Feche a tampa do cartão firmemente.

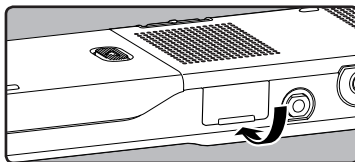

### Notas

- Ao retirar o dedo demasiado rápido quando empurra o cartão microSD, poderá fazer com que o cartão saia do compartimento.
- Antes de colocar o cartão microSD, desactive a função de protecção contra escrita. Consulte o website da Olympus relativamente aos cartões microSD que podem ser utilizados com este gravador.
- Este gravador poderá não reconhecer correctamente alguns cartões microSD que não sejam compatíveis com o mesmo.
- Nos casos em que o cartão microSD não pode ser reconhecido, retire o cartão microSD e volte a colocá-lo de forma a verificar se o gravador reconhece o mesmo.
- O desempenho do processamento de cartões microSD será reduzido ao gravar e apagar repetidamente. Neste caso, formate o cartão microSD (P. 71).

# Notas sobre as pastas

Pode utilizar a memória integrada ou o cartão microSD como suporte de gravação. Independentemente do suporte de gravação, os ficheiros de voz, de música e de conteúdos são separados e guardados respectivamente nas pastas **[Recorder]**, **[Music]**, **[Podcast]** e **[Audible]**, organizadas em árvore.

Quando a indicação **[Home]** for apresentada na secção Guia de programas do ecrã, prima o botão **F1** para regressar ao ecrã inicial. Este procedimento é útil quando alterar os modos **[Recorder]**, **[Music]**, **[Podcast]** e **[Audible]**.

## Nota

- Os ficheiros ou pastas localizados na pasta **[Home]** ou **[Recorder]** não serão indicados no gravador.



## Acerca das pastas para gravação de voz

**[Folder A]** – **[Folder E]**, dentro da pasta **[Recorder]**, são pastas para gravações de voz. Ao gravar com o gravador, seleccione uma das cinco pastas e, em seguida, execute a gravação.

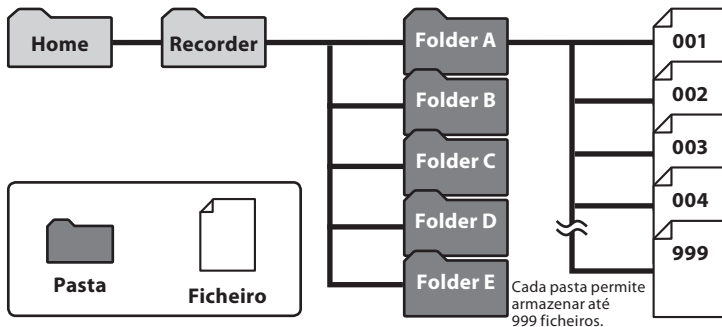

Os nomes dos ficheiros gravados com este gravador serão criados automaticamente.

**DM52 0001 .WMA**

①

②

③

### ① ID do utilizador:

O nome do ID do utilizador definido no gravador de voz digital. O ID do utilizador pode ser alterado no Olympus Sonority.

### ② Número de ficheiro:

Um número de série atribuído automaticamente pelo gravador de voz digital.

### ③ Extensão:

São extensões de nome de ficheiro para o formato de gravação quando são criadas gravações com este dispositivo.

- Formato PCM Linear .WAV
- Formato MP3 .MP3
- Formato WMA .WMA



## Acerca da pasta para reprodução de música

Ao transferir ficheiros de música para o dispositivo utilizando o Windows Media Player, será automaticamente criada uma pasta **[Music]** que contém uma estrutura de submenus, conforme ilustrado no diagrama abaixo. É possível reorganizar por ordem de preferência os ficheiros de música existentes na mesma pasta e reproduzir os mesmos novamente (ver P. 56).

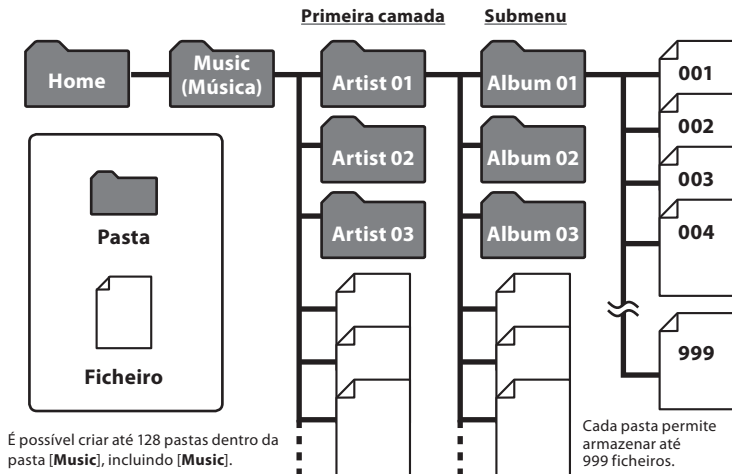

1

Notas sobre as pastas

## Acerca da pasta para conteúdo de podcast

Foi criada antecipadamente uma pasta **[Podcast]** para guardar os ficheiros distribuídos (☞ P. 107) por Podcast, dentro da pasta **[Home]**. Pode reproduzir os programas (ficheiros) transmitidos a partir do «Olympus Sonority». Com o gravador parado, prima o botão **[Podcast]** durante um segundo ou mais para abrir a pasta **[Podcast]** dentro da pasta **[Home]**. É apresentada uma lista de ficheiros e pastas dentro da pasta. Para obter informações sobre «**Podcast**», consulte ☞ P. 107.

### Primeira camada

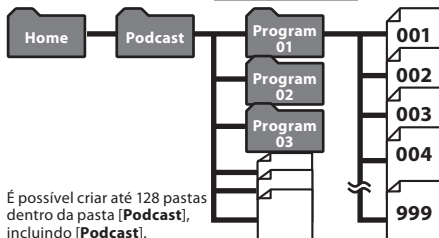

É possível criar até 128 pastas dentro da pasta **[Podcast]**, incluindo **[Podcast]**.

Cada pasta permite armazenar até 999 ficheiros.

## Acerca da pasta para conteúdo Audible

Os ficheiros Audible podem ser redireccionados do website da Audible para o gravador através do Audible Manager (☞ P. 112) ou Windows Media Player.

Quando redireccionar ficheiros Audible para o gravador através do Audible Manager, é criada automaticamente uma pasta **[Audible]** para ficheiros Audible a reproduzir, dentro da pasta **[Music]**, onde os ficheiros são guardados.

Quando redireccionar ficheiros Audible para o gravador através do Windows Media Player, é criada uma pasta **[Artist]** dentro da pasta **[Music]** para ficheiros a reproduzir e onde os mesmos são guardados, tal como acontece com os ficheiros de música.

### Primeira camada

### Submenu

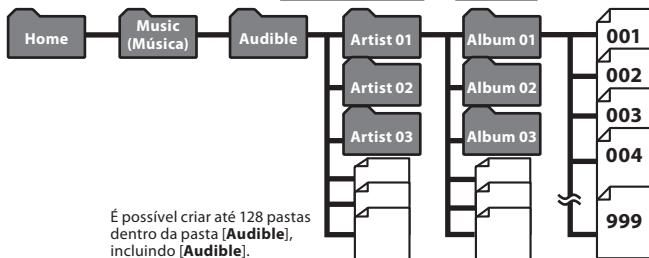

É possível criar até 128 pastas dentro da pasta **[Audible]**, incluindo **[Audible]**.

Cada pasta permite armazenar até 999 ficheiros.

# Selecionar as pastas e os ficheiros

Altere as pastas enquanto o dispositivo está no modo de stop ou em reprodução. Para obter informações sobre a estrutura de submenus das pastas, consulte a secção «Notas sobre as pastas» (☞ P. 24 a P. 26).

## Funcionamento das pastas de gravações de voz:

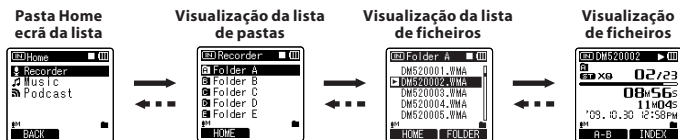

1

Selecionar as pastas e os ficheiros

## Funcionamento das pastas de reprodução de música/Reprodução de conteúdo:

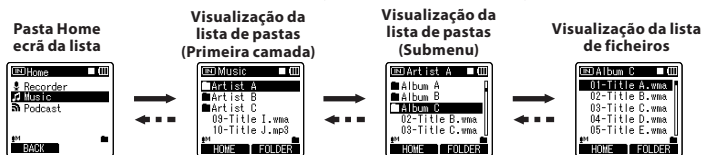

### Percorrer os níveis

**Botão LIST**

**Voltar** ←

Sempre que premir este botão, irá regressar ao nível acima. O ecrã da lista pode ser controlado com o botão **◀**. Se premir o botão **LIST** sem soltar ao deslocar-se numa hierarquia de pastas, será novamente apresentada a visualização de ficheiros.

**Visualização de ficheiros**

São apresentadas as informações sobre o ficheiro selecionado. Entra no modo de reprodução da reprodução.

**Botão OK**

**Avançar** →

Sempre que premir este botão, será aberta a pasta ou o ficheiro selecionado na lista e avança para o nível abaixo. O ecrã da lista pode ser controlado com o botão **▶**.

**Botão + ou -**

Selecione a pasta ou o ficheiro.

**Ecrã da lista**

São apresentados os ficheiros e as pastas gravados no gravador.

**Visualização de ficheiros**



# Acerca da gravação

## Gravação

Antes de iniciar a gravação, seleccione uma pasta de gravações de voz, entre [F1] e [F5], na pasta [Recorder]. Estas cinco pastas podem ser utilizadas de forma selectiva para distinguir o tipo de gravação, por exemplo: a Pasta [F1] pode ser utilizada para armazenar informações pessoais, enquanto a Pasta [F5] pode ser dedicada ao armazenamento de informações profissionais.

2

Gravação

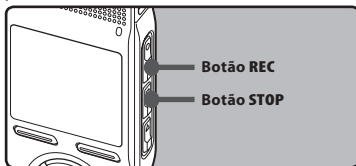

### 1 Seleccione a pasta de gravação (ver P. 24 a P. 27).

#### Como mudar de pastas:

- Se premir o botão **LIST** na visualização de ficheiros com a reprodução parada, regressará ao nível superior seguinte. Se premir o botão **LIST** repetidamente, será apresentada a visualização da lista de pastas.
- Prima o botão **+ ou -** na visualização da lista de pastas para seleccionar as pastas para gravações de voz. Os ficheiros áudio recentemente gravados serão gravados como o último ficheiro na pasta seleccionada.

### 2 Prima o botão REC ● para iniciar a gravação.

- A luz indicadora de gravação acende e é apresentada a indicação [●] no ecrã.
  - Aponte o microfone na direcção da origem do som que será gravado.
- Modo de gravação
  - Indicador de memória restante
  - Tempo de gravação decorrido
  - Tempo restante de gravação
  - Indicador de nível (altere de acordo com o nível de gravação e definições de função de gravação)

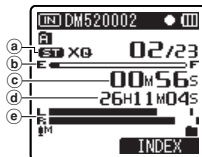

- [Rec Mode] não pode ser alterado no modo de descanso da gravação nem durante a gravação. Configure este modo quando o gravador estiver parado (ver P. 47).

### 3 Prima o botão STOP ■ para parar a gravação.

- [■] será apresentado no ecrã.
- Duração de ficheiro

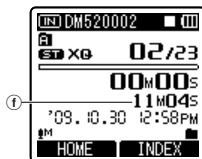

#### Notas

- Ao introduzir um cartão microSD no gravador, certifique-se de que confirma o suporte de gravação como [Built-in Memory] ou [microSD Card], para que não ocorra qualquer erro (ver P. 54).
- Se seleccionar uma pasta diferente de [A] até [E] e premir o botão **REC ●**, a mensagem [Cannot record in this folder] ficará intermitente. Seleccione uma pasta de [A] até [E] e inicie novamente a gravação.
- Para assegurar que começa a gravar desde o início, comece a falar quando a luz indicadora de gravação acender.
- Quando o tempo restante de gravação for inferior a 60 segundos, a luz indicadora de gravação ficará intermitente. Quando o tempo restante de gravação atingir 30 ou 10 segundos, a luz irá piscar mais rapidamente.

- Quando for apresentada a mensagem **[Folder Full]**, o gravador não poderá efectuar mais gravações. Elimine quaisquer ficheiros desnecessários antes de prosseguir com a gravação (☞ P. 42).
- O gravador não poderá efectuar mais gravações quando for apresentada a mensagem **[Memory Full]**. Elimine quaisquer ficheiros desnecessários antes de prosseguir com a gravação (☞ P. 42).
- É recomendada a formatação do suporte de gravação no gravador, antes de efectuar a gravação (☞ P. 71).

### Pausa

**Quando o gravador estiver no modo de gravação, prima o botão REC ●.**

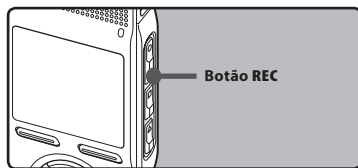

- [■] será apresentado no ecrã.
- O gravador será desactivado após 120 minutos em «Rec Pause».

### Retomar gravação:

**Prima novamente o botão REC ●.**

- A gravação será retomada no ponto de interrupção.

**Para consultar rapidamente o conteúdo da gravação**

**Quando o gravador estiver no modo de gravação, prima o botão PLAY ►.**

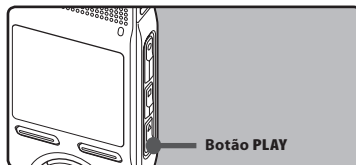

- [▶] será apresentado no ecrã.
- Interrompa a gravação e o ficheiro gravado será reproduzido.

### Ouvir durante a gravação de áudio

Se iniciar a gravação após inserir os auriculares na tomada **EAR** do gravador, poderá ouvir o som a ser gravado. O volume do monitor de gravação pode ser ajustado premindo o botão + ou -.

**Ligue os auriculares à tomada EAR no gravador.**

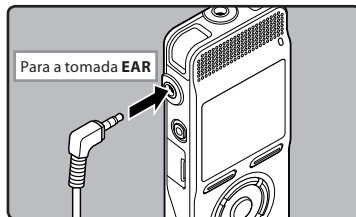

- Após o início da gravação, poderá ouvir o som a ser gravado através dos auriculares.

## Notas

- O nível de gravação não pode ser controlado através do botão de volume.
- Durante a utilização de auriculares, não defina o volume para um valor demasiado alto. A audição a volumes demasiado elevados poderá provocar perdas de audição.
- Não coloque os auriculares junto a um microfone, pois poderá provocar interferências.
- Se o altifalante externo estiver ligado durante a gravação, poderão ocorrer interferências de áudio.

2

Gravação

**Definições recomendadas de acordo com as condições de gravação**

O gravador é definido inicialmente para o modo [ST XQ] para que possa criar gravações estéreo de alta qualidade imediatamente após a aquisição. As diversas funções relativas à gravação podem ser configuradas de forma a adequarem-se melhor às condições de gravação.

A tabela seguinte apresenta as definições de gravação padrão com ambientes de gravação como exemplo.

Condições de gravação	Definições recomendadas			
	[Rec Mode] ( <small>ver</small> P. 47)	[Mic Sense] ( <small>ver</small> P. 47)	[Low Cut Filter] ( <small>ver</small> P. 48)	[Zoom Mic] ( <small>ver</small> P. 48)
Gravação em conferências e com outros grupos de grandes dimensões.	[PCM]: [44.1kHz] [ST XQ] [MP3]: [320kbps]	[High]	[On]	[Wide]
Reuniões e negociações com poucas pessoas.	[ST XQ] [ST HQ] [MP3]: [256kbps] [MP3]: [192kbps]	[Middle]		[Wide]
Ditado com muito ruído de fundo.	[HQ]	[Low]		[Off]
Com música a tocar, som de pássaros e comboios.	[PCM]: [48kHz] [PCM]: [44.1kHz]	Defina a sensibilidade do microfone de acordo com o volume que pretende gravar.	[Off]	[Off]
Ditado num ambiente calmo	Pode ser efectuado com qualquer tipo de definição. Seleccione uma definição de gravação.			

## Gravar a partir de um microfone externo ou de outros dispositivos

O microfone externo e outros dispositivos podem ser ligados e o som pode ser gravado. Efectue a ligação de acordo com as seguintes indicações, consoante o dispositivo utilizado.

- Não ligue e desligue dispositivos da tomada do gravador durante a gravação.

### Gravar com um microfone externo:

#### Ligue um microfone externo à tomada MIC do gravador.



### Microfones externos aplicáveis

#### Microfone de 2 canais (omni-direccional): ME30W

São microfones omni-direccionais de elevada sensibilidade, suportados por alimentação adicional e adequados à gravação de actuações musicais.

#### Microfone mono de elevada sensibilidade com cancelamento de ruído (unidireccional): ME52W

Este microfone é ideal para a gravação de som à distância com um mínimo de ruído ambiente.

#### Microfone Compact Gun (unidireccional): ME31

Os microfones direccionais são úteis para gravações como as efectuadas no exterior com o som de pássaros. O corpo de corte metálico proporciona resistência a uma rigidez elevada.

#### Microfone com «Tie clip» (omni-direccional): ME15

Microfone de pequenas dimensões, fornecido com um «tie clip» (clip para vestuário).

#### Microfone para telefone: TP7

Microfone de tipo auricular que pode ser colocado no ouvido durante uma chamada telefónica. Permite gravar a voz ou a conversação ao telefone de forma nítida e audível.

### Notas

- Utilize o cabo de ligação para transferência sonora vendido em separado (KA333) para ligar o gravador a outros dispositivos.
- Os níveis de entrada não podem ser ajustados com este gravador. Quando ligar o gravador a um dispositivo externo, efectue um teste de gravação e ajuste o nível de saída ao dispositivo externo.
- O microfone incorporado deixará de funcionar ao ligar um microfone externo à tomada MIC do gravador.
- Também podem ser utilizados microfones que sejam suportados pela alimentação suplementar.
- Se for utilizado um microfone mono externo com o [Rec Mode] definido para um modo de gravação estéreo, a gravação será efectuada apenas com o microfone do canal Esquerdo (REF P. 47).

## Gravar o som de outros dispositivos com este gravador:

O som pode ser gravado ao efectuar uma ligação à tomada de saída de áudio (tomada de auriculares) de outro dispositivo e à tomada **MIC** do gravador, através do cabo de ligação KA333 (opcional) para transferência sonora.



### Nota

- Os níveis de entrada detalhados não podem ser ajustados com este gravador (☞ P. 47). Ao ligar o gravador a um dispositivo externo, efectue um teste de gravação e ajuste o nível de saída dos dispositivos externos.

## Gravar o som deste gravador com outros dispositivos:

O som deste gravador pode ser gravado a partir de outros dispositivos, quando ligado à tomada de entrada de áudio (tomada de microfone) desses dispositivos e à tomada **EAR** do gravador, através do cabo de ligação KA333 (opcional) para transferência sonora.

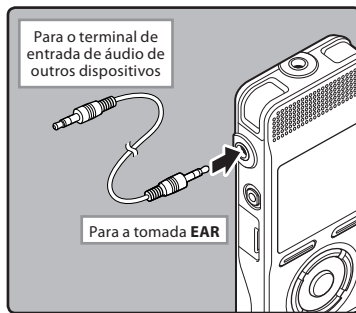

### Nota

- Quando ajustar as diversas definições de qualidade de som relacionadas com a reprodução a partir do gravador, o sinal de saída de áudio enviado pela tomada **EAR** será também alterado (☞ P. 50).



# Acerca da reprodução

## Reprodução

O gravador permite reproduzir ficheiros nos formatos WAV, MP3 e WMA. Para reproduzir um ficheiro gravado noutro aparelho, terá de transferir (copiar) o ficheiro a partir de um computador.

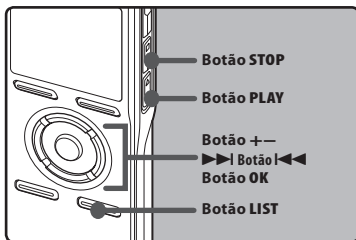

### 1 Seleccione a pasta que contém os ficheiros que pretende reproduzir (ver P. 24 a P. 27).

**Como mudar de pastas:**

- 1 Se premir o botão **LIST** na visualização de ficheiros durante a reprodução ou com o gravador parado, regressará ao nível superior seguinte. Se premir o botão **LIST** repetidamente, será apresentada a visualização da lista de pastas.
- 2 Se premir o botão **+ ou -** na visualização da lista de pastas para seleccionar um ficheiro, e, em seguida, prima o botão **OK** ou **▶▶▶**.

### 2 Na Visualização da lista de ficheiros, prima o botão **+ ou -** para seleccionar o ficheiro que pretende reproduzir.

- Na Visualização de ficheiros, prima o botão **▶▶▶** ou **◀◀◀** para seleccionar um ficheiro.

### 3 Prima o botão **PLAY ▶** ou **OK** para iniciar a reprodução.

- **[▶]** será apresentado no ecrã.

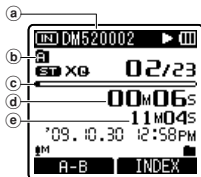

- a Nome do ficheiro
- b Indicador de pastas
- c Indicador da posição da reprodução
- d Tempo de reprodução decorrido
- e Duração de ficheiro

### 4 Prima o botão **+ ou -** para ajustar um volume de audição confortável.

- O volume pode ser ajustado num intervalo de **[00]** a **[30]**.

### 5 Prima o botão **STOP ■** a qualquer altura em que pretenda parar a reprodução.

- **[■]** será apresentado no ecrã.
- A reprodução será interrompida a meio. Quando a função de retomar é activada, a localização de paragem será registada, mesmo que desligue a alimentação. Quando voltar a ligar a alimentação, a reprodução poderá ser retomada a partir da localização registada.

## Avanço Rápido

**Quando o gravador estiver no modo de stop na visualização de ficheiros, prima sem soltar o botão ►►►.**

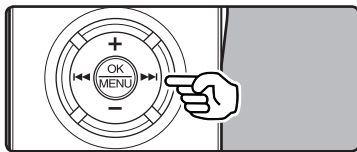

- [►►►] será apresentado no ecrã.
- Se soltar o botão ►►►, o avanço é interrompido. Prima o botão **PLAY ►** ou **OK** para retomar a reprodução a partir do local em que esta foi interrompida.

**Quando o gravador estiver no modo de reprodução, prima sem soltar o botão ►►►.**

- Se soltar o botão ►►► o gravador retomarà a reprodução normal.
- Se houver uma marca de índice ou uma marca temporária a meio do ficheiro, o gravador pára nesse ponto (☞ P. 38).
- O gravador pára quando chega ao fim do ficheiro. Continue a premir o botão ►►► para prosseguir com o avanço a partir do início do ficheiro seguinte.

## Retrocesso

**Quando o gravador estiver no modo de stop na visualização de ficheiros, prima sem soltar o botão ◀◀◀.**

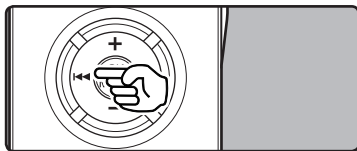

- [◀◀◀] será apresentado no ecrã.
- Se soltar o botão ◀◀◀, o avanço é interrompido. Prima o botão **PLAY ►** ou **OK** para retomar a reprodução a partir do local em que esta foi interrompida.

**Quando o gravador estiver no modo de reprodução, prima sem soltar o botão ◀◀◀.**

- Se soltar o botão ◀◀◀ o gravador retomarà a reprodução normal.
- Se houver uma marca de índice ou uma marca temporária a meio do ficheiro, o gravador pára nesse ponto (☞ P. 38).
- O gravador pára quando atinge o início do ficheiro. Continue a premir o botão ◀◀◀ para continuar a recuar a partir do final do ficheiro anterior.

## Localizar o Início do Ficheiro

**Quando o gravador estiver no modo de stop ou no modo de reprodução, prima o botão ►►►.**

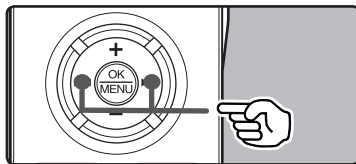

- O gravador avança para o início do ficheiro seguinte.

**Quando o gravador estiver no modo de reprodução, prima o botão ◀◀◀.**

- O gravador avança para o início do ficheiro actual.

**Quando o gravador estiver no modo de stop, prima o botão ◀◀◀.**

- O gravador volta ao início do ficheiro anterior. Se o gravador parar a meio do ficheiro, volta ao início do ficheiro.

## Quando o gravador estiver no modo de reprodução, prima o botão ◀◀ duas vezes.

- O gravador volta ao início do ficheiro anterior.

### Notas

- Ao avançar para o início do ficheiro durante a reprodução, o gravador pára na posição da marca de índice e da marca temporária. A marca de índice e a marca temporária serão ignoradas se executar a operação no modo de stop (☞ P. 38).
- Se **[Skip Space]** estiver definido para uma opção diferente de **[File Skip]**, o gravador avança/retrocede o tempo especificado e, em seguida, inicia a reprodução (☞ P. 52).

### Reproduzir através de auriculares

Poderá ligar os auriculares à tomada **EAR** do gravador para audição.

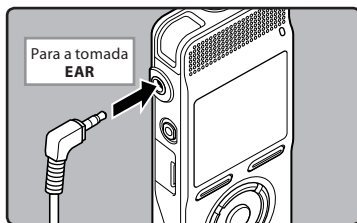

- Quando são utilizados auriculares, o altifalante do gravador é desligado.

### Notas

- Para evitar irritação no ouvido, baixe o nível de volume antes de colocar os auriculares.
- Ao ouvir a reprodução através dos auriculares não coloque o volume demasiado elevado. Poderá provocar danos no ouvido e redução da capacidade auditiva.

### Definições relacionadas com a reprodução

<b>[Segment repeat]</b> (☞ P. 40)	Esta função activa a reprodução de repetição de uma parte do ficheiro que está a ser reproduzido.
<b>[Replace]</b> (☞ P. 56)	Altera a ordem dos ficheiros na pasta seleccionada. É útil para reproduzir ficheiros por uma ordem específica no modo de reprodução normal, etc.
<b>[Noise Cancel]</b> (☞ P. 50)	Se for difícil perceber áudio gravado devido a um ambiente ruidoso, basta ajustar o nível de definição do Cancelamento de ruído.
<b>[EUPHONY]</b> (☞ P. 50)	Os ajustes de nível da definição <b>[EUPHONY]</b> podem ser efectuados em quatro etapas, de acordo com a preferência do utilizador.
<b>[Voice Filter]</b> (☞ P. 50)	O gravador possui uma função de Filtro de voz para cortar os tons altos e baixos de frequência durante a reprodução normal, rápida ou baixa e permitir uma reprodução nítida do áudio.
<b>[Play Mode]</b> (☞ P. 50)	Pode seleccionar o modo de reprodução ajustado à sua preferência.
<b>[Play Speed]</b> (☞ P. 51)	A velocidade de reprodução pode ser definida para reprodução de velocidade lenta ou velocidade rápida.
<b>[Skip Space]</b> (☞ P. 52)	Pode definir a duração do intervalo.
<b>[Alarm]</b> (☞ P. 52)	A função de reprodução do alarme pode ser ajustada de forma a reproduzir um ficheiro seleccionado numa hora predefinida.
<b>[Play Scene]</b> (☞ P. 52)	As definições de reprodução pretendidas pelo utilizador podem ser guardadas de forma a adequarem-se a diferentes qualidades de som e métodos de reprodução.
<b>[Intro Play] (para DM-520)</b> (☞ P. 53)	Poderá reproduzir os primeiros segundos de um ficheiro movendo o cursor para um ficheiro dentro de uma pasta.

## Acerca do ficheiro de música

Nos casos em que o gravador não consegue reproduzir ficheiros de música que tenham sido transferidos para o gravador, verifique se a frequência de amostragem e a taxa de bits se encontram na gama passível de reprodução. São fornecidas abaixo combinações das frequências de amostragem e taxas de bits de ficheiros de música que o gravador consegue reproduzir.

Formato de ficheiro	Frequência de amostragem	Taxa de bits
Formato WAV	44,1 kHz, 48 kHz	16 bits
Formato MP3	<b>MPEG1 Layer3:</b> 32 kHz, 44,1 kHz, 48 kHz <b>MPEG2 Layer3:</b> 16 kHz, 22,05 kHz, 24 kHz	De 8 kbps a 320 kbps
Formato WMA	8 kHz, 11 kHz, 16 kHz, 22 kHz, 32 kHz, 44,1 kHz, 48 kHz	De 5 kbps até 320 kbps

- Os ficheiros MP3 de taxa de bits variável (nos quais as taxas de bits de conversão podem variar) podem não ser correctamente reproduzidos.
- Para ficheiros WAV, este gravador apenas poderá reproduzir os ficheiros no formato PCM linear. Os ficheiros WAV com outro formato não poderão ser reproduzidos.
- Este gravador é compatível com Microsoft Corporation DRM9, mas não com DRM10.

## Modo de marcadores

O gravador inclui o modo de marcadores no ficheiro de conteúdos do ficheiro de Podcast ou Audible file transferido para o gravador. Quando está no modo de marcadores, o gravador memoriza automaticamente a última posição de interrupção como uma **[Playback Position]**. Mesmo que o gravador seja parado quando um ficheiro estiver a ser reproduzido, a última posição de interrupção é recuperada a partir do ficheiro e, na próxima vez, este poderá ser reproduzido a partir dessa posição.

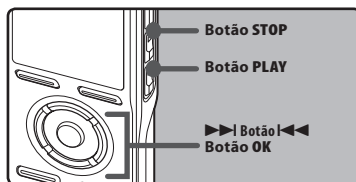

- 1 Seleccionar o ficheiro de conteúdos no ficheiro **[Podcast]** ou na pasta **[Music]**.
- 2 Prima o botão **PLAY** ► ou **OK** para iniciar a reprodução.



- será apresentado no ecrã. Quando reproduzir um ficheiro que tenha sido reproduzido anteriormente, a reprodução é iniciada a partir da última posição de interrupção.

### 3 Prima o botão **STOP** ■ ou **OK** em qualquer altura na qual pretenda interromper a reprodução.



- Pare a reprodução de um ficheiro em qualquer altura. A posição de interrupção é memorizada como uma **[Playback Position]** no ficheiro. Neste estado, mesmo que seleccione um ficheiro vazio, se desloque para outra pasta ou desligue o gravador, a reprodução é iniciada a partir da última posição memorizada quando reproduzir o mesmo ficheiro.

### 4 Reproduzir o ficheiro de conteúdos que foi reproduzido até meio.

- Prima o botão **PLAY** ► ou **OK** para iniciar a reprodução a partir do local em que esta foi interrompida.

#### Avanço Rápido

Prima sem soltar o botão ►►► com o gravador parado.

- Se soltar o botão, o gravador pára mas a **[Playback Position]** não é actualizada. Prima o botão **PLAY** ► ou **OK** para iniciar a reprodução a partir do local em que esta foi interrompida.

Prima sem soltar o botão ►►► ao reproduzir um ficheiro.

- Se soltar o botão ►►►, o gravador retomará a reprodução normal.
- Se uma marca temporária (☞ P. 38) ou **[Playback Position]** estiver marcada a meio do ficheiro, a reprodução é interrompida uma vez nessa posição.

- O gravador pára quando chega ao fim do ficheiro. Continue a premir o botão ►►► para prosseguir com o avanço a partir do início do ficheiro seguinte.

#### Retocesso

Prima sem soltar o botão ◀◀◀ com o gravador parado.

- Se soltar o botão, o gravador pára mas a **[Playback Position]** não é actualizada. Prima o botão **PLAY** ► ou **OK** para iniciar a reprodução a partir do local em que esta foi interrompida.

Prima sem soltar o botão ◀◀◀ ao reproduzir um ficheiro.

- Se soltar o botão ◀◀◀, o gravador retomará a reprodução normal.
- Se uma marca temporária (☞ P. 38) ou **[Playback Position]** estiver marcada a meio do ficheiro, a reprodução é interrompida uma vez nessa posição.
- O gravador pára quando atinge o início do ficheiro. Continue a premir o botão ◀◀◀ para continuar a recuar a partir do final do ficheiro anterior.
- Se mantiver o botão ◀◀◀ premido com o gravador parado no início do primeiro ficheiro, o gravador efectuará o retocesso rápido a partir do fim do último ficheiro.

#### Localizar o Início do Ficheiro

Prima o botão ►►► durante a reprodução, a reprodução lenta ou a reprodução rápida.

- O ficheiro seguinte é colocado em lista e a reprodução é iniciada à velocidade definida anteriormente.

Prima o botão ◀◀◀ durante a reprodução, a reprodução lenta ou a reprodução rápida.

- O ficheiro a ser reproduzido é colocado em lista e a reprodução é iniciada à velocidade definida anteriormente.

Prima o botão ◀◀◀ 2 vezes durante a reprodução, a reprodução lenta ou a reprodução rápida.

- O ficheiro anterior é colocado em lista e a reprodução é iniciada à velocidade definida anteriormente.

- Se houver uma marca temporária (☞ P. 38) a meio do ficheiro, este é reproduzido a partir dessa posição.
- Se o intervalo de salto estiver definido de modo diferente de salto de ficheiro (☞ P. 52), o gravador efectuará o avanço ou retrocesso para um período de tempo definido antes da reprodução.

### Para saltar um ficheiro

Prima o botão ►►| com o gravador parado.

- O gravador avança para a [**Playback Position**] do ficheiro seguinte.

Prima o botão |◀◀ quando a reprodução for interrompida no início do ficheiro.

- O gravador avança para a [**Playback Position**] do ficheiro anterior.

Prima o botão |◀◀ quando a reprodução for interrompida a meio do ficheiro.

- O gravador avança para o cabeçalho do ficheiro.

### Notas

- O modo de marcadores é compatível com os ficheiros dentro da pasta [**Podcast**] e ficheiros Audible.
- Se o ficheiro for eliminado com este gravador, as informações de [**Playback Position**] são eliminadas em simultâneo.
- Será criado, para cada ficheiro, um ficheiro de gestão para as informações de [**Playback Position**].

## Definir uma marca de índice ou uma marca temporária

Se forem utilizadas marcas de índice e marcas temporárias, é possível encontrar rapidamente aquilo que pretende ouvir fazendo avanço ou retrocesso rápido e quando colocar um ficheiro em fila de espera. Não é possível colocar marcas de índice em ficheiros MP3 ou ficheiros criados em máquinas diferentes dos gravadores Olympus IC, mas podem ser colocadas marcas temporárias, para lembrar temporariamente posições pretendidas.

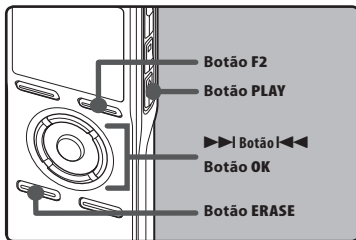

### 1 Prima o botão F2 durante a gravação de ficheiros, pausa na gravação, reprodução ou pausa na reprodução.

- Mesmo depois de ter sido colocada uma marca de índice ou uma marca temporária, a gravação ou reprodução continuará, pelo que poderá colocar marcas de índice ou marcas temporárias noutros locais do mesmo modo.
- É apresentado um número no ecrã e será colocada uma marca de índice ou uma marca temporária.

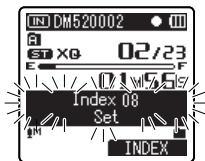

## Eliminar uma marca de índice ou uma marca temporária:

- 1 Localize a marca de índice ou temporária que pretende eliminar.
- 2 Prima o botão ►►► ou ◀◀◀ para seleccionar uma marca de índice ou temporária para eliminar.

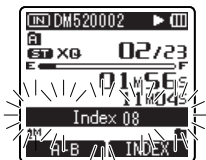

- 3 Quando o número de índice ou temporária for apresentado no ecrã durante aproximadamente 2 segundos, prima o botão ERASE.

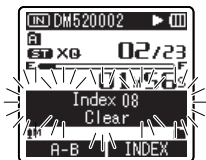

- A marca de índice ou temporária é apagada.
- Os números de índice ou temporários que se seguem ao número de índice ou temporário apagado sobem automaticamente.

### Notas

- As marcas temporárias são, como o nome indica, temporárias, pelo que, se transmitir um ficheiro para o PC ou o mover através do PC, as marcas são apagadas automaticamente.
- É possível definir até 16 marcas temporárias e marcas de índice num ficheiro. Se tentar utilizar mais de 16 marcas de índice ou marcas temporárias, a mensagem **[Index Full]** será apresentada relativamente a marcas de índice, e a mensagem **[Temp Mark Full]** relativamente a marcas temporárias.
- Não é possível definir ou apagar marcas temporárias num ficheiro bloqueado (ver P. 46).
- Depois de definidas as marcas de índice ou temporárias, será criado o ficheiro de gestão para cada ficheiro.

## Como iniciar a reprodução de repetição de segmentos

Esta função activa a reprodução de repetição de uma parte do ficheiro que está a ser reproduzido.

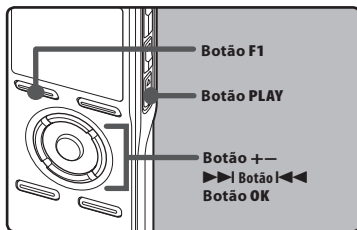

- 1 **Selecione um ficheiro que tenha um segmento que pretenda reproduzir repetidamente** (ver P. 24 a P. 27).
- 2 **Na Visualização da lista de ficheiros, prima o botão + ou – para seleccionar o ficheiro.**
  - Na Visualização de ficheiros, prima o botão ▶▶ ou ◀◀ para seleccionar um ficheiro.
- 3 **Prima o botão PLAY ▶ ou OK para iniciar a reprodução.**
- 4 **Prima o botão F1 no ponto em que pretende iniciar a repetição da reprodução do segmento.**

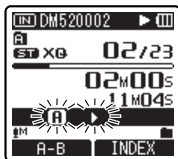

- [A] ficará intermitente no ecrã.
- O avanço rápido e o retrocesso podem ser utilizados se [A] estiver intermitente da mesma forma que na reprodução normal, e poderá avançar rapidamente até à posição final (ver P. 37).
- Quando atingir o fim do ficheiro com [A] intermitente, esse ponto tornar-se-á na posição final e é iniciada a reprodução de repetição.

### 5 Prima novamente o botão F1 na posição onde pretende terminar a reprodução de repetição do segmento.

- O gravador reproduz repetidamente o segmento até que esta função seja cancelada.

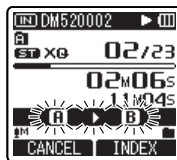

#### Nota

- Da mesma forma que no modo de reprodução normal, a velocidade de reprodução também pode ser alterada durante a reprodução de repetição de segmentos (ver P. 51). Se forem inseridas ou eliminadas marcas de índice ou marcas temporárias (ver P. 38) durante a reprodução de repetição de segmento, esta função será cancelada e o gravador regressará ao modo de reprodução normal.



### Cancelar a função de reprodução de repetição de segmento

Se premir qualquer um dos seguintes botões, a reprodução de repetição de segmento será desactivada.

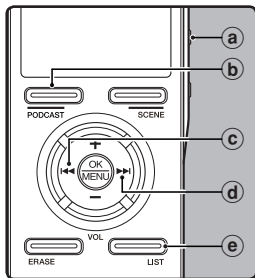

- a Prima o botão STOP ■**  
Se premir o botão **STOP ■**, a função de reprodução de repetição de segmento será desactivada e a reprodução será parada.
- b Prima o botão F1**  
Se premir o botão **F1**, a função de reprodução de repetição de segmento será desactivada e o gravador regressa ao modo de reprodução normal.
- c Prima o botão ◀◀**  
Se premir o botão **◀◀**, será desactivada a função de reprodução de repetição de segmentos e a reprodução retrocederá para o início do ficheiro actual.
- d Prima o botão ▶▶**  
Se premir o botão **▶▶** será desactivada a função de reprodução de repetição de segmento e avançará rapidamente para o início do ficheiro seguinte.
- e Prima o botão LIST**  
Se premir o botão **LIST**, a função de reprodução de repetição de segmento será desactivada e o gravador regressa à visualização do ficheiro.

# Apagar

Pode apagar um ficheiro seleccionado de uma pasta. Além disso, é possível apagar simultaneamente todos os ficheiros de uma pasta.

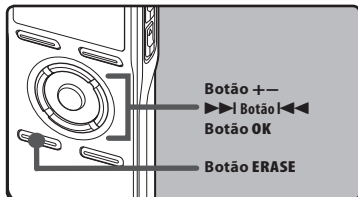

3

Apagar

**1** Selecciona a pasta ou ficheiro que pretende apagar (ver P. 24 a P. 27).

**2** Na Visualização da lista de ficheiros, prima o botão + ou – para seleccionar o ficheiro que pretende apagar.

- Na Visualização de ficheiros, prima o botão ▶▶| ou |◀◀ para seleccionar um ficheiro.

**3** Quando o gravador estiver no modo de stop, prima o botão ERASE.

**4** Prima o botão + ou – para seleccionar [Erase In Folder] ou [File Erase].



**5** Prima o botão OK.

**6** Prima o botão + para seleccionar [Start].



**7** Prima o botão OK.

- O ecrã apresenta a indicação [Erase!] e o processo de eliminação é iniciado. [Erase Done] é a indicação apresentada no ecrã quando o ficheiro é apagado.

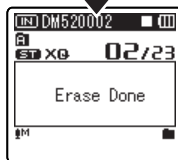
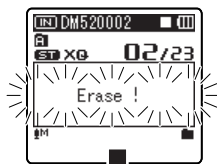

## Notas

- Os ficheiros bloqueados e os ficheiros definidos como só de leitura não podem ser apagados (ver p. 46).
- Se não for seleccionada uma acção num período de 8 segundos, o gravador pára.
- O processamento pode demorar até 10 segundos. Nunca retire as pilhas durante este processo, dado que poderá danificar os dados. Além disso, substitua as pilhas por pilhas novas para se certificar de que a carga das pilhas não se esgota durante o processamento.
- [Recorder] (A-E), [Music] e [Podcast] são pastas que não podem ser eliminadas.

## Apagar parcialmente um ficheiro (para DM-520)

Apenas um ficheiro PCM gravado com o gravador poderá ser apagado parcialmente.

### 1 Reproduza o ficheiro que pretende apagar.

- Faça avançar o ficheiro para a posição a partir da qual pretende apagar. Se o ficheiro for grande, utilize o botão **▶▶I** para se deslocar para a posição a partir da qual pretende eliminar.

### 2 Na posição inicial do processo de apagar parcialmente, prima o botão ERASE.

- [Erase start] ficará intermitente no ecrã.

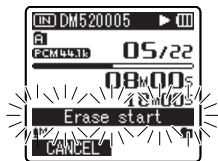

### 3 Prima novamente o botão ERASE.

- [Start point] e [End point] ficam intermitentes no ecrã alternadamente. Quando as luzes estiverem intermitentes, a reprodução continua e poderá efectuar o retrocesso ou o avanço rápido como habitualmente e efectuar o avanço rápido para o final do processo de apagar. Se o ficheiro atingir o final quando as luzes estiverem intermitentes, essa é a posição onde o processo de apagar termina.

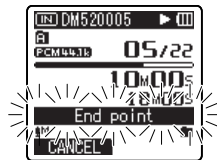
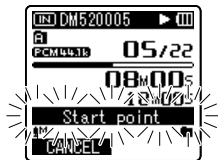

### 4 Na posição em que pretende terminar o processo de apagar parcialmente, prima novamente o botão ERASE.

- O ecrã muda para [Partial erasing !] e o processo de apagar parcialmente é iniciado. A eliminação é concluída quando a mensagem [Partial erase completed.] for apresentada.
- A reprodução pára na localização final do processo de apagar parcialmente.

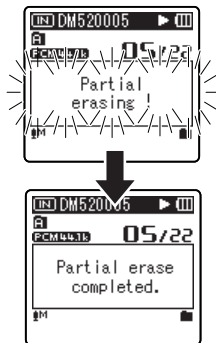

3

Apagar

#### Notas

- O processo de apagar parcialmente não é aplicável a ficheiros gravados nos formatos WMA e MP3.
- A Data de criação do ficheiro não é alterada mesmo que o ficheiro seja apagado parcialmente.

# Definição de menu

## Método de definição de menu

Os itens nos menus encontram-se categorizados por separadores, pelo que deverá seleccionar primeiro um separador e aceder ao item pretendido de modo a defini-lo. É possível definir cada item de menu tal como indicado abaixo.

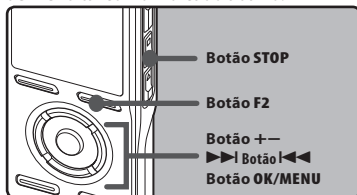

4

Método de definição de menu

- 1 Durante gravação, reprodução ou quando o gravador estiver parado, prima o botão MENU durante 1 segundo ou mais.**



- O menu será apresentado no ecrã.
- Os itens de menu podem ser definidos durante a gravação ou reprodução (ver P. 45).

- 2 Prima o botão + ou - para avançar para o separador que contém o item que pretende definir.**

- Pode alterar a visualização do menu movendo o cursor do separador de definições.



- 3 Prima o botão OK ou >>> para mover o cursor para o item que pretende definir.**



- 4 Prima o botão + ou - para avançar para o item que pretende definir.**



- 5 Prima o botão OK ou >>>.**

- Acede à definição do item seleccionado.

- 6 Prima o botão + ou - para alterar a definição.**

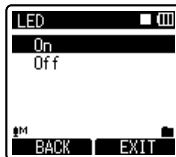

## 7 Prima o botão OK para confirmar a definição.



- Será apresentada uma informação no ecrã quando as definições tiverem sido estabelecidas.
- Se premir o botão **F1** ou **◀** sem premir o botão **OK**, as definições serão canceladas e voltará ao ecrã anterior.

## 8 Prima o botão F2 ou STOP para fechar o ecrã do menu.

- No ecrã do menu, durante uma gravação ou reprodução, se premir o botão **F2** voltará ao ecrã de reprodução sem interromper a gravação ou a reprodução.

### Notas

- O gravador pára se o deixar sem actividade durante 3 minutos durante uma operação de configuração no menu, caso não seja aplicado um item seleccionado.
- Ao introduzir definições de menu durante a gravação ou reprodução, as definições de menu serão canceladas se passarem 8 segundos sem que seja premido qualquer botão.

## Menu de definição durante a gravação:

Função	Definição
Mic Sense (Sensibilidade do microfone)	Para as opções dos itens de menu
Rec Level (Nível de gravação)	
Zoom Mic (Captação do microfone)	
Low Cut Filter	
VCVA	
Backlight (Iluminação)	
LED	

## Menu de definição durante a reprodução:

Função	Definição
Property (Propriedade)	Para as opções dos itens de menu
Noise Cancel (Cancelamento de ruído)	
EUPHONY	
Voice Filter (Filtro de voz)	
Play Mode (Modo de reprodução)	
Play Speed (Velocidade de reprodução)	
Skip Space (Intervalo de salto)	
Backlight (Iluminação)	
LED	

## File Menu (Menu de ficheiro)

### Erase Lock (Bloqueio de eliminação)

Bloquear um ficheiro evita que os dados importantes sejam acidentalmente apagados. Os ficheiros bloqueados não são apagados ao seleccionar a opção para apagar todos os ficheiros de uma pasta (☞ P. 42).

#### [On]:

Bloqueia o ficheiro e impede que seja apagado.

#### [Off]:

Desbloqueia o ficheiro e permite que este seja apagado.

### Replace (Substituir)

Consulte a secção «**Reorganizar ficheiros [Replace]**» (☞ P. 56).

### File Move/Copy (para DM-520)

Consulte a secção «**Mover/Copiar Ficheiros [File Move/Copy]**» (☞ P. 57).

### File Divide (para DM-520)

Consulte a secção «**Separar ficheiros [File Divide]**» (☞ P. 59).

## Property (Propriedade)

As informações de ficheiro e pasta podem ser confirmadas no ecrã do menu.

### Ao seleccionar o ficheiro:

As informações relativas a **[Name]** (Nome do ficheiro), **[Date]** (Marca temporal), **[Size]** (Tamanho do ficheiro), **[Bit Rate]\*<sub>1</sub>** (Formato de ficheiro) **[Artist]\*<sub>2</sub>** (Nome do artista) e **[Album]\*<sub>2</sub>** (Nome do álbum) são apresentadas no ecrã.

\*<sub>1</sub> Se tiver seleccionado um ficheiro de formato PCM linear, a área **[Bit Rate]** apresenta a frequência de amostragem e a taxa de bits.

\*<sub>2</sub> Se um ficheiro não incluir informações de controlo, o conteúdo desta área será apresentado em branco. Se for seleccionado um ficheiro de voz, as áreas **[Artist]** e **[Album]** não serão apresentadas no ecrã.

### Ao seleccionar uma pasta:

**[Name]** (Nome do ficheiro), **[Folder]** (Número da pasta) e **[File]\*<sub>1</sub>** (Número do ficheiro) serão as informações apresentadas no ecrã.

\*<sub>1</sub> Os ficheiros que não forem reconhecidos pelo gravador não serão incluídos no número de ficheiros.

- Selecione os ficheiros para os quais pretende confirmar informações, antes de trabalhar com o menu.

## 3 Rec Menu (Menu de gravação)

### MicSense (Sensibilidade do microfone)

A sensibilidade do microfone pode ser ajustada, consoante as necessidades de gravação.

#### [High]:

Sensibilidade de gravação mais elevada, adequada para conferências com grandes multidões e para gravação de áudio à distância ou de áudio com volume reduzido.

#### [Middle]:

Adequada para gravar reuniões e seminários com um número reduzido de pessoas.

#### [Low]:

Sensibilidade de gravação mais baixa, adequada para ditados.

- Sempre que pretender gravar de forma nítida uma voz em conversação, defina o [Mic Sense] para [Low] e segure o microfone estéreo incorporado do gravador perto da boca do orador (5 – 10 cm) antes de iniciar a gravação.

### Rec Mode (Modo de gravação)

O gravador pode gravar no formato PCM linear (para DM-520). É possível gravar em alta resolução, com uma frequência de amostragem e taxa de bits iguais ou superiores às de um CD de música. Além disso, também suporta os formatos MP3 e WMA.

## 1 Seleccione o formato de gravação.

#### [PCM]:

Consiste num formato áudio não comprimido, utilizado para CDs de música e suportes semelhantes.

#### [MP3]:

MPEG é a norma internacional estabelecida por um grupo de trabalho da ISO (International Organization for Standardization).

#### [WMA]:

Este consiste num método de codificação por compressão áudio, desenvolvido pela Microsoft Corporation nos EUA.

## 2 Seleccione a taxa de gravação.

[PCM]: [48kHz/16 bits] ou [44.1kHz/16 bits]

[MP3]: [320kbps] a [128kbps]

[WMA]: [ST XQ],[ST HQ],[ST SP],[HQ],[SP],[LP]

- Para gravar uma reunião ou uma palestra com nitidez, defina uma opção diferente de [LP] em [Rec Rate].
- Se for utilizado o microfone mono externo com o [Rec Mode] definido para um modo de gravação estéreo, a gravação será efectuada apenas com o microfone do canal Esquerdo.

### Definir o método para ajustar o nível de gravação [Rec Level] (para DM-520)

Pode definir o dispositivo automaticamente, ou ajustar manualmente o nível de gravação.

#### [Manual]:

A gravação é efectuada com um ajuste manual do nível de gravação.

#### [Auto]:

A gravação é efectuada com um ajuste automático do nível de gravação. Isto é bastante útil se pretender iniciar uma gravação imediatamente.

## Ajustar o nível de início/paragem do activador:

### Prima o botão ►► ou ◀◀ durante a gravação ou com o gravador em pausa para ajustar o nível de gravação.

- Quando o nível de gravação está definido para [Auto], o nível de gravação é ajustado automaticamente. Defina o nível de gravação para [Manual] para utilizar a função de ajuste do nível de gravação.
- Quando o aparelho estiver definido para [Manual], a função de limitação é desactivada. É gravado som com distorção durante a apresentação de [OVER]. Ajuste o nível de gravação para que [OVER] não seja apresentado.

- **[OVER]** pode ser apresentado mesmo quando o indicador do indicador de nível de gravação não é apresentado ou está à direita. Se as distorções do som não desaparecerem mesmo depois de o nível de gravação ter sido ajustado, altere a definição da sensibilidade do microfone (☞ P. 47) e ajuste novamente o nível de gravação.
- A gravação de um som muito elevado pode produzir ruído mesmo estando o nível de gravação definido para **[Auto]**.
- O nível pode ser ajustado de **[01]** a **[16]**. Quanto mais elevado o número, mais elevado o nível e maior a posição do indicador no indicador de nível.

### 4

#### Zoom Mic (Captação do microfone)

A função de microfone direccional utiliza tecnologia DiMAGIC

Virtual Microphone (DVM) da DiMAGIC. DVM é um sistema de captação de áudio que permite gravar captando o som proveniente de qualquer direcção. Desde uma gravação estéreo envolvente

até uma gravação directa, DVM consiste no método mais recente de controlo direccional

que permite mudar para um único microfone exclusivo.

**[Zoom]:**

Gravação em mono, permitindo no entanto a captação de um som extremamente directo.

**[Narrow]:**

Gravação de um som estéreo directo.

**[Wide]:**

Gravação de um som estéreo envolvente.

**[Off]:**

Desactiva esta função.

#### Low Cut Filter

O gravador possui uma função Low Cut Filter, concebida para minimizar os sons de baixa frequência e gravar as vozes de forma mais nítida. Esta função pode reduzir o ruído provocado por ar condicionado, projectores e outros ruídos semelhantes.

**[On]:** Activa a função Low Cut Filter.

**[Off]:** Desactiva esta função.

#### VCVA

Sempre que o microfone detecta que o som atingiu um determinado nível de volume, a função VCVA (Variable Control Voice Actuator) integrada inicia automaticamente a gravação, interrompendo-a quando o volume desce para um nível inferior ao do limiar definido. A função VCVA prolonga o tempo de gravação e conserva memória, interrompendo a gravação durante períodos de silêncio, o que contribui para uma reprodução mais eficiente.

**[On]:** Activa a função VCVA. Começará a gravar em modo VCVA.

**[Off]:** Desactiva esta função. Retomarà a gravação em modo normal.

#### Ajustar o nível de início/paragem do activador:

##### 1 Prima o botão **REC** para iniciar a gravação.

- Quando o volume de som for inferior ao limiar do nível de volume predefinido, a gravação é interrompida automaticamente após aproximadamente 1 segundo e **[Standby]** fica intermitente no ecrã. A luz indicadora de gravação acende-se quando a gravação é iniciada e fica intermitente quando a gravação é pausada.



## 2 Prima o botão ►►| ou |◀◀ para ajustar o nível de início/paragem do activador.

- O nível do VCVA pode ser definido para um de entre 15 valores diferentes.
- Quão mais elevado o valor, maior a sensibilidade do gravador a sons. Nos valores mais elevados, até o som mais ténue activará a gravação.
- Ⓐ Indicador de nível (varia consoante o volume do som a ser gravado)
- Ⓑ Prima o botão **F1** para alterar o nível de gravação durante a gravação em VCVA. O nível de gravação pode ser ajustado.

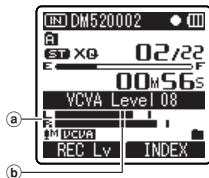

- O nível de início/paragem do activador varia também consoante o modo de sensibilidade de microfone seleccionado (ver P. 47).
- Se o nível de início não for ajustado num período de 2 segundos, voltará ao ecrã anterior.
- Se o ruído ambiente tiver um intensidade elevada, a sensibilidade inicial de VCVA pode ser ajustada consoante a situação de gravação.
- Para assegurar gravações bem sucedidas, recomenda-se que o nível de início/paragem do activador seja testado e ajustado antecipadamente.

## Configuração de monitor em modo de descanso de VCVA:

Quando a opção **[Standby]** está definida para **[On]** nas definições do menu, a gravação não é emitida a partir dos auriculares no modo de descanso de VCVA. Quando monitoriza a gravação com os auriculares ligados, pode verificar se o VCVA está activado ou não pela presença de áudio.

**[On]:**

Activa a função Monitor em modo de descanso.

**[Off]:**

Desactiva esta função.

### Timer Rec (Gravação com temporizador)

Consulte a secção «**Gravação com temporizador [Timer Rec]**» (ver P. 60).

### Rec Scene (Cenário de gravação)

Consulte a secção «**Definir o Cenário de gravação [Rec Scene]**» (ver P. 62).

### ☑ **Play Menu (Menu de reprodução)**

#### Noise Cancel (Cancelamento de ruído)

Se for difícil perceber áudio gravado devido a um ambiente ruidoso, basta ajustar o nível de definição do Cancelamento de ruído.

**[High] [Low]:**

Activa a função de Cancelamento de ruído. O ruído será reduzido no ficheiro durante a reprodução, para ser obtida uma melhor qualidade de som.

**[Off]:**

Desactiva esta função.

- Quando a opção **[Noise Cancel]** estiver definida como **[Low]** ou **[High]**, as funções **[Voice Filter]** **[EUPHONY]** e **[Play Speed]** não funcionam. Para utilizar estas funções, defina a opção **[Noise Cancel]** como **[Off]**.

#### EUPHONY

Este gravador está equipado com «EUPHONY MOBILE», a tecnologia mais recente em sistemas de som surround, combinando correcção de largura de banda, tecnologia de som envolvente e tecnologia de processamento de fontes acústicas virtuais. Para além desta sensação de envolvimento natural, o gravador está equipado com uma funcionalidade excepcional através da qual os ouvintes terão uma experiência sonora mais alargada, não sentindo os efeitos de uma sonoridade fechada nem se sentindo cansados em períodos de audição longos.

Para além disto, os ouvintes não sentirão cansados devido a uma experiência sonora mais fechada ou em longos períodos de audição intensiva. Os ajustes ao nível da definição **[EUPHONY]** podem ser efectuados em quatro etapas, de acordo com a preferência do utilizador.

**[Power]:**

Este modo concentra-se nos registos de som mais graves.

**[Wide]:**

Este modo proporciona uma sensação ainda mais envolvente.

**[Natural]:**

Este modo obtém uma correcção de largura de banda natural e uma envolvimento superior do campo acústico.

**[Off]:**

Desactiva esta função.

- A função **[EUPHONY]** não está disponível quando as opções **[Play Speed]** (E30 P. 51), **[Noise Cancel]** (E30 P. 50) e **[Voice Filter]** estiverem definidas.

#### Voice Filter (Filtro de voz)

O gravador possui uma função de Filtro de voz para cortar os tons altos e baixos de frequência durante a reprodução normal, rápida ou baixa e permitir uma reprodução nítida do áudio.

**[On]:**

Activa a função Filtro de voz.

**[Off]:**

Desactiva esta função.

- Quando a função **[Voice Filter]** for definida como **[On]**, as funções **[Noise Cancel]** e **[EUPHONY]** não funcionam. Para utilizar estas funções, defina a opção **[Voice Filter]** como **[Off]**.

#### Play Mode (Modo de reprodução)

Podem seleccionar o modo de reprodução ajustado à sua preferência.

### Seleccionar o intervalo de reprodução pretendido:

**1** Seleccione **[Play Area]**.

**2** Seleccione **[File]**, **[Folder]** ou **[All]**.

**[File]:**

Selecciona o ficheiro actual.

**[Folder]:**

Selecciona a pasta actual.

**[All]:**

Selecciona todos os ficheiros da memória interna.

## Seleccionar o modo de reprodução pretendido:

### 1 Seleccione [Repeat] ou [Random].

#### [Repeat]:

Define o modo de repetição da reprodução.

#### [Random]:

Define o modo de reprodução aleatória.

### 2 Seleccione [On] ou [Off].

#### [On]:

Define o intervalo de reprodução que será reproduzido repetidamente ou aleatoriamente.

#### [Off]:

Desactiva esta função.

- No modo [File], sempre que o gravador atinge o fim do último ficheiro na pasta, a indicação [End] fica intermitente no ecrã durante dois segundos e o gravador pára no início do último ficheiro.
- No modo [Folder], sempre que o gravador atinge o fim do último ficheiro na pasta, a indicação [End] fica intermitente no ecrã durante dois segundos e o gravador pára no início do primeiro ficheiro da pasta.
- No modo [All], depois de reproduzir o último ficheiro da pasta, o gravador inicia a reprodução no primeiro ficheiro da pasta seguinte. Quando atinge o final do último ficheiro no gravador, a indicação [End] fica intermitente no ecrã durante dois segundos e o gravador pára no início do primeiro ficheiro da primeira pasta.

### Play Speed (Velocidade de reprodução)

A velocidade de reprodução do ficheiro pode ser alterada entre as velocidades [0.5] e [2]. Altere a velocidade conforme necessário como, por exemplo, para ouvir o conteúdo de uma reunião a uma velocidade rápida ou rever pontos que não conseguiu perceber numa aula de línguas a uma velocidade lenta. O tom será ajustado digitalmente e automaticamente, sem alteração da voz, para que o som seja natural.

### 1 Seleccione [Slow Playback] ou [Fast Playback].

### 2 Defina a velocidade de reprodução.

Se a opção [Slow Playback] estiver seleccionada:

Podem seleccionar uma velocidade com um intervalo de 0,05 vezes [x0.50] e [x0.95].

Se a opção [Fast Playback] estiver seleccionada:

Podem seleccionar uma velocidade com um intervalo de 0,05 vezes entre [x1.05] e [x2.00].

## Alterar a velocidade de reprodução:

### 1 Prima o botão **PLAY ▶** ou **OK** para iniciar a reprodução.

### 2 Prima o botão **PLAY ▶** para alterar a velocidade de reprodução.

- Sempre que premir o botão **PLAY ▶**, a velocidade de reprodução é alterada.
- Mesmo que a reprodução seja interrompida, a velocidade de reprodução alterada é mantida. A reprodução seguinte será feita a essa velocidade.

**Reprodução normal:** Reprodução à velocidade normal.

**Reprodução lenta:** A velocidade de reprodução é reduzida e é apresentada a indicação [%] no ecrã (a predefinição é 0,75 vezes a rapidez normal).

**Reprodução rápida:** A velocidade de reprodução é aumentada e é apresentada a indicação [%] no ecrã (a predefinição é 1,50 vezes a rapidez normal).

**Restrições da reprodução a velocidade dupla:**

A reprodução normal poderá não estar disponível consoante a frequência de amostragem e a taxa de bits do ficheiro a reproduzir. Nestes casos, reduza a velocidade da reprodução rápida.

- Tal como no modo de reprodução normal, poderá parar a reprodução, avançar ou retroceder nos ficheiros ou introduzir uma marca de índice nos modos de reprodução lenta e rápida (☞ P. 38).
- A reprodução lenta ou rápida está disponível mesmo que a opção **[Voice Filter]** (☞ P. 50) esteja definida.
- A reprodução lenta ou rápida não está disponível se os efeitos **[Noise Cancel]** (☞ P. 50) ou **[EUPHONY]** (☞ P. 50) não estiverem definidos.

**Skip Space (Intervalo de salto)**

Esta função permite-lhe avançar ou recuar no ficheiro reproduzido por um período definido. Esta função é útil para mudar rapidamente para outra posição de reprodução ou para reproduzir repetidamente pequenos segmentos.

**1 Seleccione **[Forward Skip]** ou **[Reverse Skip]**.****2 Defina o intervalo de salto.**

Quando a opção **[Forward Skip]** estiver seleccionada:

**[File Skip]** **[10sec. Skip]** **[30sec. Skip]**  
**[1min. Skip]** **[5min. Skip]**  
**[10min. Skip]**

Quando a opção **[Reverse Skip]** estiver seleccionada:

**[File Skip]** **[1sec. Skip]** – **[5sec. Skip]**  
**[10sec. Skip]** **[30sec. Skip]**  
**[1min. Skip]** **[5min. Skip]**  
**[10min. Skip]**

**Avanço/retrocesso na reprodução:****1 Prima o botão **PLAY ▶** ou **OK** para iniciar a reprodução.****2 Prima o botão **▶▶▶** ou **◀◀◀**.**

- O gravador avança ou retrocede um espaço definido e inicia a reprodução.
- Se houver uma marca de índice/marca temporária ou um avanço mais perto do que o espaço de avanço, o gravador avança/retrocede para essa posição.

**Alarm (Alarme)**

Consulte a secção «**Função de reprodução do alarme [Alarm]**» (☞ P. 64).

**Play Scene (Cenário de reprodução)**

Consulte a secção «**Definir o Cenário de reprodução [Play Scene]**» (☞ P. 66).

### ☑ LCD/Sound Menu (Menu LCD/Som)

#### Backlight (Iluminação)

O ecrã permanecerá iluminado durante cerca de 10 segundos (definição inicial), sempre que um botão for premido.

#### 1 Selecciona [Lighting Time] ou [Brightness].

#### 2 Defina o tempo da iluminação.

[Off]:

Desactiva esta função.

[5seconds] [10seconds] [30seconds]

[1minutes]:

Activa a função de Iluminação.

#### 3 Defina a claridade.

[High] [Low]:

Define a claridade da iluminação quando activa.

#### Contrast (Contraste)

O contraste do ecrã pode ser ajustado em 12 níveis.

É possível ajustar o nível de contraste do LCD entre [01] e [12].

#### LED

É possível definir esta opção para que a luz indicadora LED não acenda.

[On]:

A luz LED acenderá.

[Off]:

Desactiva esta função. A luz LED será cancelada.

#### Beep (Sinal sonoro)

O gravador emite um sinal sonoro para alertar o utilizador relativamente às opções de botões ou avisos de erros. Os sons do sistema podem ser desactivados.

[Volume3]:

Aumenta o volume dos sinais sonoros.

[Volume2]:

Coloca o volume dos sinais sonoros na definição normal.

[Volume1]:

Diminui o volume dos sinais sonoros.

[Off]:

Desactiva os sinais sonoros.

#### Language (Idioma) (Lang)

É possível seleccionar o idioma de apresentação para este gravador.

[English] [Français] [Español]:

#### Guidance (Orientação)

Consulte a secção «**Orientação [Voice Guide]**» (☞ P. 68).

#### Intro Play (Amostra de gravação) (para DM-520)

Poderá reproduzir os primeiros segundos de um ficheiro movendo o cursor para um ficheiro dentro de uma pasta. Esta função é útil quando procurar ficheiros.

[10seconds]:

São reproduzidos os primeiros 10 segundos de um ficheiro.

[5seconds]:

São reproduzidos os primeiros 5 segundos de um ficheiro.

[3seconds]:

São reproduzidos os primeiros 3 segundos de um ficheiro.

[Off]:

Desactiva esta função.

## 🔍 **Device Menu (Menu do dispositivo)**

### Memory Select (Seleccionar memória)

Quando tiver sido introduzido um cartão microSD, poderá seleccionar efectuar a gravação na memória integrada ou no cartão microSD (☞ P. 22).

**[Built-In Memory]:** Memória integrada.  
**[microSD Card]:** Cartão microSD.

### Alterar a poupança de energia [Power Save]

Caso se esqueça de desligar o gravador, pode impedir que ele fique ligado. Se o gravador permanecer em modo stop durante mais de 10 minutos (definição inicial) enquanto ligado, a alimentação será desligada.

**[5minutes]** **[10minutes]** **[30minutes]**  
**[1hour]:**

Defina o período de tempo antes da alimentação ser desligada.

**[Off]:**

Desactiva esta função.

- Se for premido algum botão, a contagem do tempo decorrido antes da alimentação ser desligada começará de novo.

### Alterar o nome das pastas [Folder Name]

Pode alterar o nome das pastas para gravações áudio **A** até **E** com nomes predefinidos no modelo. Pode igualmente alterar os nomes das pastas registados no modelo do «Olympus Sonority».

**[Settings]:**

Define o nome da pasta a partir de um modelo predefinido.

### Time & Date [Hora e Data]

Consulte a secção «**Definir a Hora e a Data [Time & Date]**» (☞ P. 20).

### USB Class [USB Settings]

Consulte a secção «**Alterar a classe de USB [USB Settings]**» (☞ P. 69).

### Reset Settings [Repor definições]

Esta opção coloca todas as funções nas suas definições iniciais (predefinição de fábrica).  
**[Start]:**

Coloca as definições do menu no seu estado inicial.

**[Cancel]:**

Accede novamente a **[Device Menu]**.

- Após efectuar a reposição das definições, as definições de tempo e os números de ficheiro serão preservadas do momento anterior à reposição e não regressarão às definições iniciais.

## Definições de menu após a reposição (definições iniciais):

### 🔍 **Rec Menu (Menu Gravação):**

<b>[Mic Sense]</b>	<b>[Middle]</b>
<b>[Rec Mode]</b>	
<b>[Recording format]</b>	<b>[WMA]</b>
<b>[Recording rate]</b>	<b>[ST XQ]</b>
<b>[Rec Level]</b>	<b>[Auto]</b>
<b>[Zoom Mic]</b>	<b>[Off]</b>
<b>[Low Cut Filter]</b>	<b>[Off]</b>
<b>[VCVA]</b>	
<b>[On/Off]</b>	<b>[Off]</b>
<b>[Standby]</b>	<b>[Off]</b>

### 🔍 **Playback Menu (Menu Reprodução):**

<b>[Noise Cancel]</b>	<b>[Off]</b>
<b>[EUPHONY]</b>	<b>[Off]</b>
<b>[Voice Filter]</b>	<b>[Off]</b>
<b>[Play Mode]</b>	
<b>[Play Area]</b>	<b>[File]</b>
<b>[Repeat]</b>	<b>[Off]</b>
<b>[Random]</b>	<b>[Off]</b>
<b>[Play Speed]</b>	
<b>[Slow Playback]</b>	<b>[x0.75 Play]</b>
<b>[Fast Playback]</b>	<b>[x1.50 Play]</b>
<b>[Skip Space]</b>	<b>[File Skip]</b>

## ☑ LCD/Sound Menu (Menu LCD/Som):

[Backlight]	
[Lighting Time]	[10seconds]
[Brightness]	[Low]
[Contrast]	[Level 06]
[LED]	[On]
[Beep]	[Volume2]
[Language(Lang)]	[English]
[Voice Guide]	
[ON/OFF]	[On]
[Speed]	[Speed3]
[Volume]	[Volume3]
[Intro Play]	[Off]

## ☑ Device Menu (Menu do dispositivo):

[MemorySelect]	[Built-In memory]
[Power Save]	[10minutes]
[Folder Name]	[Initial setting]
[USB Settings]	
[USB Connect]	[PC]
[USB Class]	[Storage Class]

## Formatar

Consulte a secção «**Formatar o gravador [Format]**» (☞ P. 71).

## Memory Info. (Informações da memória)

A disponibilidade de gravação restante e a capacidade total do suporte de gravação podem ser consultadas no ecrã do menu.

- Se nenhum cartão SD tiver sido inserido, apenas serão apresentadas as informações relativas à memória integrada.
- A área de domínio que utiliza os ficheiros administrativos utilizados pelo gravador está incluída na capacidade restante para os suportes de gravação. Para cartões microSD em particular, para além deste domínio administrativo, é adicionada a área do domínio administrativo para o cartão microSD. Consequentemente, a capacidade restante será apresentada com um valor inferior à capacidade indicada para o cartão, o qual é um fenómeno normal.

## Informações do sistema

Podem consultar as informações do gravador no ecrã do menu. As informações de [Model] (Nome do modelo), [Version] (Versão do sistema) e [Serial No.] (Número de série) são apresentadas no ecrã.

## Reorganizar ficheiros [Replace]

É possível mover um ficheiro numa pasta para alterar a ordem de reprodução. Primeiro, seleccione a pasta (ficheiro) na qual pretende alterar a ordem de reprodução. A ordem dos ficheiros pode ser alterada através do software «Olympus Sonority» fornecido.

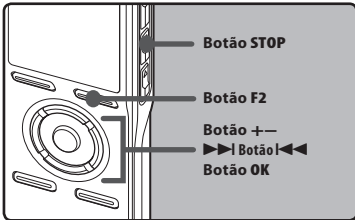

4

Método de definição de menu

**1** Seleccione a pasta na qual pretende alterar a ordem dos ficheiros (ver P. 24 a P. 27).

**2** Seleccione [Replace] a partir do menu, em [File Menu].

- Consulte as P. 44 e 45 para obter mais informações sobre as definições de menu.

**3** Prima o botão + ou – para seleccionar o ficheiro que pretende mover.

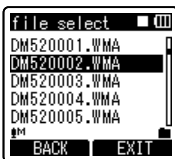

**4** Prima o botão OK ou >>>.

- O cursor ficará intermitente para confirmar que o ficheiro pode ser movido.

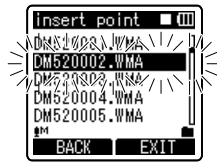

**5** Prima o botão + ou – para seleccionar a localização para a qual pretende movê-lo.

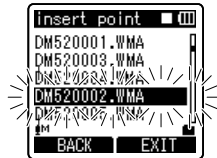

**6** Prima o botão OK para confirmar a definição.

- Caso existam mais ficheiros para mover, repita os Passos 3 até 6.
- Se premir o botão <<< sem premir o botão OK, as definições serão canceladas e voltará ao ecrã anterior.



**7** Prima o botão F2 ou STOP para confirmar a definição.



## Mover/Copiar Ficheiros [File Move/Copy] (para DM-520)

Os ficheiros guardados na memória integrada ou cartão microSD podem ser movidos ou copiados dentro da memória. Os ficheiros também podem ser copiados ou movidos entre memórias.

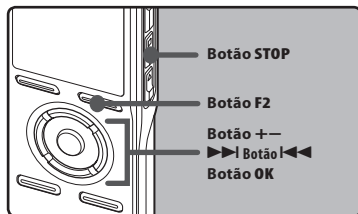

**1** Selecciona a pasta onde está guardado o ficheiro que pretende mover ou copiar.

**2** Selecciona [File Move/Copy] a partir do menu, em [File Menu].

- Consulte as P. 44 e 45 para obter mais informações sobre as definições de menu.

**3** Prima o botão + ou – para seleccionar a posição para a qual pretende mover ou copiar o ficheiro.



[move > memory]:

Mova um ficheiro localizado na memória integrada ou cartão microSD para outra pasta dentro da memória integrada.

[copy > memory]:

Copie um ficheiro localizado na memória integrada ou cartão microSD para outra pasta dentro da memória integrada.

[move > microSD]:

Mova um ficheiro localizado na memória integrada ou cartão microSD para outra pasta dentro do cartão microSD.

[copy > microSD]:

Copie um ficheiro localizado na memória integrada ou cartão microSD para outra pasta dentro do cartão microSD.

**4** Prima o botão OK ou >>>|.

- [Move] é apresentado no ecrã.



**5** Prima o botão + ou – para seleccionar o número de ficheiros a mover ou copiar.

[1file]:

Selecione apenas o ficheiro especificado.

[Selected files]:

Selecione múltiplos ficheiros.

[All files]:

Selecione todos os ficheiros da pasta.

**6** Prima o botão OK ou >>>| para se deslocar para a respectiva definição.

## Quando seleccionar [1file]:

- 1 Prima o botão + ou – para seleccionar o ficheiro que pretende mover ou copiar.
- 2 Prima o botão **OK** para seleccionar o ficheiro. Avance para o Passo 8.

## Quando seleccionar [Selected files]:

- 1 Prima o botão + ou – para seleccionar o ficheiro que pretende mover ou copiar.
- 2 Prima o botão **OK** ou **▶▶▶** para verificar o(s) ficheiro(s) seleccionado(s).

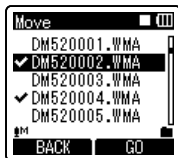

## Quando seleccionar [All files]:

Quando a opção «all files» for seleccionada, todos os ficheiros na pasta são automaticamente seleccionados e o gravador avança para o ecrã [Folder to move]. Avance para o Passo 8.

### 7 Prima o botão **F2**.

O gravador avança para o ecrã [Folder to move].

### 8 Prima o botão **▶▶▶**, **◀◀◀** ou **+**, – para seleccionar a pasta para a qual pretende mover ou copiar o ficheiro.



### 9 Prima o botão **F2**.

- [Moving!] ou [Copying!] é apresentado no ecrã e o processo de mover ou copiar é iniciado. Durante o mesmo, o estado do progresso é apresentado

em percentagem. O processo está concluído quando a mensagem [File move completed] ou [File copy completed] for apresentada no ecrã.

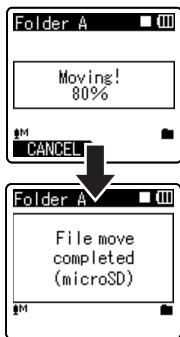

## Notas

- O gravador não pode efectuar a cópia quando a capacidade de memória não for suficiente.
- O gravador não pode mover ou copiar quando o número de ficheiros for superior a 999.
- Não retire as pilhas durante o processo de mover ou copiar. Esta acção poderá danificar os dados.
- Um ficheiro não poderá ser movido ou copiado para a mesma pasta.
- Se cancelar a operação durante o processo de mover ou copiar, o mesmo apenas tem efeito no ficheiro que está a ser movido ou copiado. O processo não tem efeito sobre os restantes ficheiros.
- Os ficheiros que estão bloqueados permanecem neste estado mesmo depois de terem sido movidos ou copiados.
- Os ficheiros DRM não podem ser movidos ou copiados.
- Os ficheiros não podem ser movidos ou copiados directamente na pasta [Recorder].

## Separar ficheiros [File Divide] (para DM-520)

Os ficheiros PCM gravados neste gravador podem ser separados. Os ficheiros com grande capacidade e tempos de gravação longos podem ser separados de forma a facilitar a respectiva gestão e edição.

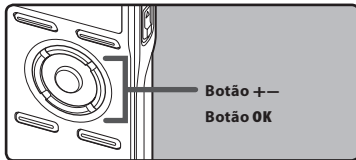

### 1 Selecione o ficheiro PCM que pretende separar e, em seguida, reproduza ou efectue o avanço rápido do ficheiro e pare na localização em que pretende separá-lo.

- Os ficheiros com o modo de gravação [PCM48k] ou [PCM44.1k] são gravados no formato PCM.

### 2 Quando a visualização de ficheiros for apresentada, seleccione [File Divide] na opção [File Setting] do menu.

- Consulte as P. 44 e 45 para obter mais informações sobre as definições de menu.

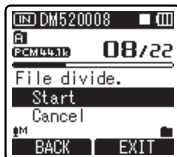

### 3 Prima o botão + para seleccionar [Start] e, em seguida, prima o botão OK.

- [Dividing!] é apresentado e a separação do ficheiro é iniciada. A separação está concluída quando a mensagem [File divide completed] for apresentada.

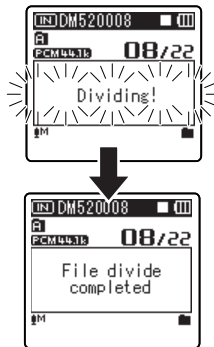

#### Notas

- A separação do ficheiro não pode ser efectuada quando a lista de ficheiros estiver a ser visualizada.
- O gravador não pode separar ficheiros quando o número de ficheiros na pasta for superior a 998.
- Os ficheiros bloqueados não podem ser separados.
- Depois de um ficheiro ter sido separado, o nome do ficheiro original é alterado para [File name\_1.WAV] e o nome [File name\_2.WAV] é atribuído ao novo ficheiro.
- Se um ficheiro tiver um tempo de gravação extremamente curto, não poderá ser separado mesmo que seja um ficheiro PCM.
- Não retire as pilhas durante o processo de mover ou copiar. Esta acção poderá danificar os dados.

## Gravação com temporizador [Timer Rec]

A gravação com temporizador é a função que consiste na execução de uma gravação a uma hora definida. Pode programar até três definições pretendidas (Predefinido 1-3) ([On/Off], [Day], [Time], [Rec Mode], [Folder] e [Mic Sense]).

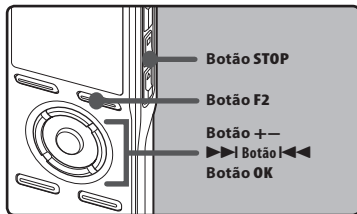

4

Método de definição de menu

### 1 Selecione [Timer Rec] a partir do menu [Rec Menu].

- Consulte as P. 44 e 45 para obter mais informações sobre as definições de menu.



### 2 Prima o botão + ou – para seleccionar o número predefinido.

- Prima o botão ▶▶| para visualizar as definições de [Day] e [Time] para o número predefinido para o qual o cursor está a apontar.



### 3 Prima o botão OK.

### 4 Prima o botão + ou – para seleccionar o item que pretende definir.



- Selecione os itens que pretende definir entre as opções [On/Off], [Day], [Time], [Rec Mode], [Folder] e [Mic Sense]. Selecione [Finish] para confirmar a definição e regressar ao ecrã de selecção do número predefinido do Passo 2.

### 5 Prima o botão OK ou ▶▶| para se deslocar para a respectiva definição.

#### Definição [On/Off]:

- Prima o botão + ou – para seleccionar entre [On] e [Off].  
[On]: A definição é aplicada.  
[Off]: A definição não é aplicada.
- Prima o botão OK para sair da selecção [On/Off].

#### Definição [Day]:

- Prima o botão + ou – para seleccionar entre [One Time], [Everyday] e [Every week].  
[One Time]: Grava apenas uma vez, à hora especificada.  
[Everyday]: Grava todos os dias, à hora especificada.  
[Every week]: Efectua uma gravação a uma hora definida de um dia da semana especificado.  
Selecione [Every week] e prima o botão OK para se deslocar para a selecção de [Day]. Prima o botão + ou – para seleccionar um dia da semana.
- Prima o botão OK para sair da selecção de [Day].

## Definição [Time]:

- 1 Prima o botão ►► ou ◀◀ para seleccionar «Hour» e «Minute» em [Start Time] e «Hour» e «Minute» em [Stop Time].
- 2 Prima o botão + ou – para definir.
- 3 Prima o botão OK para sair da selecção de [Time].

## Definição [Rec Mode]:

Independentemente do [Rec Mode] (☞ P. 47) normal, a gravação com temporizador é iniciada num modo de gravação definido.

- 1 Prima o botão + ou – para seleccionar o modo de gravação.
- 2 Prima o botão OK ou ►►.
- 3 Prima o botão + ou – para seleccionar uma taxa de gravação.
- 4 Prima o botão OK para sair da selecção do modo de gravação.

## Definição [Folder]:

- 1 Prima o botão + ou – para seleccionar o destino onde pretende guardar (memória) (para DM-520).
- 2 Prima o botão OK ou ►► para se deslocar para a definição [Folder].
- 3 Prima o botão + ou – para seleccionar o destino onde pretende guardar (pasta).
- 4 Prima o botão OK para sair da selecção da definição [Folder].

## Definição [Mic Sense]:

Independentemente da definição de sensibilidade do microfone do gravador (☞ P. 47), a gravação com temporizador é iniciada com uma sensibilidade do microfone definida.

- 1 Prima o botão + ou – para seleccionar entre [High], [Middle] e [Low].
- 2 Prima o botão OK para sair da selecção de [Mic Sense].

## 6 Confirmar a definição.

- 1 Prima o botão + ou – para seleccionar [Finish].
- 2 Prima o botão OK para concluir o ecrã de configuração.

As definições programadas são aplicadas e o ecrã regressa ao menu de selecção do número predefinido. Se a definição [On/Off] estiver definida como [On], **[ON]** é apresentado no ecrã.

- Ⓐ Quando definir como [On]

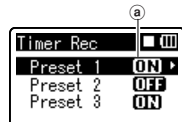

Para definir outros números predefinidos, repita os Passos 2 até 6. Quando premir o botão ►► no menu Select in Advance, poderá confirmar as definições seleccionadas.

## 7 Prima o botão F2 ou STOP ■ para confirmar a definição.

- O ícone ☺ será apresentado no ecrã.

### Notas

- Se o gravador estiver a ser utilizado à hora de início predefinida, a gravação com temporizador é iniciada directamente depois de o gravador parar.
- Mesmo que o gravador esteja desligado ou no modo Hold, a gravação com temporizador é iniciada à hora especificada.
- Se três gravações com temporizador tiverem a mesma hora de início, o [Preset 1] tem a prioridade mais elevada e o [Preset 3] tem a prioridade mais baixa.
- Se a hora de início da gravação com temporizador e da reprodução do alarme (☞ P. 64) forem idênticas, a gravação com temporizador tem prioridade.
- Se a carga das pilhas se esgotar durante uma gravação baseada na definição do temporizador, o gravador interrompe a gravação. Verifique a carga das pilhas antes de iniciar a gravação com temporizador.

- Se **[Time & Date]** não estiver correcto, a gravação com temporizador não pode ser definida com a hora especificada e, por isso, deverá certificar-se de que a definição **[Time & Date]** está correcta antes de definir a gravação com temporizador. Caso não esteja correcta, efectue a reposição de **[Time & Date]** (ver P. 20).
- O gravador não efectua a gravação na **[Folder A]** da memória integrada quando o cartão microSD estiver seleccionado como destino de gravação e o cartão microSD não estiver inserido durante a Gravação com temporizador.

## Definir o Cenário de gravação [Rec Scene]

4

Método de definição de menu

Pode seleccionar a definição de gravação a partir dos modelos **[Dictation]**, **[Conference]** e **[Lecture]**, de forma a corresponder ao cenário ou às circunstâncias da gravação. Pode igualmente guardar uma definição de gravação configurada por si.

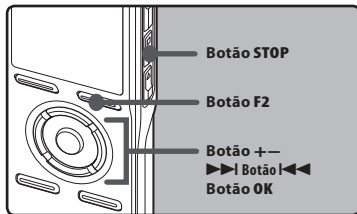

## 1 Selecione [Rec Scene] a partir do menu [Rec Menu].

- Consulte as P. 44 e 45 para obter mais informações sobre as definições de menu.



## 2 Prima o botão + ou – para seleccionar o item que pretende definir.

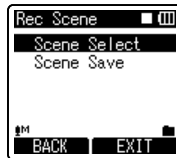

## 3 Prima o botão OK ou ►► para aceder às definições.

### Se a opção [Scene Select] estiver seleccionada:

- 1 Prima o botão + ou – para seleccionar o cenário de gravação que pretende definir.
- 2 Prima o botão OK para confirmar a selecção.
  - Para confirmar as respectivas definições de cenário de gravação, prima o botão + ou – no ecrã **[Scene Select]** para seleccionar o item que pretende confirmar e, em seguida, prima o botão ►► no ecrã **[Setting Confirmation]** para confirmar. Para concluir o ecrã **[Setting Confirmation]**, prima o botão F1 para regressar ao ecrã **[Scene Select]**.
  - Com o gravador parado, prima sem soltar o botão F2 para voltar ao ecrã **[Scene Select]**.



## Se a opção [Scene Save] estiver seleccionada:

Para além dos modelos de [Rec Scene] do gravador, poderá igualmente guardar definições de menu para uma gravação configurada por si.

- ① Prima o botão + ou – para seleccionar a [User Setting] que pretende guardar.
- ② Prima o botão **OK** para confirmar as definições.



- 4 Prima o botão **F2** ou **STOP** para confirmar a definição.

4

Método de definição de menu

## Modelo para definir um cenário de gravação

Em [Scene Select] pode seleccionar um cenário de gravação que seja mais adequado ao cenário ou às circunstâncias da gravação, a partir de três modelos. As definições de gravação para os respectivos cenários de gravação são indicadas abaixo.

Definição de gravação	Cenário de gravação			
	Off (Desligado)	Dictation (Ditado)	Conference (Conferência)	Lecture (Palestra)
[Mic Sense] (Sensibilidade do Microfone)	Média	Baixa	Média	Alta
[Rec Mode] (Modo da Gravação)	ST XQ	HQ	ST XQ	ST XQ
[Rec Level] (Nível da Gravação)	Auto	Auto	Auto	Auto
[Zoom Mic] (Captação do Microfone)	Desligado	Desligado	Wide	Zoom
[Low Cut Filter]	Desligado	Ligado	Ligado	Ligado
[VCVA]	Desligado	Desligado	Desligado	Desligado
[Standby] (Monitor em Modo de Descanso)	Ligado	Ligado	Ligado	Ligado

## Função de reprodução do alarme [Alarm]

A função de reprodução do alarme pode ser ajustada de forma a reproduzir um ficheiro seleccionado numa hora predefinida.

Podem programar até três definições pretendidas (Predefinido 1-3) ([On/Off], [Day], [Start Time], [Volume], [Alarm Sound] e [Playback File]).

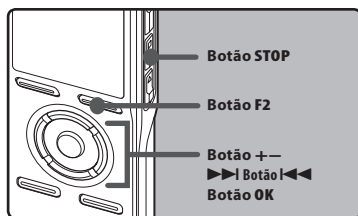

### 1 Selecciona [Alarm] a partir do menu, em [Play Menu].

- Consulte as P. 44 e 45 para obter mais informações sobre as definições de menu.



### 2 Prima o botão + ou – para seleccionar o número predefinido.

- Prima o botão ►►| para visualizar as definições de [Day] e [Start Time] para o número predefinido para o qual o cursor está a apontar.



### 3 Prima o botão OK.

### 4 Prima o botão + ou – para seleccionar o item que pretende definir.

- Seleccione os itens que pretende definir entre as opções [On/Off] [Day] [Start Time] [Volume] [Alarm Sound] [Playback File].
- Seleccione [Finish] para confirmar a definição e regressar ao ecrã de selecção do número predefinido do Passo 2.



### 5 Prima o botão OK ou ►►| para se deslocar para a respectiva definição.

#### Definição [On/Off]:

- Prima o botão + ou – para seleccionar entre [On] e [Off].  
[On]: A definição é aplicada.  
[Off]: A definição não é aplicada.
- Prima o botão OK para sair da selecção [On/Off].

#### Definição [Day]:

- Prima o botão + ou – para seleccionar entre [One Time], [Everyday] e [Every week].  
[One Time]: A Reprodução do alarme é efectuada apenas uma vez, à hora especificada.  
[Everyday]: A Reprodução do alarme é efectuada todos os dias, à hora especificada.  
[Every week]: Efectua uma Reprodução do alarme a uma hora definida de um dia da semana especificado.



Selecione **[Every week]** e prima o botão **OK** ou **▶▶▶** para se deslocar para a selecção de **[Day]**. Prima o botão **+ ou -** para seleccionar um dia da semana.

- Prima o botão **OK** para sair da selecção de **[Day]**.

## Definição [Start Time]:

- Prima o botão **▶▶▶** ou **◀◀◀** para seleccionar «Hour» e «Minute» em **[Start Time]** e «Hour» e «Minute» em **[Stop Time]**.
- Prima o botão **+ ou -** para definir.
- Prima o botão **OK** para sair da selecção de **[Start Time]**.

## Definição [Volume]:

- Prima o botão **+ ou -** para ajustar o volume. Prima o botão **PLAY ▶** para verificar o volume.
- Prima o botão **OK** para sair da selecção de **[Volume]**.

## Definição [Alarm Sound]:

- Prima o botão **+ ou -** para seleccionar um som de alarme a partir de **[Alarm1]**, **[Alarm2]** e **[Alarm3]**. Prima o botão **PLAY ▶** para verificar o som do alarme.
- Prima o botão **OK** para sair da selecção de **[Alarm Sound]**.

## Definição [Playback File]:

- Prima o botão **+ ou -** para seleccionar entre **[No File Play]** e **[File Select]**. **[No File Play]**: Apenas é emitido o alarme. **[File Select]**: Reproduz um ficheiro seleccionado depois do alarme.
- Se seleccionar **[File Select]** e premir o botão **OK** ou **▶▶▶**, o gravador avança para a definição **[Memory Select]**.

- Selecione a memória com um ficheiro de reprodução do alarme através do botão **+ ou -** e prima **OK** ou **▶▶▶**. O gravador avança para as definições da pasta com o ficheiro de reprodução do alarme.
- Selecione a pasta através do botão **+ ou -** e prima **OK** ou **▶▶▶** para aceder à selecção de ficheiros. Utilize o botão **+ ou -** para seleccionar o ficheiro pelo mesmo método.
- Prima o botão **OK** ou **▶▶▶** para sair da selecção de **[Playback File]**.

## 6 Confirmar a definição.

- Prima o botão **+ ou -** para seleccionar **[Finish]**.
- Prima o botão **OK** ou **▶▶▶** para concluir o ecrã de configuração.

As definições programadas são aplicadas e o ecrã regressa ao menu de selecção do número predefinido. Se a definição **[On/Off]** estiver definida como **[On]**, **ON** é apresentado no ecrã.

- Quando definir como **[On]**

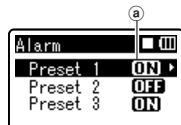

Para definir outros números predefinidos, repita os Passos 2 até 6.

Quando premir o botão **▶▶▶** no menu Select in Advance, poderá confirmar as definições seleccionadas.

## 7 Prima o botão F2 ou STOP ■ para confirmar a definição.

- O ícone **(ON)** será apresentado no ecrã.

## Notas

- Se seleccionar [**Everyday**], o alarme é emitido todos os dias à hora programada, excepto se a reprodução do alarme tiver sido cancelada.
- O alarme é emitido durante 5 minutos e depois pára. Mesmo que tenha sido seleccionado um ficheiro para a Reprodução do alarme, este não será reproduzido automaticamente quando o alarme for emitido.
- Se três reproduções do alarme tiverem a mesma hora de início, o [**Preset 1**] tem a prioridade mais elevada e o [**Preset 3**] tem a prioridade mais baixa.
- Se, à hora programada, o gravador estiver a ser utilizado ou existirem operações em curso, a função de reprodução do alarme não está disponível.
- O alarme é emitido à hora programada, mesmo que a alimentação esteja desligada ou o gravador esteja no modo Hold. O gravador inicia a reprodução do ficheiro seleccionado quando premir qualquer botão e a reprodução é interrompida se premir o botão **STOP**.
- Se o ficheiro seleccionado for movido ou eliminado ou o cartão microSD removido, a reprodução do ficheiro não é efectuada e apenas é emitido o alarme.
- Se a hora de início da gravação com temporizador e da reprodução do alarme forem idênticas, a gravação com temporizador tem prioridade.
- Se o gravador for formatado (☞ P. 71), os dados do alarme também são apagados e, deste modo, não poderá definir um alarme. Se os dados forem apagados por engano, ligue-o ao computador e copie o alarme sonoro de dados para o gravador, utilizando o «Olympus Sonority» fornecido (☞ P. 90).

## Definir o Cenário de reprodução [Play Scene]

Os ficheiros de áudio gravados no gravador e os ficheiros de música transferidos do PC podem ser guardados nas definições de reprodução configuradas por si, de forma a adequarem-se às diferentes qualidades de som e métodos de reprodução.

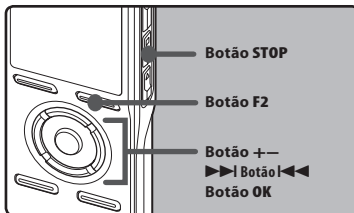

### 1 Seleccione [Play Scene] a partir do menu [Play Menu].

- Consulte as P. 44 e 45 para obter mais informações sobre as definições de menu.



### 2 Prima o botão + ou - para seleccionar o item que pretende definir.



### 3 Prima o botão **OK** ou **▶▶|** para aceder às definições.

#### Se a opção **[Scene Select]** estiver seleccionada:

- ① Prima o botão **+ ou -** para seleccionar o cenário de reprodução que pretende definir.
  - ② Prima o botão **OK** para confirmar a selecção.
- Após a compra, todas as definições entre 1 e 5 de **[User Setting]** são idênticas (definições iniciais). Guarde as definições de utilizador em **[Scene Save]** e, em seguida, seleccione Playback Scene.
  - Para confirmar as respectivas definições de Cenário de reprodução, prima o botão **+ ou -** no ecrã **[Scene Select]** para seleccionar o item que pretende confirmar e, em seguida, prima o botão **▶▶|** no ecrã **[Setting Confirmation]** para confirmar. Para concluir o ecrã **[Setting Confirmation]**, prima o botão **F1** para regressar ao ecrã **[Scene Select]**.



#### Se a opção **[Scene Save]** estiver seleccionada:

Podem guardar as definições de menu para uma reprodução configurada por si.

- ① Definir o menu para uma reprodução no gravador configurada por si.
  - ② Prima o botão **+ ou -** para seleccionar a **[User Setting]** que pretende guardar.
  - ③ Prima o botão **OK** para confirmar as definições.
- Com o gravador parado, prima sem soltar o botão **F2** para voltar ao ecrã **[Scene Select]**.



### 4 Prima o botão **F2** ou **STOP** para confirmar a definição.

## Orientação [Voice Guide]

Esta função fornece informações de áudio relativas às condições de operação do gravador. Ajuste a velocidade e o volume das informações de orientação.

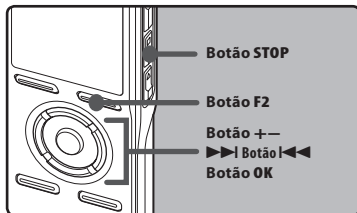

4

Método de definição de menu

### 1 Selecione [Voice Guide] a partir do menu, em [LCD/Sound Menu].

- Consulte as P. 44 e 45 para obter mais informações sobre as definições de menu.



### 2 Prima o botão + ou – para seleccionar o item que pretende definir.

- Selecione o itens que pretende definir entre [On/Off], [Speed] e [Volume].

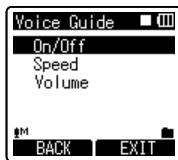

### 3 Prima o botão OK ou >>> para se deslocar para a respectiva definição.

#### Definição [On/Off]:

- Prima o botão + ou – para seleccionar entre [On] e [Off].  
[On]: É fornecida orientação.  
[Off]: A orientação é cancelada.
- Prima o botão OK para sair da selecção [On/Off].

#### Definição [Speed]:

- Prima o botão + ou – para seleccionar entre [Speed5], [Speed4], [Speed3], [Speed2] e [Speed1].
- Prima o botão OK para sair da selecção de [Speed].

#### Definição [Volume]:

- Prima o botão + ou – para seleccionar entre [Volume5], [Volume4], [Volume3], [Volume2] e [Volume1].
- Prima o botão OK para sair da selecção de [Volume].

### 4 Prima o botão F2 ou STOP para confirmar a definição.

#### Notas

- A melodia de início/melodia final quando o gravador é ligado/desligado (☞ P. 18) também pode ser cancelada se definir a orientação para [Off].
- Se o gravador for formatado (☞ P. 71), Se os dados forem apagados por engano, ligue-o ao computador e copie o guia de dados para o gravador, utilizando o «Olympus Sonority» fornecido (☞ P. 90).
- Defina a melodia de início/melodia final na definição [Volume] da orientação.

## Alterar a classe de USB [USB Settings]

Para além de definições como, por exemplo, [PC], referente à utilização do cabo USB fornecido para ligar o gravador ao PC e transmitir, entre outros, ficheiros, [AC Adapter], relativa à ligação do adaptador CA de ligação USB (A514) (opcional) para carregamento, a classe USB também pode ser alterada de forma a adequar-se às diferentes utilizações.

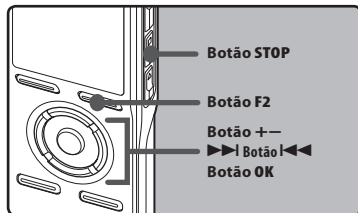

### 1 Selecione [USB Settings] a partir do menu [Device Menu].

- Consulte as P. 44 e 45 para obter mais informações sobre as definições de menu.



### 2 Prima o botão + ou - para selecionar [USB Connect] ou [USB Class].



### 3 Prima o botão OK ou >>> para se deslocar para a respectiva definição.

### 4 Prima o botão + ou - para selecionar o item que pretende definir.

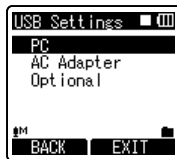

### Se a opção [USB Connect] estiver selecionada:

[PC]: Definição para ligar ao PC utilizando o cabo USB fornecido. Ligado como Armazenamento ou Composto.

[AC Adapter]: Definição para ligar ao adaptador CA de ligação USB (A514) (opcional) utilizando o cabo USB fornecido. O gravador pode ser utilizado durante o carregamento.

[Optional]: Definição para confirmar o método de ligação sempre que for efectuada uma ligação USB.

### Se [USB Class] for selecionado:

[Storage Class]: Reconhecido como um dispositivo de memória externa pelo PC.

[Composite]: Definição para quando o gravador é ligado ao PC e utilizado como dispositivo de memória externa, altifalante USB ou microfone.

### 5 Prima o botão OK para confirmar a definição.

- Se premir o botão <<< sem premir o botão F1, as definições serão canceladas e regressará ao ecrã anterior.

### 6 Prima o o botão F2 ou STOP ■ para confirmar a definição.

- Quando este gravador é ligado ao computador pela primeira vez, em [**Storage Class**] ou [**Composite**], o controlador será instalado automaticamente no computador. O ecrã apresenta [**Remote**] quando o gravador estiver ligado ao PC.

#### Notas

- Quando o adaptador CA de ligação USB estiver ligado, no estado [**PC**], o gravador apresenta a mensagem [**Please wait**] e não poderá ser utilizado. Apenas é possível efectuar o carregamento.
- O PC não consegue efectuar o reconhecimento quando o gravador está ligado ao mesmo e [**USB Connect**] está definido para [**AC Adapter**].
- Mesmo que a definição [**Composite**] esteja seleccionada, o gravador muda automaticamente para [**Storage Class**] quando for efectuada a ligação para o carregamento (ver P. 15).
- Mude para [**Storage Class**] quando o gravador não for reconhecido como um dispositivo de memória externa pelo computador mesmo que a definição [**Composite**] esteja seleccionada.

## Formatar o gravador [Format]

Se formatar o gravador, todos os ficheiros serão removidos e todas as definições de funções regressarão às predefinições, excepto as definições de data e hora. Transfira os ficheiros importantes para um computador antes de formatar o gravador.

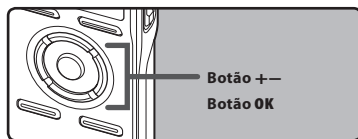

### 1 Seleccione [Format] a partir do menu [Device Menu].

- Consulte as P. 44 e 45 para obter mais informações sobre as definições de menu.



### 2 Prima o botão + ou – para seleccionar o suporte de gravação que pretende formatar.

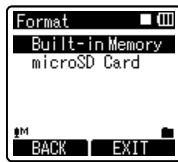

### 3 Prima o botão OK.

- [Start], [Cancel] são apresentados no ecrã.

### 4 Prima o botão + para seleccionar [Start].



### 5 Prima o botão OK.

- Após a apresentação da mensagem [Data will be cleared] durante dois segundos, serão apresentadas as opções [Start] e [Cancel].



### 6 Prima novamente o botão + para seleccionar [Start].

## 7 Prima o botão OK.

- A formatação é iniciada e a indicação **[Format !]** é apresentada intermitente no ecrã.
- **[Format Done]** é a indicação apresentada no ecrã quando a formatação estiver concluída.

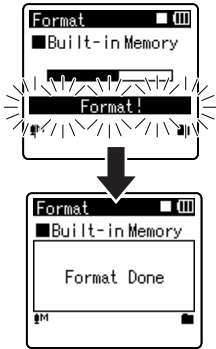

4

Método de definição de menu

### Notas

- Ao introduzir um cartão microSD no gravador, certifique-se de que confirma o suporte de gravação como **[Built-in Memory]** ou **[microSD Card]**, para que não ocorra qualquer erro (☞ P. 54).
- Nunca execute as seguintes operações durante o processamento, dado que poderão danificar os dados. Além disso, substitua as pilhas por duas pilhas novas para garantir que a carga das pilhas não se esgota durante o processamento.
  - ① Desligar o Adaptador CA durante o processamento.
  - ② Remover as pilhas durante o processamento.
  - ③ Remover o cartão microSD durante o processamento se **[microSD Card]** estiver a ser utilizado como suporte de gravação.

A execução de qualquer uma destas operações poderá danificar os dados.
- Nunca formate o gravador a partir de um PC.
- Após formatado, os ficheiros de música com DRM não poderão ser transferidos novamente para o gravador.
- Ao formatar um cartão, todos os dados armazenados, incluindo os ficheiros apagados e os ficheiros só de leitura, são apagados.
- Após a formatação, os nomes dos ficheiros de áudio poderão iniciar-se em **[0001]**.
- Para repor as definições iniciais das funções, utilize a opção **[Reset Settings]** (☞ P. 54).
- A formatação no gravador será uma operação Quick Format (Formatação rápida). Se formatar o cartão microSD, as informações da gestão de ficheiros serão actualizadas e os dados que se encontram no cartão microSD não serão eliminados completamente. Quando transmitir o cartão microSD a terceiros ou deitá-lo fora, tenha cuidado com os dados que podem permanecer no cartão microSD. É recomendada a destruição do cartão microSD antes de o deitar fora (☞ P. 22).



## Gravar ficheiros no PC

Ao ser ligado a um PC, o gravador permite efectuar as seguintes operações:

- Reproduzir ficheiros de voz no PC (☞ P. 87). Os ficheiros de áudio gravados com o gravador podem ser reproduzidos com o software «Olympus Sonority» no CD-ROM fornecido ou com o Windows Media Player (☞ P. 95).
- Os ficheiros de voz gravados no gravador podem ser reproduzidos e geridos no PC através do «Olympus Sonority».
- Através do «Windows Media Player», é possível transferir e reproduzir neste gravador os ficheiros WMA ou MP3 armazenados no PC.
- Se for executada uma actualização (Opção) para o «Olympus Sonority Plus» ou adicionado um Suplemento de Edição de música (Opção), podem ser utilizadas várias funções adicionais (☞ P. 93).

### Precauções de utilização do gravador ligado a um PC

- Quando estiver a transferir um ficheiro do gravador ou a transferir um ficheiro para o gravador, não remova o cabo USB mesmo que o ecrã indique que o pode fazer. Os dados continuam a ser enviados enquanto a luz indicadora de gravação estiver intermitente. Quando retirar o cabo USB, certifique-se de que cumpre as indicações apresentadas na ☞ P. 81. Se o conector USB for removido antes da unidade ter parado, os dados poderão não ser transferidos com sucesso.
- Não formate a unidade do gravador num PC. A inicialização não é efectuada com êxito num PC. Para a inicialização, siga as instruções apresentadas no ecrã [**Format**] do gravador (☞ P. 71).

- Os nomes de pastas (directório) apresentados nas ferramentas de gestão de ficheiros, tais como o Explorador do Windows e o Finder da Macintosh, são diferentes dos nomes de pastas que podem ser definidos no gravador ou no «Olympus Sonority».
- Se as pastas ou ficheiros armazenados no gravador forem movidos, ou caso o seu nome seja alterado utilizando uma ferramenta de gestão de ficheiros, do Windows ou da Macintosh, a ordem dos ficheiros poderá ser alterada ou os ficheiros poderão ficar irreconhecíveis.
- Os dados poderão ser guardados ou transferidos para o gravador, apesar de a unidade do mesmo ser apresentada como só de leitura pelo sistema operativo do PC.
- Uma vez que os ruídos poderão provocar efeitos adversos nos dispositivos electrónicos próximos do gravador, desligue o microfone externo e os auriculares quando ligar o gravador a um PC.

### Aviso importante sobre a Explicação das funções do software

Os itens de funções que podem ser utilizados no Windows são apresentados com **Windows** e aqueles que pode ser utilizados em Macintosh são apresentados com **Macintosh**. Os itens que apenas indicam **Windows** ou **Macintosh** apenas são suportados pelo sistema em causa.

# Ambiente operativo

## Windows

### Sistema Operativo:

Microsoft® Windows® XP Home Edition Service Pack 2, 3  
Microsoft® Windows® XP Professional Service Pack 2, 3  
Microsoft® Windows® XP Professional x64 Edition Service Pack 2  
Microsoft® Windows Vista® Home Basic, Service Pack 1 (32 bits/64 bits)  
Microsoft® Windows Vista® Home Premium, Service Pack 1 (32 bits/64 bits)  
Microsoft® Windows Vista® Business, Service Pack 1 (32 bits/64 bits)  
Microsoft® Windows Vista® Enterprise, Service Pack 1 (32 bits/64 bits)  
Microsoft® Windows Vista® Ultimate, Service Pack 1 (32 bits/64 bits)

### CPU:

32 bits (x86) de 1 GHz ou superior, ou processador de 64 bits (x64)

### RAM:

512 MB ou mais  
**Espaço na unidade de disco rígido:**  
300 MB ou mais

### Unidade:

Unidade de CD-ROM, CD-R, CD-RW, DVD-ROM

### Browser:

Microsoft Internet Explorer 6.0 ou posterior

### Ecrã:

1024 x 768 pixels ou mais, 65.536 cores ou mais (recomenda-se 16.770.000 cores)

### Porta USB:

Uma ou mais portas disponíveis

### Outros:

- Dispositivo de áudio
- Ambiente em que a Internet possa ser utilizada.

## Macintosh

### Sistema Operativo:

Mac OS X 10.4.11 – 10.5.

### CPU:

PowerPC® G5 ou processador Intel Multicore a 1,5 GHz ou superior

### RAM:

512 MB ou mais

### Espaço na unidade de disco rígido:

300 MB ou mais

### Unidade:

Unidade de CD-ROM, CD-R, CD-RW, DVD-ROM

### Browser:

Macintosh Safari 2.0 ou superior

### Ecrã:

1024 x 768 pixels ou mais, 32.000 cores ou mais (recomenda-se 16.770.000 cores)

### Porta USB:

Uma ou mais portas disponíveis

### Outros:

- Dispositivo de áudio
- Ambiente em que a Internet possa ser utilizada (Quick Time versão 7.2 ou superior recomendado).

## Notas

## Windows

- O serviço de assistência técnica não é abrangente se o PC tiver sido actualizado do Windows 95/98/Me/2000 para o Windows XP/Vista.
- Qualquer avaria num PC que tenha sido modificado pelo próprio utilizador não é abrangida pela garantia operacional.

## Macintosh

- Algumas funções do «Olympus Sonority» requerem o QuickTime 7.2 ou superior. A versão mais recente QuickTime pode ser obtida através do MacOS Software Update.

# Funções disponíveis no Olympus Sonority

Diversas funções como a gestão e edição de ficheiros estão instaladas no «Olympus Sonority». Para obter informações sobre os procedimentos de utilização e definições detalhadas, consulte os respectivos itens na ajuda online (☞ P. 79).

## Função de edição de waveform

Através do separador da Função de edição de waveform, poderá processar facilmente os dados de áudio. No Modo de edição de waveform também poderá eliminar partes desnecessárias, colar e guardar novamente os dados.

## Função Efeito Um-toque

Através da Função Efeito Um-toque, poderá aplicar facilmente efeitos especiais no ficheiro de áudio e efectuar a redução de ruído em qualquer área especificada.

## Enviar ficheiros de voz por correio electrónico

Os ficheiros de áudio são armazenados na pasta Message no disco rígido. Os ficheiros de áudio podem ser enviados como anexo de uma mensagem de correio electrónico.

## Alterar o ID de utilizador

O ID do utilizador é automaticamente atribuído a ficheiros gravados com o gravador.

## Alterar o nome de uma pasta

Pode alterar o nome de uma pasta. O nome de uma pasta pode ter até 12 caracteres e não pode incluir \/:\*?<>|.

Quando alterar o nome da pasta através de um SO num idioma não suportado pelo dispositivo, as palavras poderão ser, por vezes, imperceptíveis.

## Editar comentários de ficheiros

É possível adicionar comentários aos ficheiros transferidos do gravador utilizando o «Olympus Sonority».

## Alterar o formato do ficheiro para outro formato\*

O formato do ficheiro actualmente guardado poderá ser alterado para outros formatos.

## Unir ficheiros\*

Múltiplos ficheiros de voz específicos podem ser unidos no «Olympus Sonority» para criar um ficheiro de voz.

## Separar ficheiros\*

Um ficheiro de voz específico pode ser separado em dois ficheiros através do «Olympus Sonority».

\* Alterar para o formato MP3. Actualização para «Olympus Sonority Plus» necessária (☞ P. 92).

# Instalar o software

Antes de ligar o gravador ao PC e utilizá-lo, é necessário instalar previamente o software «Olympus Sonority» a partir do CD de Software incluído.

**Antes de iniciar a instalação, certifique-se de que:**

- Todas as aplicações em execução se encontram encerradas.
- É necessário iniciar sessão como Administrador.

## Windows

### 1 Insira o CD-ROM do «Olympus Sonority» na unidade.

- O programa de instalação é iniciado automaticamente. Depois de o programa ter sido iniciado, vá para o passo 4. Caso não seja iniciado, siga os procedimentos descritos nos passos 2 e 3.

### 2 Abrir conteúdos do CD-ROM com o [Explorer].

### 3 NO CD-ROM, faça duplo clique em [setup].

### 4 Quando for apresentado o ecrã de arranque do «Olympus Sonority», faça clique no idioma pretendido para seleccioná-lo.

### 5 Quando fizer clique em [Olympus Sonority Setup], é aberto o ecrã inicial do programa de instalação. Siga as instruções do assistente de instalação.

### 6 Confirme que aceita os termos do Acordo de licenciamento.

- Para instalar o «Olympus Sonority», é necessário que aceite os termos do Acordo de licenciamento. Depois de seleccionar a caixa [Aagree], faça clique em [Next].

### 7 [Registration of User Registration Information]

- Introduza o nome, o nome da empresa e o número de série indicado em separado. Faça clique em [Next] após a introdução.

### 8 [Select Set up Type]

- A localização de destino da instalação pode ser alterada. Se não pretender alterá-la, faça clique em [Next] (caso contrário, seleccione [Custom]).

### 9 [Start Installation]

- Faça clique em [Install] para iniciar a instalação. Não efectue outras operações antes de a instalação ficar concluída e o ecrã [Complete] ter sido apresentado.

### 10 [Installation Complete]

- Quando a instalação tiver sido concluída, é apresentado o ecrã de conclusão [Install Shield].
- Para ligar o gravador a um PC, consulte a secção «Ligar ao PC» (P. 80). Para iniciar o Olympus Sonority, consulte a secção «Executar o Olympus Sonority» (P. 82).

## 5

Instalar o software

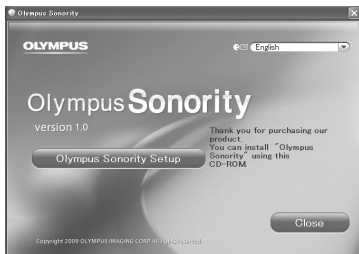

## Macintosh

- 1** Insira o CD-ROM do «Olympus Sonority» na unidade.
  - Siga para o passo 3 se aparecer o conteúdo do CD-ROM, e siga para o passo 2 e 3 se não aparecer nada.
- 2** **Abrir conteúdos do CD-ROM com o [Finder].**
- 3** **NO CD-ROM, faça duplo clique em [setup].**
- 4** **Quando for apresentado o ecrã de arranque do «Olympus Sonority», faça clique no idioma pretendido para seleccioná-lo.**
- 5** **Quando fizer clique em [Olympus Sonority Setup], é aberto o ecrã inicial do programa de instalação. Siga as instruções do assistente de instalação.**
- 6** **Confirme que aceita os termos do Acordo de licenciamento.**
  - Para instalar o «Olympus Sonority», é necessário que aceite os termos do Acordo de licenciamento. Depois de seleccionar a caixa **[Agree]**, faça clique em **[Next]**.

## **7** [Changing the Installation Destination]

- A localização de destino da instalação pode ser alterada. Se não pretender alterá-la, faça clique em **[Next]** (caso contrário, seleccione **[Change Installation Destination]**).

## **8** [Start Installation]

- Quando a instalação tiver sido concluída, é apresentado o ecrã de conclusão **[Instalador]**.
- Para ligar o gravador a um PC, consulte a secção «**Ligar ao PC**» (☞ P. 80). Para iniciar o «Olympus Sonority», consulte a secção «**Executar o Olympus Sonority**» (☞ P. 82).
- Depois de o «Olympus Sonority» ser iniciado, é apresentada a caixa de diálogo para introdução do número de série. O número de série é indicado em separado. Em seguida, faça clique em **[OK]** para iniciar o «Olympus Sonority».

# Desinstalar o software

Para instalar algum dos componentes de software do «Olympus Sonority» que está instalado no PC, siga os passo abaixo.

## Windows

- 1 Saia do «Olympus Sonority».
- 2 Seleccione [Start] a partir do menu do [Control Panel].
- 3 Faça clique em [Add/Remove programs] na janela do painel de controlo.
- 4 Quando for apresentada a lista das aplicações instaladas, seleccione [Olympus Sonority].
- 5 Faça clique em [Change/Remove].
- 6 Confirmar a eliminação do ficheiro.
  - Faça clique no botão [OK] para iniciar a desinstalação. Caso seja apresentada uma mensagem adicional, leia a mesma cuidadosamente e siga as instruções fornecidas.
- 7 Quando o ecrã [Maintenance Complete] for apresentado, faça clique em [Finish] para concluir a desinstalação.

## Macintosh

- 1 Saia do «Olympus Sonority».
- 2 Abra o [Finder] e faça duplo clique em [SonorityUninstaller.pkg], na pasta da aplicação.
- 3 É iniciado programa de desinstalação. Siga as instruções do assistente.
- 4 Quando for solicitada a palavra-passe de administrador, introduza a mesma e, em seguida, faça clique em [OK].
- 5 A desinstalação é iniciada e quando a indicação [Successful] for apresentada, faça clique em [Close].

## Ficheiros mantidos após a desinstalação

Os ficheiros de voz criados pelo utilizador são armazenados na pasta [MESSAGE]. Caso já não sejam necessários, elimine-os.

É possível confirmar a localização da pasta [MESSAGE] fazendo clique em [Options] no menu [Tools] antes de proceder à desinstalação.

# Utilizar a Ajuda online

## Windows Macintosh

Para abrir a Ajuda online, existem as seguintes opções.

- Com o «Olympus Sonority» em execução, seleccione [Contents] a partir do menu [Olympus Sonority Help].

### Procura por conteúdos

**1** Depois de o ecrã da Ajuda online ser apresentado, faça clique no separador Contents.

**2** Faça duplo clique no ícone  do cabeçalho do tópico pretendido.

**3** Faça duplo clique no ícone  do tópico pretendido.

- É apresentada uma explicação do tópico.



## Olympus So

### What Olympus

Olympus Sonority is audio files with an C Browning screen, wí which is used to edí The Browning scree audio files between and tone control wí and join audio files. The Waveform Edití adding a recording, the Browning and Et editing of audio files Olympus Sonority hí

### Procura por palavra-chave

**1** Abra a Ajuda online e faça clique no ítem [Index].

- As palavras-chave correspondentes são localizadas automaticamente.

**2** Faça clique na palavra-chave.

- É apresentada uma explicação do tópico.

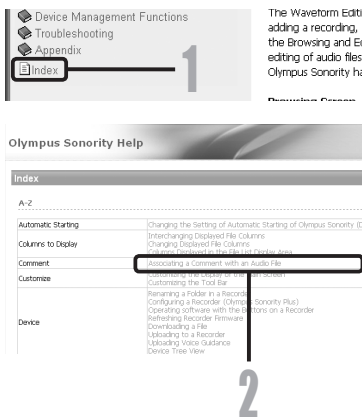

5

Utilizar a Ajuda online

### Nota

- Para obter mais informações sobre os menus e operações, consulte a Ajuda online. Será possível utilizar a Ajuda online depois de o Olympus Sonority estar instalado.

# Ligar ao PC

## Ligar ao PC

**Windows** **Macintosh**

- 1 Ligue o gravador.
- 2 Ligue o cabo de ligação USB à porta USB do PC.

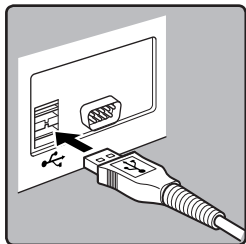

5

Ligar ao PC

- 3 Certifique-se de que o gravador está parado e, em seguida, ligue o cabo USB à porta de ligação na parte inferior do gravador.

- [Remote (Storage)] é apresentado no gravador, caso o conector USB esteja ligado.

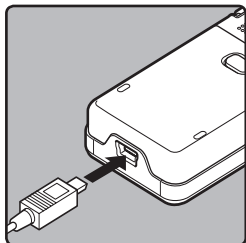

- Quando utilizar a definição de ligação USB, o gravador não será ligado ao PC se a opção [AC Adapter] tiver sido seleccionada. Selecione [PC] na definição de ligação USB (ver P. 69).

### Windows:

Quando ligar o gravador a um computador Windows e abrir [My Computer], o gravador será reconhecido pelo nome de unidade do produto. Quando for introduzido um cartão microSD, é apresentada a indicação [Removable Disc].

### Macintosh:

Ao ligar o gravador a um Mac OS, o gravador será reconhecido pelo nome da unidade do produto no ambiente de trabalho. Se introduzir um cartão microSD, é apresentada a indicação [Untitled].

### Notas

- Certifique-se de que utiliza o cabo incluído

especificamente para a ligação USB. Se utilizar um cabo de outro fabricante, poderão ocorrer problemas. Para além disto, não ligue este cabo específico a qualquer produto de outro fabricante.

- Ao ligar o gravador através de um hub USB, o funcionamento poderá ficar instável. Nestes casos, evite a utilização de um hub USB.



## Desligar do PC

### Windows

**1** Faça clique em [  ] na barra de tarefas localizada no canto inferior direito do ecrã. Faça clique em [Safely remove USB Mass Storage Device].

- A letra da unidade poderá variar, consoante o PC utilizado.



**2** Certifique-se de que a luz do ecrã do gravador se apagou, antes de desligar o cabo USB.

### Macintosh

**1** Mova o ícone da unidade para este gravador, apresentado no ambiente de trabalho, para a reciclagem, através do método arrastar e largar.

**2** Certifique-se de que a luz do ecrã do gravador se apagou, antes de desligar o cabo USB.



### Notas



- NUNCA desligue o cabo USB enquanto a luz indicadora de gravação estiver intermitente. Se o fizer, os dados serão destruídos.
- Quando o gravador se encontra ligado a um PC, a alimentação será fornecida através do cabo USB.
- Consulte o manual do utilizador do seu PC relativamente à porta ou hub USB do PC.
- Certifique-se de que liga o cabo USB directamente a uma porta USB no seu PC.
- Certifique-se de que encaixa totalmente o cabo de ligação. Caso contrário, o gravador poderá não funcionar correctamente.
- Cancele o modo de bloqueio.

# Executar o Olympus Sonority

É possível iniciar automaticamente a aplicação ao ligar o gravador ao PC.

## Windows

### Desactivar o início automático



- 1** **Faça duplo clique no ícone**  **da barra de tarefas no canto inferior direito do ecrã e seleccione [Setting].**
  - Será apresentada a caixa de diálogo da aplicação que permite a definição.
- 2** **Faça clique no ícone**  **do [Olympus Sonority].**
  - A marca de verificação no [Olympus Sonority] desaparece. Para activar novamente o início automático, seleccione e faça clique em «Olympus Sonority».

### Início manual

- 1** **Inicie o Windows.**
- 2** **Faça clique no botão [Start], seleccione [All Programs] e, em seguida, [Olympus Sonority].**
  - É apresentada a área do ecrã de informação.
  - Depois do arranque, é apresentado o ícone  na barra de tarefas no canto inferior direito do ecrã.

## Macintosh

### Desactivar o início automático

- 1** **Na barra de menus, faça clique em**  **→ [System Environment Setting] →**  **.**
  - É apresentada a caixa de diálogo de definições.
- 2** **Na caixa de verificação da definição, altere o início automático para [OFF].**

### Início manual

- 1** **No Finder, faça duplo clique em [Application] → [Olympus Sonority] → [Olympus Sonority].**
  - Quando iniciar pela primeira vez, é apresentada a caixa de diálogo de registo do número de série.
- 2** **Introduza o número de série.**
  - Para obter o número de série do produto, consulte o número de série indicado em separado.
  - Se o número de série estiver correcto, é apresentada a área do ecrã de informação.

### Notas

- Não é possível executar mais do que um programa «Olympus Sonority» ou executar várias cópias do mesmo programa simultaneamente.
- Se outras aplicações como, por exemplo, o DSS Player estiverem abertas, feche as mesmas previamente, antes de iniciar o «Olympus Sonority».

# Nomes das janelas (Olympus Sonority)

## Ecra de procura do Olympus Sonority

Este é o ecra principal do «Olympus Sonority» (o ecra de visualização é o ecra apresentado no Windows).

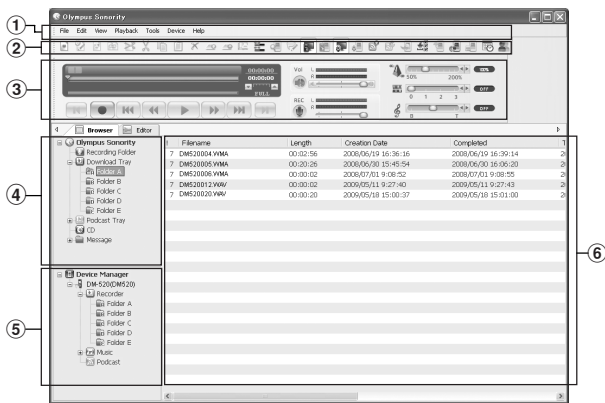

- 1 Barra de menus**  
Barra de menus padrão do SO.
- 2 Barra de ferramentas**  
Barra de ferramentas utilizada quando o ecra de procura é apresentado.
- 3 Barra de controlo da Reprodução**  
Utilizada para reproduzir os ficheiros seleccionados na área de visualização de ficheiros.
- 4 Visualização de árvore principal**  
São apresentados os ficheiros transferidos do gravador, ficheiros gravados no «Olympus Sonority», entre outros, e pastas com ficheiros de áudio/música geridos pelo software «Olympus Sonority» instalado no computador.

- 5 Visualização de árvore do dispositivo**  
São apresentadas as pastas do dispositivo ligado.
- 6 Área de visualização da lista de ficheiros**  
São apresentadas informações detalhadas das pastas seleccionadas na Visualização de árvore principal ou Visualização de árvore do dispositivo e todos os ficheiros de áudio no gravador.  
A área de visualização de informações (definição inicial) é apresentada quando o «Olympus Sonority» for iniciado e as informações básicas do «Olympus Sonority» poderão ser apresentadas e atualizadas (ver P. 84).

## Área de visualização de informações do Olympus Sonority

Área de visualização de informações do «Olympus Sonority». É possível actualizar o «Olympus Sonority» e efectuar a confirmação e actualização do firmware do gravador ligado. Também poderá efectuar a actualização para o «Olympus Sonority Plus» e o registo de programas de podcast.

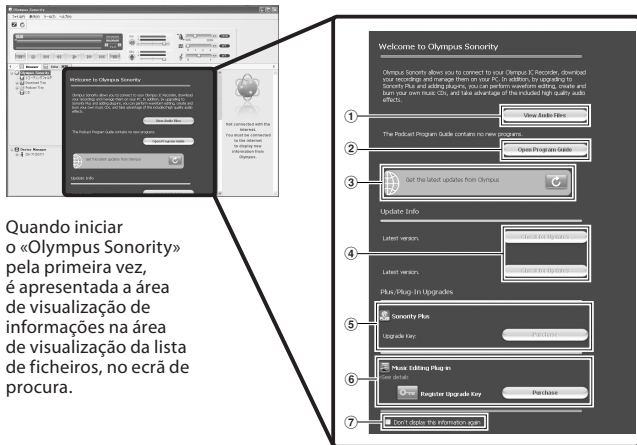

Quando iniciar o «Olympus Sonority» pela primeira vez, é apresentada a área de visualização de informações na área de visualização da lista de ficheiros, no ecrã de procura.

5

Nomes das janelas (Olympus Sonority)

- 1 Lista de ficheiros de áudio**  
Selecciona a Pasta A na Visualização de árvore principal e apresenta a Área de visualização da lista de ficheiros.
- 2 Abrir o Guia de programas**  
Apresenta as informações mais recentes no Guia de programas de podcast.
- 3 Actualizar as informações mais recentes**  
Actualiza as informações mais recentes da Olympus.
- 4 Visualizar as informações actualizadas**  
Confirma as informações actualizadas do «Olympus Sonority» e do gravador ligado.
- 5 Registrar o Número da chave de actualização**  
Regista o número da chave de actualização adquirida.
- 6 Actualizar**  
Seleccione a actualização que pretende adquirir. Quando a actualização estiver concluída, o botão é substituído pela chave de actualização.
- 7 Apresentar/Ocultar**  
Seleccione se pretende apresentar ou ocultar a área de visualização de informações na próxima vez que o «Olympus Sonority» for iniciado. Se seleccionar ocultar, é apresentada a Área de visualização da lista de ficheiros (P. 83).

## Transferir ficheiros de voz do gravador

**Windows** **Macintosh**

Existem 3 opções para a transferência de ficheiros de voz do gravador para o PC:

- Transferir ficheiros seleccionados
- Transferir pastas
- Transferir tudo

É apresentada abaixo uma explicação para a opção **[Download Selected Files]**. Para obter informações sobre as opções **[Download Folders]** e **[Download All]**, consulte a Ajuda online (☞ P. 79).

### Transferir ficheiros seleccionados

#### 1 Seleccione a pasta.

- Na Visualização de árvore do dispositivo, seleccione a pasta que contém o ficheiro de voz que pretende transferir. A ilustração indica que foi seleccionada a **[Folder A]**.

#### 2 Seleccione o ficheiro de voz.

- Seleccione o ficheiro de áudio que pretende transferir a partir da Área de visualização da lista de ficheiros.

Para seleccionar mais do que um ficheiro:

**Windows**:

Prima a tecla **[Ctrl]** ou **[Shift]** e seleccione os ficheiros.

**Macintosh**:

Prima a tecla **[Command]** e seleccione os ficheiros.

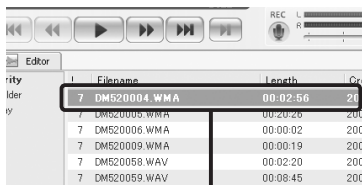
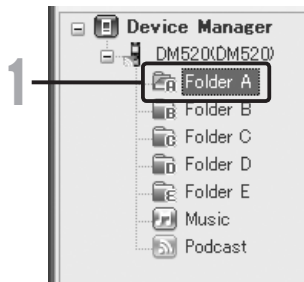

## 3 Transfira o ficheiro de voz.

- No menu **[Device]**, seleccione **[Download Selected Files]** ou faça clique em **[Download Selected Files]** na Barra de ferramentas.

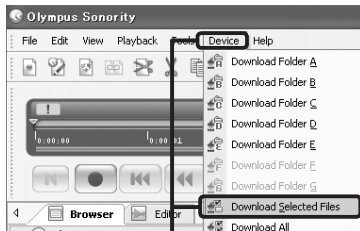

## 4 Transferência concluída.

- Não desligue o cabo USB enquanto a luz indicadora de gravação estiver intermitente no gravador. Se desligar o cabo USB enquanto a luz do gravador estiver intermitente, provocará danos ou perda de dados (ver P. 81).

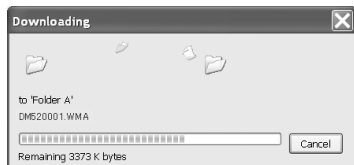

6

Transferir ficheiros de voz do gravador

### Notas

- NUNCA desligue o conector USB enquanto a luz indicadora de gravação estiver intermitente. Se o fizer, os dados serão destruídos.
- Consoante o tamanho do ficheiro de voz e o PC, a transferência dos ficheiros poderá demorar algum tempo.
- Os ficheiros transferidos são guardados na pasta do tabuleiro de transferências que corresponde à pasta no gravador. (Exemplo: Um ficheiro de voz transferido da **[Folder A]** é guardado na **[Folder A]** de transferências, na Visualização de árvore principal.)
- Quando o mesmo ficheiro já existir, o novo ficheiro é guardado com outro nome de ficheiro apenas quando o conteúdo for diferente. Quando o conteúdo for idêntico, não será transferido.

# Reproduzir um ficheiro de voz

Windows Macintosh

## 1 Seleccione a pasta.

- Seleccione a pasta que inclui o ficheiro de voz que pretende reproduzir.

## 2 Seleccione o ficheiro de voz.

- Seleccione o ficheiro que pretende reproduzir a partir da Área de visualização da lista de ficheiros.

## 3 Reproduza o ficheiro de voz.

- Faça clique no botão [▶] (reproduzir) na Barra de controlo da reprodução.

Outros controlos da reprodução como, por exemplo, Rewind, Fast Forward, Stop, Speed Control, Volume Control, Time Axis e Index Skip, estão disponíveis na Barra de controlo da reprodução.

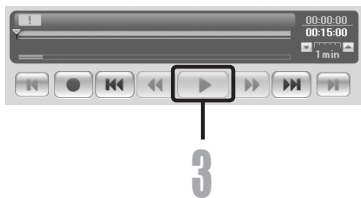
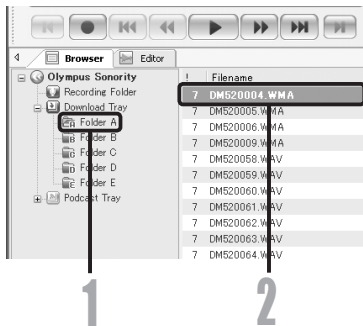

6

Reproduzir um ficheiro de voz

# Utilizar a função de edição de waveform

**Windows** **Macintosh**

Pode utilizar o Separador de edição de waveform do «Olympus Sonority» para processar facilmente os dados de áudio. No Modo de edição de waveform também poderá eliminar partes desnecessárias, colar e guardar novamente os dados.

**1** No ecrã de procura, seleccione o ficheiro que pretende editar e, em seguida, seleccione [File] → [Edit].

- É apresentado o ecrã de edição de waveform e, em seguida, o ficheiro waveform.

**2** Arraste e seleccione o ficheiro waveform que pretende eliminar.

- Na visualização do ficheiro waveform, as partes seleccionadas mudam para cinzento.

**3** Seleccione [Cut] no menu [Edit].

- Os ficheiros waveform seleccionados são eliminados.

**4** Faça clique em qualquer parte da visualização de ficheiros waveform.

- Na visualização de ficheiros waveform, os ficheiros waveform seleccionados mudam para cinzento.

**5** Seleccione [Paste] no menu [Edit].

- Os ficheiros waveform anteriormente cortados são inseridos na parte seleccionada.

**6** Faça clique na Zona da faixa de gravação .

- É apresentada a caixa de diálogo Save.

## 6 Utilizar a função Efeito Um-toque

**Windows** **Macintosh**

Pode utilizar o Separador de edição de waveform do «Olympus Sonority» para processar facilmente os dados de áudio. Através da Função Efeito Um-toque poderá aplicar facilmente efeitos especiais no ficheiro de áudio. Em seguida, é apresentado o método para efectuar a redução de ruído numa área especificada.

**1** No ecrã de procura, seleccione o ficheiro que pretende editar e, em seguida, seleccione [File] → [Edit].

- É apresentado o ecrã de edição de waveform e, em seguida, o ficheiro waveform.

**2** Arraste e seleccione a parte do ficheiro waveform na qual pretende aplicar efeitos especiais.

- Na visualização do ficheiro waveform, as partes seleccionadas mudam para cinzento.

**3** Prima o botão de ajuste da redução de ruído .

- O ruído é removido da parte seleccionada.

**4** Faça clique na localização inicial da parte seleccionada e prima o botão  na Barra de controlo da reprodução.

- É iniciada a reprodução da parte onde o ruído foi reduzido.

6

Utilizar a função de edição de waveform/  
Utilizar a função Efeito Um-toque



# Transferir ficheiros de voz para o gravador

**Windows** **Macintosh**

O «Olympus Sonority» inclui uma função que permite ao utilizador transferir ficheiros do PC para o gravador.

## 1 Seleccione a pasta.

- Seleccione a pasta que inclui o ficheiro de voz que pretende transferir a partir da Visualização de árvore principal.

## 2 Seleccione o ficheiro de voz.

- Seleccione o ficheiro que pretende transmitir a partir da Área de visualização da lista de ficheiros.

## 3 Seleccione a pasta a transferir.

- No menu [Device], seleccione [Upload Selected Files] ou faça clique no ícone [ ] de transferência. Quando for apresentada a caixa da lista de pastas onde está incluído o ficheiro que pretende transferir, seleccione a pasta de onde pretende transferir o ficheiro.

## 4 Transfira o ficheiro de voz.

- Faça clique em [OK] para transferir o ficheiro de voz para o gravador.

## 5 Transferência concluída.

- A transferência foi concluída quando o ecrã de transmissão fechar e a luz indicadora de gravação do gravador se apagar.

Também pode transmitir um ficheiro seleccionando aquele que pretende transmitir a partir da Área de visualização da lista de ficheiros e, em seguida, arraste e largue o ficheiro na pasta da Visualização de árvore do dispositivo (mova o cursor premindo em simultâneo o botão esquerdo do rato e, em seguida, solte o botão no destino).

### Notas

- NUNCA desligue o conector USB enquanto a luz indicadora de gravação estiver intermitente. Se o fizer, os dados serão destruídos.
- Quando o mesmo nome de ficheiro já existir na pasta do gravador, o novo ficheiro é guardado com outro nome de ficheiro apenas quando o conteúdo for diferente. Se o conteúdo for idêntico, não será transferido.

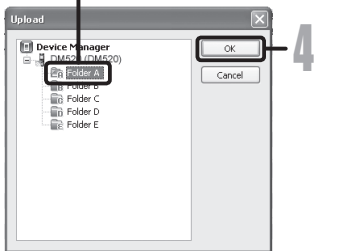
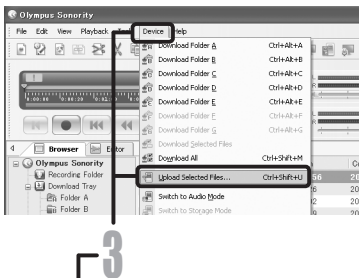
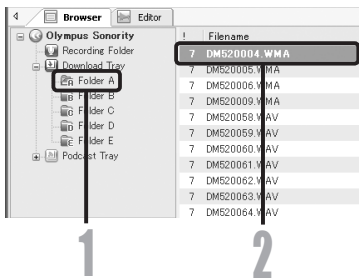

6

Transferir ficheiros de voz para o gravador

# Copiar dados do Guia de voz

**Windows** **Macintosh**

Se formatar o gravador e apagar dados acidentalmente, é possível copiar os dados de guia de voz a partir do «Olympus Sonority» para o gravador.

## 1 Certifique-se de que o guia de voz do gravador está definido para [On].

- Se o guia de voz do gravador estiver definido para [Off] os dados do guia de voz não poderão ser copiados.

## 2 Ligue o gravador a um PC.

- Para obter informações sobre como ligar a um computador, consulte a secção [Ligar ao PC] (P. 80).

## 3 Inicie o «Olympus Sonority».

- Se o gravador não incluir dados do guia de voz, a caixa de diálogo [File Transfer] será apresentada.

## 4 Copie os dados do guia de voz.

- Se fizer clique no botão [OK] na caixa de diálogo [File Transfer], os dados do guia de voz começarão a ser copiados e será apresentada uma janela com a indicação do progresso da cópia.

## 5 Será concluída a cópia dos dados do guia de voz.

- A transferência foi concluída quando o ecrã de transmissão fechar e a luz indicadora de gravação do gravador se apagar.

### Notas

- O som do alarme (P. 64), a melodia de início, reproduzida aquando do arranque do gravador, e a melodia final, reproduzida quando o gravador é desligado (P. 18), serão copiados juntamente com os dados de orientação.
- NUNCA desligue o conector USB enquanto a luz indicadora de gravação estiver intermitente. Se o fizer, os dados serão destruídos.

6

Copiar dados do Guia de voz

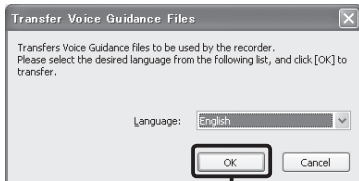

4

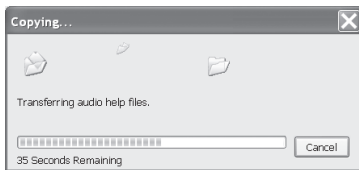

# Microfone USB/Altifalante USB

## Windows Macintosh

É possível utilizar o gravador como microfone USB ou altifalante, através do «Olympus Sonority», para inserir/adicionar/substituir gravações com ficheiros de voz transferidos para o computador ou guardar novas gravações directamente no computador. Além disso, poderá utilizar o «Olympus Sonority» através dos botões no gravador.

### Configurar áudio

Para utilizar este gravador como um microfone USB ou um microfone USB no «Olympus Sonority», ligue-o ao PC e, em seguida, aplique as definições abaixo. Quando ligar o gravador pela primeira vez, o controlador será instalado no computador.

**Inicie o «Olympus Sonority» e avance para o Ecrã de edição de waveform através do Separador de edição de waveform** .

### Utilizar como altifalante USB

Quando utilizar o gravador como altifalante USB, é possível efectuar a saída de som através do gravador, em vez de utilizar os altifalantes do computador.

**Selecione [Recorder Speaker] no menu [Tool] ou faça clique em  na Barra de ferramentas.**

O gravador ligado através de uma ligação USB pode ser utilizado como altifalante.

### Utilizar como microfone USB

Quando o gravador for utilizado como microfone USB, poderá efectuar gravações com o «Olympus Sonority» e introduzir dados no computador através do software de reconhecimento de voz ou outras aplicações.

**Selecione [Recorder Microphone] no menu [Tool] ou faça clique em  na Barra de ferramentas.**

O gravador ligado ao PC através de ligação USB poderá ser utilizado como um microfone.

### Nota

- Quando utilizado como microfone USB, torna-se num microfone USB estéreo, independentemente do modo de gravação do gravador. Se pretender ligar um microfone externo ao gravador, utilize um microfone estéreo.

# Função de actualização

## Windows Macintosh

O «Olympus Sonority» pode ser actualizado para a versão Plus (opcional), de forma a alargar e melhorar as respectivas funções. Além disso, no «Olympus Sonority Plus», é possível adquirir um Suplemento de Edição de música que proporciona uma edição de efeitos de elevada qualidade. Para adicionar um Suplemento de Edição de música, é necessário actualizar para o «Olympus Sonority Plus».

### Compra e actualização

Para adquirir o «Olympus Sonority Plus» e para actualizar o «Olympus Sonority», execute os seguintes procedimentos.

- 1 Inicie o «Olympus Sonority».**
  - Consulte a  P. 82 para para saber como iniciar o programa.
- 2 Selecione [Purchase Olympus Sonority Plus] no menu [Help] ou faça clique no botão  na Barra de ferramentas.**
  - O browser da Internet é iniciado e é apresentado o site da Web de compra do «Olympus Sonority Plus». Proceda da forma indicada no ecrã de orientação. Quando o procedimento de compra for concluído, a Chave de actualização será emitida por correio electrónico.
- 3 Selecione [Upgrade to Olympus Sonority Plus] no menu [Help].**
  - É apresentada a caixa de diálogo [Upgrade to Olympus Sonority Plus].
- 4 Na caixa de diálogo [Upgrade to Olympus Sonority Plus], introduza a Chave de actualização e faça clique no botão [OK].**
  - Quando iniciar novamente a aplicação, o «Olympus Sonority» será actualizado para o «Olympus Sonority Plus».

### Actualizar para o Olympus Sonority Plus

Faça clique na raiz da Visualização de árvore principal, [Olympus Sonority], no ecrã de procura, para apresentar o ecrã de informações. Poderá confirmar o registo da chave de actualização. Além disso, quando seleccionar [Version Information] no menu [Help], será apresentada a chave de actualização registada no «Olympus Sonority Plus». O Suplemento de Edição de música inclui mais de 20 tipos de funções de efeitos e análise de espectro. Para mais informações, consulte a Ajuda online ( P. 79).

### Notas

- Para adquirir uma Chave de actualização, é necessário um ambiente em que a Internet possa ser utilizada.
- Consulte no website as informações detalhadas relativas à compra de uma Chave de actualização.

# Funções disponíveis no Olympus Sonority Plus

Para além das funções normais, o «Olympus Sonority Plus» inclui igualmente diversas funções para edição de ficheiros de música. Para obter informações sobre os procedimentos de utilização e definições detalhadas, consulte a Ajuda online (P. 79).

## Editar MP3

Função de edição e gravação de ficheiros MP3 e respectivas etiquetas.

## Criar CD de música

Função para criar CDs de música a partir de ficheiros de áudio guardados na pasta gravável do CD.

## Definição Menu do gravador

Função para as definições do gravador (definições detalhadas como, por exemplo, modo de gravação, definições de alarme, gravação com temporizador, etc.).

# Funções disponíveis no Suplemento de Edição de música

Ao adquirir um Suplemento de Edição de música, poderá adicionar funções de elevada qualidade para alargar a gama de opções de edição de música do «Olympus Sonority Plus». Para mais informações sobre o método de aquisição e os procedimentos de utilização, consulte a Ajuda online (P. 79).

## Funções de efeitos

Pode utilizar mais de 20 funções de efeitos de elevada qualidade para editar os ficheiros de música.

## Análise de espectro

No Ecrã de visualização de ficheiros Waveform é apresentada em tempo real a distribuição de Waveform do ficheiro de áudio em reprodução.

## Edição, sem restrições, de faixas

Remove igualmente a restrição ao número de faixas que podem ser editadas.

# Importar conteúdo para ouvir no gravador

## Importar conteúdo para ouvir no gravador

É possível transferir conteúdo de idiomas e ficheiros de música importados de CDs de idiomas e da Internet através do iTunes ou Windows Media Player para reprodução no gravador. O «Olympus Sonority» também pode ser utilizado para importar e usufruir de conteúdo de podcast encontrado na Internet. O gravador é compatível com conteúdo de idiomas WMA e MP3. Para além disso, o gravador também é compatível com conteúdo Audible nos formatos ACELP e MP3, quando o gravador está em modo Audible.

### Importar ficheiros com o Windows Media Player

- Copie ficheiros de música e conteúdo de idiomas de CDs para o computador.
  - Consulte a secção «**Copiar música de um CD**» (E38 P. 97) para obter informações detalhadas.
- Transfira ficheiros de música e conteúdo de idiomas copiados do computador para o gravador.
  - Consulte a secção «**Transferir ficheiro de música para o gravador**» (E38 P. 98) para obter informações detalhadas.

### Importar ficheiros com o iTunes

- Copie ficheiros de música e conteúdo de idiomas de CDs para o computador.
  - Consulte a secção «**Copiar música de um CD**» (E38 P. 104) para obter informações detalhadas.
- Transfira ficheiros de música e conteúdo de idiomas copiados do computador para o gravador.
  - Consulte a secção «**Transferir ficheiro de música para o gravador**» (E38 P. 105) para obter informações detalhadas.

### Importar ficheiros com o Olympus Sonority

- Importar conteúdo de podcast da Internet para um computador.
  - Consulte a secção «**Importar conteúdo de podcast**» (E38 P. 107) para obter informações detalhadas.

### Transferir conteúdo Audible com o Audible Manager

- Transfira conteúdo Audible disponível no website da Audible para o computador, por uma taxa.
  - Consulte a secção «**Carregar conteúdo Audible**» (E38 P. 112) para obter informações detalhadas.

### Gravar ficheiros directamente no gravador

- Para gravar directamente para o gravador, ligue-o a outro dispositivo.
  - Consulte a secção «**Gravar o som de outros dispositivos com este gravador**» (E38 P. 32) para obter informações detalhadas.

# Utilizar o Windows Media Player

Ficheiros de música que tenham sido importados para o computador a partir de CDs de música e adquiridos na Internet podem ser transferidos para o gravador e reproduzidos. O gravador suporta ficheiros de música de formato WAV, MP3 e WMA.

Se utilizar o Windows Media Player, os ficheiros de música de CDs de música podem ser convertidos (gravados) (ver P. 97) e os ficheiros de música comprados através de sítios da Web de distribuição de música podem ser facilmente transferidos para o gravador (ver P. 98).

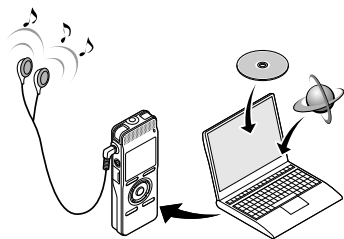

## Direitos de autor e função de protecção dos direitos de autor (DRM)

Ao abrigo da Lei dos Direitos de Autor, quaisquer ficheiros de voz/música e CDs de música transferidos da Internet sem a permissão do proprietário dos direitos de autor, não poderão ser reproduzidos, distribuídos, publicitados/re-publicitados na Internet ou convertidos em ficheiros WAV, WMA ou MP3 com a finalidade de qualquer actividade comercial ou venda. Um ficheiro WMA poderá possuir DRM (Digital Right Management) para protecção dos direitos de autor. O DRM impede a cópia ou distribuição de ficheiros que sejam convertidos de um CD de música ou transferidos a partir de serviços de distribuição de música. Para transferir um ficheiro WMA com DRM para o gravador, é necessário utilizar métodos apropriados, tais como o Windows Media Player. Copiar os ficheiros de música com DRM adquiridos num serviço de distribuição de música para um dispositivo portátil, tal como este gravador, poderá estar limitado.

### Nota

- Este gravador é compatível com Microsoft Corporation DRM9, mas não com DRM10.

## Nomes das janelas

### Windows Media Player 11

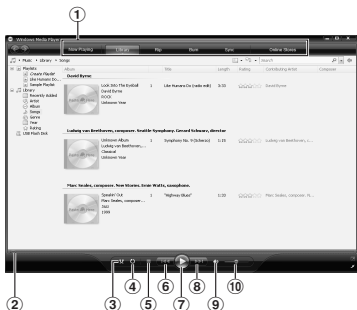

- ① Barra de tarefas Features (Funções)
- ② Botão deslizante de pesquisa
- ③ Botão de reprodução aleatória
- ④ Botão de repetição
- ⑤ Botão Stop (Parar)
- ⑥ Botão Previous (Anterior)
- ⑦ Botão Play (Reproduzir)
- ⑧ Botão Next (Seguinte)
- ⑨ Botão Mute (Sem som)
- ⑩ Botão deslizante de controle de volume

### Windows Media Player 10

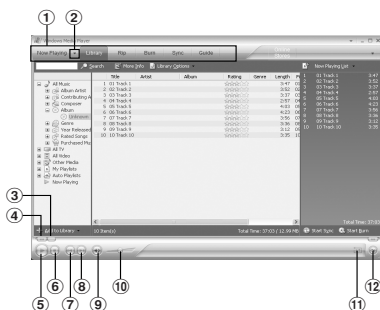

- ① Barra de tarefas Features
- ② Botão do Quick Access Panel (Painel de Acesso Rápido)
- ③ Botão deslizante de pesquisa
- ④ Botão de retrocesso
- ⑤ Botão Play (Reproduzir)
- ⑥ Botão Stop (Parar)
- ⑦ Botão Previous (Anterior)
- ⑧ Botão Next (Seguinte)
- ⑨ Botão Mute (Sem som)
- ⑩ Botão deslizante de controle de volume
- ⑪ Botão Shuffle/Repeat (Misturar/Repetir)
- ⑫ Botão de avanço rápido



## Copiar música de um CD

- 1 Insira o CD na unidade de CD-ROM e inicie o Windows Media Player.
- 2 Na barra de tarefas Features, faça clique no menu [Rip].
  - Depois de fazer clique no menu [Rip], faça clique em [View Album Info] no Windows Media Player 10, se necessário.
  - Se existir uma ligação à Internet disponível, as informações do CD são pesquisadas.
- 3 Coloque uma marca de verificação no ficheiro de música que pretende copiar.
- 4 Faça clique em [Start Rip].
  - No Windows Media Player 10, faça clique em [Rip Music].
  - Os ficheiros copiados para um PC são armazenados em formato WMA. Os ficheiros de música copiados são categorizados por artista, álbum, género, etc., e adicionados à lista de reprodução.

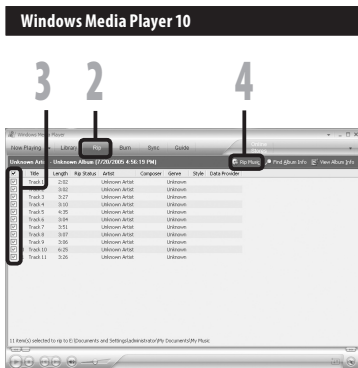
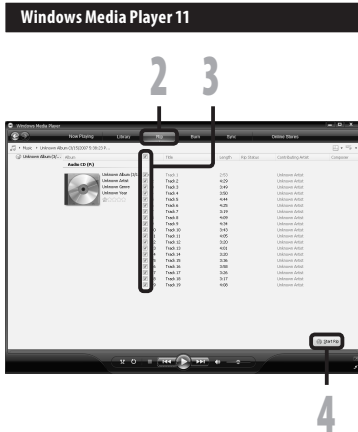

7

Utilizar o Windows Media Player

## Transferir ficheiro de música para o gravador

É possível transferir os ficheiros de música guardados no PC para este gravador. Para obter informações sobre como copiar os ficheiros de música do CD para o PC, consulte «Copiar música de um CD» (ver P. 97).

### Windows Media Player 11

- 1** Ligue o gravador a um PC e inicie o Windows Media Player.
- 2** Na barra de tarefas Features, faça clique em [Sync].
- 3** Faça clique novamente no menu [DVR] para seleccionar [Sync] → [Advanced Options] → [Set Up Sync] e proceda à configuração, de acordo com as indicações abaixo.

- Faça clique em [Create folder hierarchy on device] para seleccionar.

Se desmarcar e sincronizar o ficheiro, o ficheiro será transferido para a pasta [Home] e não será indicado. \*1 \*2

- A pasta com o nome de artista ou o nome do álbum é criada automaticamente. Desta forma, a localização do ficheiro que pretende reproduzir será bastante mais fácil.
- \*1 Se a opção [Create folder hierarchy on device] estiver seleccionada por predefinição, faça clique para desmarcar a caixa e novamente para seleccioná-la.
- \*2 Após a transferência sincronizada para o gravador, é criado um ficheiro denominado «WMPInfo.xml». Se apagar este ficheiro, poderá ser necessário definir novamente o passo \*1.

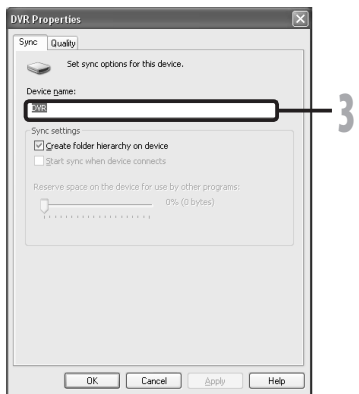

**4** Seleccione a categoria pretendida em [Library] à esquerda e seleccione os ficheiros de música ou álbuns para transferir para o gravador, arrastando e largando-os em [Sync List], à direita.

**5** Faça clique em [Start Sync].

- O ficheiro é transferido para o gravador.

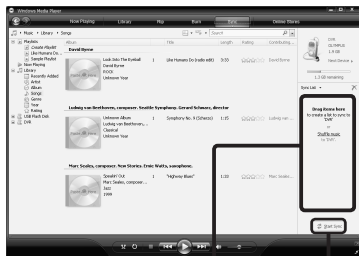

4 5

## Windows Media Player 10

**1** Ligue o gravador a um PC e inicie o Windows Media Player.

**2** Na barra de tarefas Features, faça clique em [Sync].

**3** No menu de selecção na janela do lado esquerdo, seleccione a lista de reprodução que será transferida para o gravador e coloque marcas de verificação nos ficheiros de música que pretende transferir.

- A ordem dos ficheiros de música pode ser alterada, arrastando e largando-os na lista de reprodução apresentada.

**4** No menu de selecção da janela do lado direito, seleccione a unidade correspondente ao gravador.

- O gravador é reconhecido como um Removable Disk (Disco amovível).

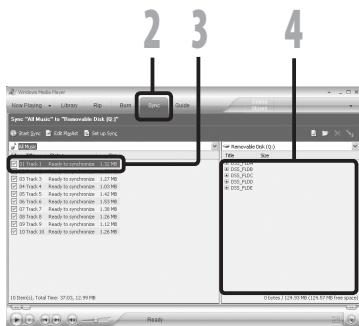

7

Utilizar o Windows Media Player

## 5 Faça clique em no canto superior direito e defina as opções de sincronização.

- Faça clique em **[Create folder hierarchy on device]** para seleccionar.

Se desmarcar e sincronizar o ficheiro, o ficheiro será transferido para a pasta **[Home]** e não será indicado. \* 1 \* 2

- A pasta com o nome de artista ou o nome do álbum é criada automaticamente. Desta forma, a localização do ficheiro que pretende reproduzir será bastante mais fácil.

\*1 Se a opção **[Create folder hierarchy on device]** estiver seleccionada por predefinição, faça clique para desmarcar a caixa e novamente para seleccioná-la.

\*2 Após a transferência sincronizada para o gravador, é criado um ficheiro denominado «WMPInfo.xml». Se apagar este ficheiro, poderá ser necessário definir novamente o passo \*1.

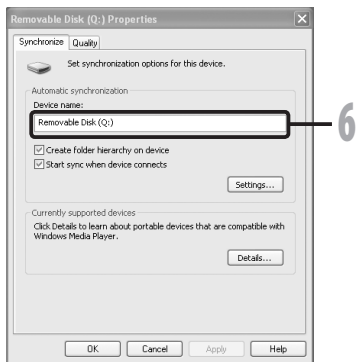
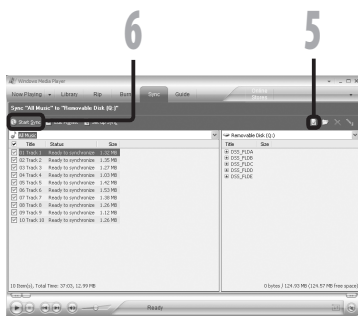

## 6 Faça clique em **[Start Sync]**.

- O ficheiro é transferido para o gravador. O ficheiro de música transferido para o gravador é apresentado em Item, em Device.

### Notas

- Copiar os ficheiros de música com DRM, adquiridos em serviços de distribuição de música, para um dispositivo portátil, tal como este gravador, poderá estar limitado.
- Para transferir os ficheiros utilizando Windows Media Player 9, consulte o website da Olympus.
- Se os ficheiros de música forem transferidos para o gravador até este atingir a memória máxima disponível, a mensagem **[Can't make the system file. Connect to PC and delete unnecessary file]** poderá ser apresentada no ecrã do gravador. Nesse caso, elimine os ficheiros para criar espaço livre (desde algumas centenas de KB até dezenas de MB, consoante o tamanho dos ficheiros de música) para o ficheiro de gestão. (Será necessária uma capacidade maior para o ficheiro de gestão à medida que o número de ficheiros aumenta).

## Copiar ficheiro de voz para o CD

É possível transferir ficheiros de voz do gravador para o PC e gravá-los em CD. Para obter informações sobre como copiar os ficheiros de voz do gravador para o PC, consulte «Transferir ficheiros de voz do gravador» (P. 85).

### Windows Media Player 11

- 1** Insira um CD-R/RW vazio na unidade de CD-R/RW e inicie o Windows Media Player.
- 2** Na barra de tarefas Features, faça clique no menu [Burn].
- 3** Selecciona a categoria pretendida da [Library] à esquerda e seccione os ficheiros de voz ou álbuns para copiar para o CD-R/RW, arrastando e largando-os em [Burn List], à direita.
- 4** Faça clique novamente no menu [Burn] e seccione [Audio CD] ou [Data CD].
  - Se [Audio CD] estiver seleccionado:
    - Um ficheiro é convertido e copiado em CD de áudio de modo a ser possível reproduzi-lo em equipamento de áudio que reproduza CD-R/RW.
  - Se for seleccionada a opção [Data CD]:
    - Copiar ficheiros com o formato para gravação.
- 5** Faça clique em [Start Burn].

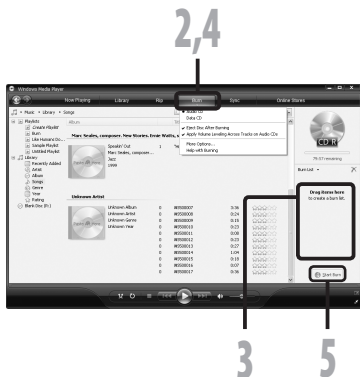

7

Utilizar o Windows Media Player

## Windows Media Player 10

- 1** Insira um CD-R/RW vazio na unidade de CD-R/RW e inicie o Windows Media Player.
- 2** Na barra de tarefas Features, faça clique no menu [Burn].
  - Faça clique em [Burn] conforme necessário após fazer clique no menu [Edit Playlist].
  - É possível alterar a ordem das faixas, arrastando e largando os ficheiros.
- 3** Coloque uma marca de verificação nos ficheiros de voz que pretende copiar.
- 4** Selecciono o formato do CD antes de fazer clique em [Start Burn].
  - Se [Audio CD] estiver seleccionado:**
    - Um ficheiro é convertido e copiado em CD de áudio de modo a ser possível reproduzi-lo em equipamento de áudio que reproduza CD-R/RW.
  - Se for seleccionada a opção [Data CD]:**
    - Copiar ficheiros com o formato para gravação.
- 5** Faça clique em [Start Burn].

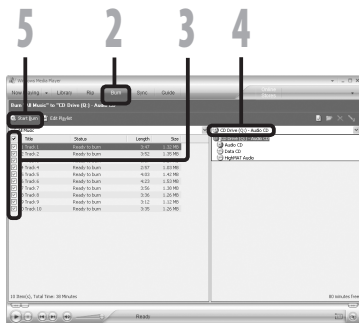

### Notas

- Copiar os ficheiros de música com DRM, adquiridos em serviços de distribuição de música, para um dispositivo portátil, tal como este gravador, poderá estar limitado.
- Consulte a ajuda online do Windows Media Player para obter informações detalhadas.

# Utilizar o iTunes

Ficheiros de música que tenham sido importados para o computador a partir de CDs de música e adquiridos na Internet podem ser transferidos para o gravador e reproduzidos. Ao utilizar o iTunes, os ficheiros de música de CDs de música podem ser convertidos (gravados) (☞ P. 104) e os ficheiros de música adquiridos em sítios da Web de distribuição de música podem ser facilmente transferidos para o gravador (☞ P. 105).

## Nomes das janelas



- ① Barra de tarefas Features
- ② Botão de retrocesso/  
Reprodução, Botão de pausa/  
Botão de avanço rápido
- ③ Botão deslizante de controlo  
do volume
- ④ Botão de adição de lista de  
reprodução

- ⑤ Botão de reprodução aleatória
- ⑥ Botão de repetição
- ⑦ Botão de alteração da visualização
- ⑧ Botão de criação de disco
- ⑨ Botão Genius
- ⑩ Botão lateral Genius

## Copiar música de um CD

- 1 Insira o CD na unidade de CD-ROM e inicie o iTunes.
- 2 Faça clique em [iTunes] → [Preferences] → [Advanced].
- 3 Faça clique no separador [Advanced].
- 4 Faça clique em [Importing] para definir o formato do ficheiro e a taxa de bits para copiar ficheiros de música do PC, e faça clique em [OK].

- Este gravador é compatível com ficheiros de música nos formatos MP3 e WAV (ver P. 36).

### [Import Using]:

Defina o formato do ficheiro para copiar música de CD. Selecciona [MP3] ou [WAV].

### [Setting]:

Defina a taxa de bits para copiar ficheiros de música de um CD. Pode seleccionar uma taxa de bits entre [128], [160] e [192].

- 5 Coloque uma marca de verificação nos ficheiros de música que pretende copiar.
- 6 Faça clique em [Import CD].

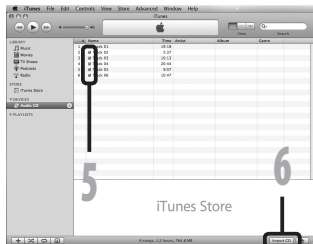
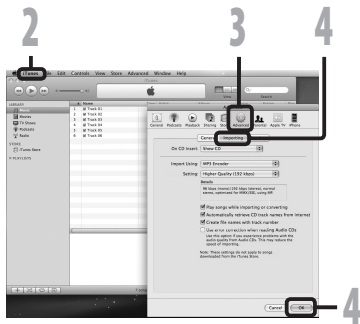



## Transferir ficheiro de música para o gravador

É possível transferir os ficheiros de música guardados no PC para este gravador. Para obter informações sobre como copiar os ficheiros de música do CD para o PC, consulte a secção «Copiar música de um CD» (ES P. 104).

**1 Ligue o gravador a um PC e inicie o iTunes.**

**2 Seleccione a lista de reprodução para transferir para o gravador e coloque marcas de verificação nos ficheiros de música que pretende transferir.**

- A ordem dos ficheiros de música pode ser alterada, arrastando e largando-os na lista de reprodução apresentada.



**3 Faça duplo clique na unidade correspondente ao gravador e abra a pasta [Music].**

- Ao ligar o gravador a um Mac OS, o gravador será reconhecido pelo nome da unidade do produto no ambiente de trabalho.
- Copie para a pasta [Music] do gravador ao transferir o ficheiro de música.
- É possível criar até 2 hierarquias na pasta [Music]. É também possível criar até 128 pastas, incluindo a pasta [Music].
- Poderá armazenar até 999 ficheiros em cada pasta.

**4 Seleccione os ficheiros pretendidos e arraste e largue-os na pasta [Music].**



## Copiar ficheiro de voz para o CD

É possível transferir ficheiros de voz do gravador para o PC e gravá-los em CD. Para obter informações sobre como copiar os ficheiros de voz do gravador para o PC, consulte «Transferir ficheiros de voz do gravador» (P. 85).

- 1 Insira o CD-R/RW na unidade deXCD-R/RW e inicie o iTunes.
- 2 Selecciona a lista de reprodução seleccionada e coloque uma marca de verificação nos ficheiros de voz a copiar para o CD-R/RW.
- 3 Faça clique em [Burn Disc]



2

3

- 4 Defina o formato de CD para copiar ficheiros de voz para CD-R/RW e faça clique em [Burn Disc].

Se a opção [Audio CD] estiver seleccionada:

Um ficheiro é convertido e copiado em CD de áudio de modo a ser possível reproduzi-lo em equipamento de áudio que reproduza CD-R/RW.

Se a opção [MP3 CD] estiver seleccionada:

Copiar em formato MP3.

Se a opção [Data CD] estiver seleccionada:

Copiar ficheiros com o formato para gravação.



4

# Importar conteúdo de podcast

## Windows

Arraste e largue o Ícone de programa de podcast para obter o conteúdo de podcast ou procure e obtenha o mesmo registando o endereço do conteúdo.

Esta função não é suportada em computadores Macintosh. Utilize o iTunes, entre outros, para obter conteúdo de podcast.

## Guardar um programa de podcast

- 1 Inicie o Olympus Sonority.**
- 2 Abra o browser da Internet e aceda a um sítio de publicação de podcasts.**
- 3 Arraste o ícone de registo de podcast e largue-o na pasta [Podcast] do Olympus Sonority.**
  - Os ícones de registo de podcast podem variar consoante os sítios de publicação de podcasts. Consulte cada sítio de publicação de podcasts para obter informações detalhadas.
- 4 Concluir o registo do programa.**
  - Quando registar um programa, é apresentada uma lista de conteúdo emitido, fornecida pelo programa na visualização de lista da pasta [Podcast]. Por predefinição, o conteúdo mais recente no momento do registo será transferido automaticamente.

### Nota

- Para obter informações sobre o formato do ficheiro que pode ser reproduzido no gravador, consulte a P. 36.



## Actualizar um programa

### Windows

Por predefinição, os programas guardados no «Olympus Sonority» são actualizados automaticamente. Para alterar os intervalos de actualização, acceda ao menu **[Tools]** e, em seguida, **[Options]** e altere-os na caixa de diálogo Options do separador de Podcast. Consulte a Ajuda online para obter informações detalhadas (ver P. 79).

Se não pretender actualizar programas automaticamente, poderá efectuar a actualização através do procedimento seguinte.

As funções de registo, actualização e transferência de programas não estão disponíveis em computadores Macintosh. Para obter estas funções, utilize o iTunes ou outras aplicações.

### 1 Seleccione a pasta [Podcast].

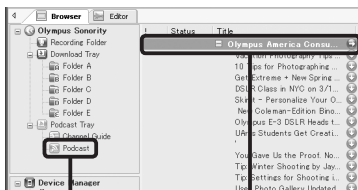

### 2 Seleccione o programa que pretende actualizar.

1 2

7

Importar conteúdo de podcast

### 3 Seleccione [Update Podcast] no menu [Tools] ou prima [F5] na Barra de tarefas.

- A actualização do programa é iniciada. Logo que o programa tenha sido actualizado, o novo conteúdo é apresentado a cinzento. O conteúdo apresentado a cinzento ainda não foi transferido para um computador.

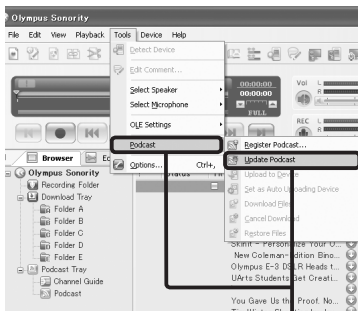

3

## Transferir conteúdo

### Windows

Por predefinição, se o novo conteúdo tiver sido encontrado quando actualizou um programa, o conteúdo mais recente será transferido automaticamente. Pode alterar a definição seleccionando **[Tools]** e, em seguida, **[Options]** e acedendo à caixa de diálogo Options do separador de Podcast. Consulte a Ajuda online para obter informações detalhadas (☰ P. 79).

Se pretender transferir manualmente, o conteúdo pode ser transferido utilizando o procedimento descrito abaixo.

As funções de registo, actualização e transferência de programas não estão disponíveis em computadores Macintosh. Para obter estas funções, utilize o iTunes ou outras aplicações.

### 1 Selecciona a pasta [Podcast].

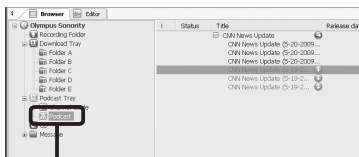

### 2 Faça clique no botão [Download] do conteúdo que pretende transferir.

- A transferência do conteúdo é iniciada. O estado é apresentado com a percentagem, à medida que os conteúdos são transferidos.

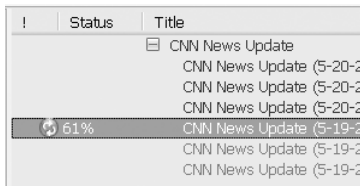

### 3 Concluir a transferência.

- O conteúdo transferido pode ser reproduzido e transferido para o gravador.

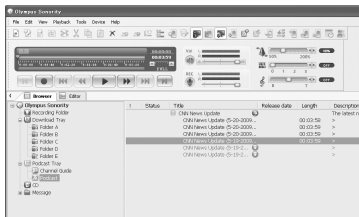

## Transferir conteúdo para o gravador

**Windows** **Macintosh**

Por predefinição, o conteúdo é transferido automaticamente para a pasta **[Podcast]** do gravador quando este estiver ligado ao computador. Esta definição pode ser alterada seleccionando **[Tools]** em **[Options]** e, em seguida, o separador **[Podcast]** apresentado na caixa de diálogo Options. Consulte a Ajuda online para obter informações detalhadas (p. 79).

Se pretender transferir conteúdos manualmente, siga o procedimento a seguir indicado. Os conteúdos de podcast guardados no iTunes, entre outros, podem ser transmitidos para o gravador se arrastar e largar os mesmos na pasta **[Podcast]** do gravador.

### 1 Seleccione a pasta [Podcast].

### 2 Seleccione o conteúdo que pretende transferir e, em seguida, arraste-o e largue-o na pasta [Podcast] do gravador.

- A transferência do conteúdo é iniciada. Durante a transferência, é apresentada uma janela do progresso.

### 3 Concluir a transferência.

- Os conteúdos transferidos para o gravador apresentam o ícone  que indica uma transferência concluída. Prima o botão **PODCAST** no gravador para abrir facilmente os ficheiros transferidos.

#### Nota

- NUNCA desligue o conector USB enquanto a luz indicadora de gravação estiver intermitente. Se o fizer, os dados serão destruídos.

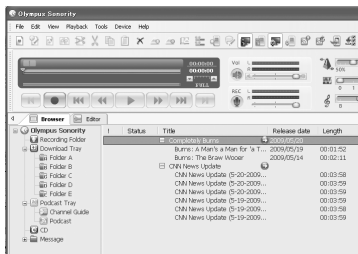
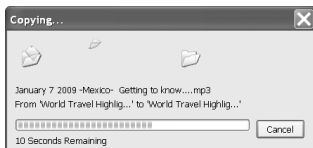
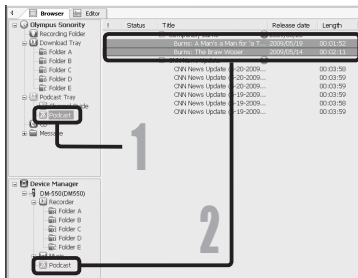

# Funções do Guia de programas

## Windows

Os programas de podcast relacionados com a OLYMPUS podem ser facilmente registados e os novos conteúdos poderão ser transferidos automaticamente para o «Olympus Sonority». Os novos conteúdos também poder ser redirecionados para o gravador bastando, para isso, ligar o PC.

As funções do Guia de programas não estão disponíveis para computadores Macintosh.

## Registar programas

### 1 Faça clique em [Channel Guide] no serviço online apresentado na Visualização de árvore principal.

- São apresentadas informações sobre programas registados online.

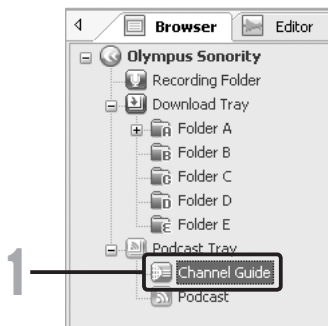

### 2 Faça clique no programa pretendido a partir da lista de programas.

- São apresentadas informações detalhadas sobre o programa na Visualização de detalhes do programa.

### 3 Faça clique em [Subscribe] para registar o podcast.

- Logo que o programa esteja registado, os conteúdos emitidos pelo programa são apresentados na Visualização de lista da pasta [Podcast]. De acordo com as definições iniciais, os conteúdos mais recentes que estão a ser emitidos são transferidos automaticamente durante o registo.

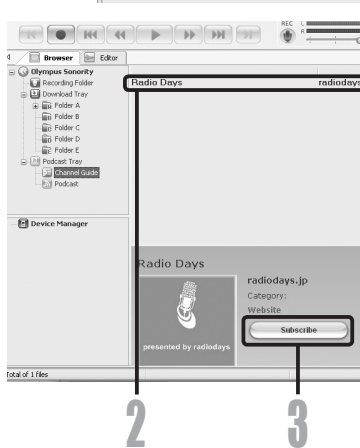

7

Funções do Guia de programas

# Carregar conteúdo Audible

## Windows

Utilize o Audible Manager para carregar conteúdo Audible para o gravador. A reprodução, gestão e transferência de conteúdo Audible para o gravador poderá ser efectuada através do Audible Manager.

## Instalar o Audible Manager

Se o Audible Manager não estiver instalado no computador, efectue a respectiva instalação de acordo com o procedimento descrito abaixo.

### 1 Aceda a uma dos sítios da Web Audible através do browser da Internet e transfira o Audible Manager.

<http://www.audible.com/> (Estados Unidos)  
[http://www.audible.co.uk](http://www.audible.co.uk/) (Reino Unido)  
[http://www.audible.fr](http://www.audible.fr/) (França)  
[http://www.audible.de](http://www.audible.de/) (Alemanha)

### 2 Inicie o ficheiro executável transferido.

- É apresentado o ecrã de configuração do Audible Manager. Seleccione o nome do dispositivo que está a utilizar (OLYMPUS DM-520/420) e faça clique no botão [Install].



### 3 Quando [Audible Manager License Agreement] for apresentado, faça clique no botão [I Accept].

### 4 A instalação é iniciada.

- Aguarde até que o processo esteja concluído. Logo que a instalação esteja concluída, o Audible Manager é iniciado automaticamente.

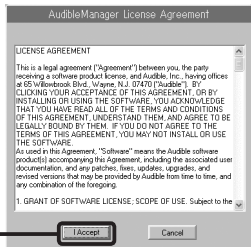



## Adicionar dispositivos ao Audible Manager

Se o Audible Manager já estiver instalado, adicione um dispositivo para que o gravador seja suportado pelo Audible Manager. Siga o procedimento descrito abaixo.

- 1** **Selecione [Add New Device] no menu [Devices].**



- 2** **Quando a caixa de diálogo for apresentada, verifique a ligação à Internet e faça clique no botão [Yes].**



- 3** **Quando a caixa de diálogo for apresentada, verifique o nome do dispositivo que está a utilizar (DM-520/420) e faça clique no botão [OK].**

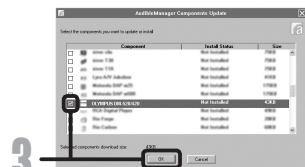

- 4** **A instalação é iniciada.**

- Aguarde até que o processo esteja concluído. Logo que a instalação esteja concluída, o Audible Manager é reiniciado. Verifique se o dispositivo foi adicionado ao menu [Mobile Devices].

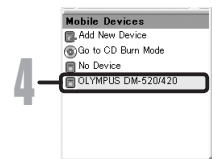

## Adquirir conteúdo Audible

Pode adquirir conteúdo Audible através do website da Audible. Aceda ao website da Audible através do browser da Internet e transfira o conteúdo seguindo os procedimentos de compra descritos no website.

De acordo com a definição existente, os conteúdos são transferidos para a pasta Library do Audible Manager. Quando a transferência estiver concluída, o Audible Manager é iniciado e o conteúdo adquirido é apresentado na lista de conteúdos da Library.

# Transferir conteúdo Audible

## Windows

Transfira o conteúdo Audible para a pasta [Audible] do gravador seguindo o procedimento descrito abaixo.

- 1 Ligue o gravador a um computador.**
- 2 Seleccione [Library] na lista da árvore [Audible Folders].**
  - É apresentada do lado direito uma lista do conteúdo guardado em [Library].
- 3 Seleccione o conteúdo que pretende transferir para o gravador e faça clique no botão [Add to Device].**
- 4 Quando for apresentado o ecrã de introdução [Activate Your Device], introduza o nome de utilizador e palavra-passe Audible e faça clique no botão [OK].**

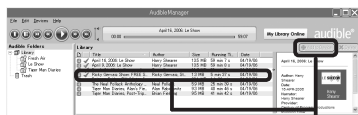

7

Transferir conteúdo Audible

- 5 A transferência é iniciada.**
  - Aguarde até que a transferência do conteúdo esteja concluída. Logo que esteja concluída, os conteúdos transferidos são apresentados na lista de conteúdos do dispositivo. O conteúdo transferido é igualmente apresentado em Library.

## Notas

- Quando um ficheiro de conteúdo é transferido para o gravador, é criado automaticamente um ficheiro [.pos] na pasta Audible.
- Quando eliminar o ficheiro [\*.pos] através do Explorer, a Posição de reprodução guardada também é eliminada. Na próxima vez que seleccionar o ficheiro, a reprodução é iniciada a partir do início do mesmo.
- Quando um ficheiro de conteúdo é transferido para o gravador, é criado um ficheiro de sistema oculto, dentro da pasta Audible. Quando este ficheiro for eliminado através do Explorer, já não será possível reproduzir o conteúdo Audible.

# Utilizar conteúdo Audible no gravador

O conteúdo Audible que tenha sido transferido para a pasta **[Audible]** do gravador a partir de um computador poderá ser utilizado com um modo exclusivo, adaptado de forma otimizada para conteúdo Audible.

## Modo Audible

Quando selecciona a pasta **[Audible]**, na pasta **[Music]**, o gravador muda automaticamente para o modo Audible. O modo Audible é um modo exclusivo para conteúdo Audible (formatos dos modos 3 e 4\*) transferido do computador. O método de utilização do modo Audible é diferente quando outras pastas do gravador são seleccionadas (Modo normal). Consulte a secção «**Utilizar o gravador no modo Audible**» (☞ P. 117) para obter informações detalhadas.

### Ecrã de visualização de ficheiros no Modo Audible

No modo Audible, o **[Play Mode]** (☞ P. 50) torna-se na definição de **[File]**, independentemente das definições de menu, e o gravador pára após a reprodução de um ficheiro. Além disso, os ícones (**AA3**, **AA4**) relativos a ficheiros Audible são igualmente apresentados no ecrã de Visualização de ficheiros.

Consulte a secção «**Selecionar pastas e ficheiros**» (☞ P. 27) para obter informações detalhadas sobre o método de selecção de pastas e ficheiros.

Ⓐ Indicador de ficheiro Audible

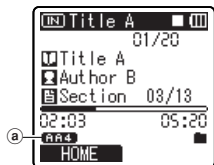

### Ficheiros Audible reproduzíveis

Os ficheiros dos formatos dos modos 3 e 4 poderão ser reproduzidos no modo Audible. Apenas são apresentados no modo Audible os ficheiros Audible com a extensão **[.aa]** (na pasta Audible do gravador).

Ficheiros Audible reproduzíveis *	
Modo	Codec
3 ( <b>AA3</b> )	ACELP (16 kbps)
4 ( <b>AA4</b> )	MP3 (32 kbps)

### Posição e secção de reprodução

No modo Audible, a posição inicial poderá ser movida facilmente se verificar a [**Playback Position**], informação de posição guardada para cada ficheiro após interrupções anteriores, e «**Section**», onde o distribuidor de conteúdo predefiniu a posição.

#### Playback Position (Posição de reprodução)

A Posição de reprodução (informação sobre a posição) guardada no ficheiro [**.pos**], criado automaticamente pelo gravador para cada ficheiro de conteúdo Audible (ficheiro [**.aa**]).

A Posição de reprodução está inicialmente localizada no início do ficheiro e a posição de interrupção é actualizada através da reprodução ou utilização das opções S. Play (reprodução lenta)/F. Play (reprodução rápida).

Prima o botão ►►| ou |◄◄ para mover a posição de interrupção quando o gravador estiver parado. A Posição de reprodução não é actualizada.

#### Section (Secção)

Para cada ficheiro, é definido de forma arbitrária, pelo distribuidor de conteúdos, um máximo de 100 divisões (capítulos de uma história ou notícias).

#### Notas

- Quando um ficheiro de conteúdo é transferido para o gravador, é criado automaticamente um ficheiro [**.pos**] na pasta Audible.
- No modo Audible, não é possível definir marcas de índice ou temporárias.
- Quando eliminar o ficheiro [**\*.pos**] através do Explorer, a Posição de reprodução guardada também é eliminada. Na próxima vez que seleccionar o ficheiro, a reprodução é iniciada a partir do início do mesmo.
- Quando um ficheiro de conteúdo é transferido para o gravador, é criado um ficheiro de sistema oculto, dentro da pasta Audible. Quando este ficheiro for eliminado através do Explorer, já não será possível reproduzir o conteúdo Audible.

### Utilizar o gravador no modo Audible

Quando a pasta [Audible] ou o ficheiro Audible estiverem seleccionados, o método de utilização no gravador é diferente no modo Audible, relativamente ao Modo normal.

#### Avanço Rápido

Prima sem soltar o botão ►►►| com o gravador parado.

- ↳ Quando soltar o botão, o avanço rápido pára. A Posição de reprodução não é actualizada. Se premir o botão **PLAY** ► ou **OK**, a reprodução é retomada a partir dessa posição.

Prima sem soltar o botão ►►►| ao reproduzir um ficheiro.

- ↳ Se soltar o botão ►►►|, o gravador retomará a reprodução normal.
- Se a posição inicial de uma secção (Ⓢ P. 116) e a posição de reprodução estiverem localizadas a meio do ficheiro, o gravador pára nessa posição.
- Se o botão ►►►| for premido quando o gravador estiver parado, este avança para o final do ficheiro e, em seguida, pára.
- Se o botão ►►►| permanecer premido, o gravador avança para o ficheiro seguinte e continua o avanço rápido a partir do início do ficheiro. Depois de o avanço rápido atingir o final do último ficheiro, o gravador pára no início do mesmo.
- Se premir o botão ►►►| durante a reprodução e o final do ficheiro for atingido, o gravador regressa ao início do ficheiro e pára.

#### Retrocesso

Prima sem soltar o botão |◀◀◀ com o gravador parado.

- ↳ Quando soltar o botão, o retrocesso rápido pára. A Posição de reprodução não é actualizada. Se premir o botão **PLAY** ► ou **OK**, a reprodução é retomada a partir dessa posição.

Prima sem soltar o botão |◀◀◀ ao reproduzir um ficheiro.

- ↳ Se soltar o botão, a reprodução é retomada a partir dessa posição.
- Se a posição inicial de uma secção (Ⓢ P. 116) e a posição de reprodução estiverem localizadas a meio do ficheiro, o gravador pára nessa posição.
- Se o botão |◀◀◀ for premido quando o gravador estiver parado, este regressa ao início do ficheiro e, em seguida, pára. Se o botão |◀◀◀ permanecer premido, o gravador regressa ao final do ficheiro anterior e continua o avanço rápido.
- Se premir o botão |◀◀◀ durante a reprodução e for atingido o início do ficheiro, o gravador inicia a reprodução a partir do início desse ficheiro.
- Se mantiver o botão |◀◀◀ premido com o gravador parado no início do primeiro ficheiro, o gravador efectuará o retrocesso rápido a partir do fim do último ficheiro.

### Salto de ficheiro e de secção

Prima o botão ►►| com o gravador parado.

- O gravador avança para uma posição de reprodução ou para a posição inicial de uma secção, dependendo da que estiver mais próxima no ficheiro, parando em seguida. Depois da posição de interrupção, caso não exista uma posição de reprodução, ou posição inicial para uma secção, o gravador avança para uma posição de reprodução no ficheiro seguinte e, em seguida, pára.

Prima o botão |◀◀ quando o gravador pára no início do ficheiro.

- O gravador avança para a Posição de reprodução do ficheiro anterior e, em seguida, pára.

Prima o botão |◀◀ se o gravador não parou no início de um ficheiro.

- O gravador avança para uma posição de reprodução ou para a posição inicial de uma secção, dependendo da que estiver mais próxima no ficheiro, parando em seguida.

Prima o botão ►►| durante a reprodução.

- O gravador avança três segundos ou para a posição inicial da secção seguinte, dependendo da que estiver mais próxima, e inicia a reprodução do ficheiro. Depois de atingir o final do ficheiro, o gravador pára no início do mesmo. Nesta altura, a Posição de reprodução é actualizada para a posição inicial do ficheiro.

Prima o botão |◀◀ durante a reprodução.

- O gravador retrocede três segundos ou para a posição inicial da secção actual, dependendo da que estiver mais próxima, e inicia a reprodução do ficheiro. Quando o gravador atingir o início de um ficheiro, este é reproduzido a partir do início.

- A definição [**Skip Space**] (☞ P. 52) não está disponível no modo Audible.

## 7

### Menu de definição durante a reprodução

Prima sem soltar o botão **MENU** durante 1 segundo ou mais enquanto o ficheiro estiver a ser reproduzido.

- Aceda ao ecrã de menu (☞ P. 44, 45) para definir as opções [**Play Speed**] (☞ P. 51), [**Noise Cancel**] (☞ P. 50) e [**Voice Filter**] (☞ P. 50).

# Utilizar como memória externa do PC

Para além das suas utilizações como um gravador IC e um leitor de música, este gravador pode ser igualmente utilizado como memória externa para um computador, armazenando dados do computador e permitindo a troca de dados com o PC.

Com o gravador ligado ao PC é possível transferir ficheiros de dados da memória para o PC, bem como transferir dados armazenados no PC para a memória.

## Windows

**1 Ligue o gravador ao PC (P. 80).**

**2 Abra a janela do Explorador.**

**3 Abra a pasta com o nome do produto.**

- Ao abrir [My Computer], o gravador será reconhecido pelo nome de unidade do produto.

**4 Copie os dados.**

**5 Desligue o gravador do PC (P. 81).**

## Macintosh

**1 Ligue o gravador ao PC (P. 80).**

- Ao ligar o gravador a um Mac OS, o gravador será reconhecido pelo nome da unidade do produto no ambiente de trabalho.

**2 Faça duplo clique no ícone com o nome do produto no ambiente de trabalho.**

**3 Copie os dados.**

**4 Desligue o gravador do PC (P. 81).**

## Nota

- Ao transmitir dados, é apresentada a indicação [Busy] e a luz indicadora de gravação fica intermitente. NUNCA desligue o conector USB enquanto a luz indicadora de gravação estiver intermitente. Se o fizer, os dados serão destruídos.

## Lista de mensagens de alarme

Mensagem	Significado	Explicação	Ação
[Battery Low]	Pilhas com pouca carga.	As pilhas estão a ficar sem carga.	Substitua por pilhas novas (☞ P. 14).
[File Protected]	Eliminação bloqueada.	Tentou apagar um ficheiro bloqueado.	Desbloqueie o ficheiro (☞ P. 46).
[Cannot record in this Folder]	Não se trata de uma pasta para gravações de áudio.	Tentou efectuar uma gravação com uma pasta <b>[Music]</b> ou <b>[Podcast]</b> .	Selecione uma das pastas de <b>[A]</b> até <b>[E]</b> e tente gravar novamente (☞ P. 24, P. 27).
[Index Full]	Índice completo.	O ficheiro contém várias marcas de índice (máximo de 16 marcas).	Apague as marcas de índice que já não são necessárias (☞ P. 39).
[Temp Mark Full]	Marcas temporárias completas.	O ficheiro contém várias marcas temporárias (máximo de 16 marcas).	Apague as Marcas temporárias que já não são necessárias (☞ P. 39).
[Folder Full]	Pasta completa.	A pasta contém vários ficheiros (máximo de 999 ficheiros).	Apague os ficheiros desnecessários (☞ P. 42).
[Memory Error]	Erro na memória.	Erro na memória.	Trata-se de uma avaria, pelo que deverá dirigir-se à loja onde adquiriu o gravador ou ao serviço de assistência da Olympus, para a respectiva reparação (☞ P. 127).
[Card Error]	Erro na memória.	O cartão microSD não é reconhecido correctamente.	Remove o cartão microSD e, em seguida, coloque-o novamente (☞ P. 22 a P. 23).
[Licence Mismatch]	Ficheiro copiado ilegalmente.	Os ficheiros de música foram copiados ilegalmente.	Apague o ficheiro (☞ P. 42).
[Memory Full]	Sem memória restante.	Sem memória restante.	Apague os ficheiros desnecessários (☞ P. 42).
[No File]	Nenhum ficheiro.	Não foi encontrado qualquer ficheiro na pasta.	Selecione outra pasta (☞ P. 24 a P. 27).
[Format Error]	Erro de formatação.	Ocorreu um erro durante a formatação da memória do gravador.	Formate novamente a memória (☞ P. 71).
[Can't make the system file. Connect to PC and delete unnecessary file]	Não é possível criar o ficheiro de gestão.	O ficheiro para gestão não pode ser criado devido a falta de capacidade da memória restante.	Ligue o gravador a um computador e apague os ficheiros desnecessários.



## Lista de mensagens de alarme/Resolução de problemas

[Cannot play this file]	O ficheiro não pode ser reproduzido.	Formato incompatível.	Verifique quais os ficheiros que podem ser reproduzidos neste gravador.
[Please Select The File]	Ficheiro não seleccionado	Não seleccionou o ficheiro.	Selecione um ficheiro e, em seguida, efectue a operação.
[Same folder. Can't be moved(copied).]	O ficheiro não pode ser movido (copiado).	Tentou mover (copiar) para mesma pasta.	Selecione outra pasta.
[Some files. Can't be moved(copied).]	O ficheiro não pode ser movido (copiado).	Existe um ficheiro no destino com o mesmo nome ou um ficheiro com DRM.	Selecione outro ficheiro.
[This file can't be divided.]	O ficheiro não pode ser separado.	Tentou separar um ficheiro que não é um dos ficheiros PCM guardados no gravador.	Selecione outro ficheiro.

## Resolução de problemas

Sintoma	Causa provável	Ação
Não é apresentada qualquer indicação no ecrã	As pilhas não foram devidamente colocadas.	Verifique se as polaridades ⊕ e ⊖ das pilhas estão correctas (☞ P. 14).
	As pilhas estão a ficar sem carga.	Substitua por pilhas novas (☞ P. 14).
	O gravador está desligado.	Ligue o gravador (☞ P. 18).
O gravador não liga	As pilhas estão a ficar sem carga.	Substitua por pilhas novas (☞ P. 14).
	O gravador está desligado.	Ligue o gravador (☞ P. 18).
	O gravador encontra-se em modo HOLD (Bloquear).	Desactive o modo HOLD do gravador (☞ P. 19).
O gravador não grava	Pouca memória restante.	Apague os ficheiros desnecessários (☞ P. 42).
	Foi atingido o número máximo de ficheiros.	Mude para outra pasta (☞ P. 24 a P. 27).
Não é ouvido qualquer som de reprodução	Os auriculares estão ligados.	Desligue os auriculares para utilizar o altifalante interno.
	O nível do volume está definido para <b>[00]</b> .	Ajuste o nível do volume (☞ P. 33).
O nível de gravação é demasiado reduzido	O nível de gravação não foi ajustado.	Ajuste o nível de gravação e tente novamente efectuar uma gravação (☞ P. 47).
	A sensibilidade do microfone é demasiado reduzida.	Defina a sensibilidade do microfone para os modos <b>[High]</b> ou <b>[Middle]</b> e tente novamente (☞ P. 47).
	Esta situação pode acontecer se o nível de saída para os dispositivos externos ligados for demasiado baixo.	Ajuste o nível de saída dos dispositivos ligados.

Os ficheiros de voz não são gravados em estéreo	O microfone externo ligado grava em mono.	Ao gravar com um microfone externo que apenas grava em mono, o som será apenas gravado pelo canal esquerdo.
	[ <b>Rec Mode</b> ] está definido para um modo de gravação mono.	Defina [ <b>Rec Mode</b> ] para o modo de gravação estéreo (☞ P. 47).
Não é possível localizar o ficheiro de voz gravado	Pasta incorrecta.	Mude para a pasta correcta (☞ P. 24 a P. 27).
Detecção de ruído durante a reprodução	O gravador foi agitado durante a gravação.	_____
	O gravador foi colocado junto a um telemóvel ou a uma lâmpada fluorescente durante a gravação ou a reprodução.	Coloque o gravador noutra local.
Não é possível apagar o ficheiro	O ficheiro está bloqueado.	Desbloqueie o ficheiro (☞ P. 46).
	O ficheiro é só de leitura.	Desbloqueie o ficheiro ou cancele a definição só de leitura do ficheiro no PC.
Não é possível apagar a pasta	Existem pastas no gravador que não podem ser reconhecidas.	Ligue o gravador ao PC para apagar pastas.
Detecção de ruído através do monitor de gravação	Ocorrência de interferências acústicas.	Quando os amplificadores do microfone integrado estão ligados, existe o risco da ocorrência de interferências áudio durante a gravação. É recomendada a utilização de auriculares para o monitor de gravação. Execute ajustes como, por exemplo, afastar os auriculares do microfone ainda mais, não apontar o microfone aos auriculares ou diminuir o volume do monitor de gravação, entre outros.
Não é possível definir marcas de índice e temporárias	Foi atingido o número máximo de marcas.	Apague as marcas desnecessárias (☞ P. 39).
	O ficheiro está bloqueado.	Desbloqueie o ficheiro (☞ P. 46).
	O ficheiro é só de leitura.	Desbloqueie o ficheiro ou cancele a definição só de leitura do ficheiro no PC.
Não é possível carregar	As pilhas não pilhas recarregáveis Ni-MH.	Introduza as baterias recarregáveis fornecidas.
	Não premiu o botão <b>STOP</b> ■.	Prima sem soltar o botão <b>STOP</b> ■ e ligue o gravador ao PC e a um Adaptador CA.

# Acessórios (opcional)

Pode adquirir acessórios exclusivos para o gravador Olympus IC directamente através da loja online no website da empresa. Os acessórios vendidos variam de acordo com o país.

- **Adaptador CA de ligação USB: A514**

Adaptador CA para ligação através de USB DC5V

- **Microfone de 2 canais (omni-direccional): ME30W**

Dois microfones ME30 mono, fornecidos num conjunto com um tripé em miniatura e um adaptador de ligação. São microfones omni-direccionais de elevada sensibilidade, suportados por alimentação adicional e adequados à gravação de actuações musicais.

- **Microfone Compact Gun (unidireccional): ME31**

Os microfones direccionais são úteis para gravações como as efectuadas no exterior com o som de pássaros. O corpo de corte metálico proporciona resistência a uma rigidez elevada.

- **Microfone mono de elevada sensibilidade com cancelamento de ruído (unidireccional): ME52W**

Este microfone é ideal para a gravação de som à distância com um mínimo de ruído ambiente.

- **Microfone com «Tie clip» (omni-direccional): ME15**

Microfone de pequenas dimensões, fornecido com um «tie clip» (clip para vestuário).

- **Conjunto exclusivo de controlo remoto: RS30W**

Sempre que o receptor seja ligado à tomada REMOTE, as funções de gravação e paragem do gravador podem ser comandadas a partir do controlo remoto. A posição de recepção pode ser ajustada, dessa forma permitindo o funcionamento do gravador a partir de diferentes ângulos.

- **Microfone para telefone: TP7**

Microfone de tipo auricular que pode ser colocado no ouvido durante uma chamada telefónica. Permite gravar a voz ou a conversação ao telefone de forma nítida e audível.

- **Pilha recarregável Ni-MH: BR401**

Pilhas recarregáveis de longa duração.

- **Cabo de ligação: KA333**

Cabo de ligação com mini-ficha estéreo (ø3,5), com resistência em ambas as extremidades. Utilizado para ligar a tomada de saída dos auriculares do gravador à tomada de entrada do microfone durante a gravação. Também são fornecidos adaptadores de tomada de conversão (PA331/PA231), os quais convertem para mini-ficha mono (ø3,5) ou (ø2,5).

- **Estojo de transporte: CS126 (fornecido como o modelo DM-520)**

A bolsa de transporte fornecida para os modelos DM-520 e DM-420 protege o gravador de impactos ou sujidade. Na parte posterior do estojo existe um clip, um apoio para o microfone e orifícios para um tripé em miniatura. Também pode ser utilizado como um apoio para o dispositivo (faça rodar os parafusos do tripé ao fixar o mesmo e não o gravador).

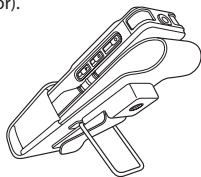

## Características gerais

- **Suporte de gravação:**  
Memória integrada  
**DM-520:** 4 GB  
**DM-420:** 2 GB  
cartão microSD (512 MB até 16 GB)
- **Formato de gravação:**  
PCM Linear (Pulse Code Modulation)  
(para DM-520)  
MP3 (MPEG-1 Audio Layer3)  
WMA (Windows Media Audio)
- **Nível de entrada:**  
[Mic Sense]:[Middle] – 60 dBv
- **Saída máxima de funcionamento:**  
320 mW (altifalante de 8  $\Omega$ )
- **Saída máxima de auscultadores:**  
 $\leq 150$  mV (em conformidade com a EN 50332-2)
- **Saída de auscultadores com características de banda larga:**  
75 mV  $\leq$  (em conformidade com a EN 50332-2)
- **Altifalante:**  
Integrado, de tipo dinâmico com  $\varnothing$  de 23 mm
- **Tomada MIC:**  
Mini-ficha de  $\varnothing$  de 3,5 mm, impedância de 2,2 k $\Omega$
- **Tomada EAR:**  
Mini-ficha de  $\varnothing$  de 3,5 mm, impedância de 8  $\Omega$  ou mais
- **Alimentação:**  
Pilhas: pilha AAA (LR03) ou  
Pilha recarregável Ni-MH Olympus  
Alimentação externa: Adaptador CA de  
ligação USB (A514)  
5 V
- **Dimensões externas:**  
110 mm  $\times$  38,9 mm  $\times$  16 mm  
(excluindo saliências)
- **Peso:**  
84 g (incluindo pilha)
- **Temperatura de funcionamento:**  
0  $^{\circ}$ C – 42  $^{\circ}$ C

## Frequência geral de resposta:

- **Nos modos de gravação ou reprodução:**

### Formato PCM Linear

Modo de gravação	Frequência geral de resposta
48 kHz	40 Hz até 23 kHz
44,1 kHz	40 Hz até 21 kHz

### Formato MP3

Modo de gravação	Frequência geral de resposta
320 kbps	40 Hz até 20 kHz
256 kbps	40 Hz até 20 kHz
192 kbps	40 Hz até 19 kHz
128 kbps	40 Hz até 17 kHz

### Formato WMA

Modo de gravação	Frequência geral de resposta
ST XQ	40 Hz até 19 kHz
ST HQ	40 Hz até 16 kHz
ST SP	40 Hz até 9 kHz
HQ	40 Hz até 13 kHz
SP	40 Hz até 8 kHz
LP	40 Hz até 3 kHz

- **Altifalante estéreo integrado (no modo de gravação):**

DM-520: 70 Hz até 20 kHz

DM-420: 100 Hz até 15 kHz

- No entanto, ao gravar nos formatos MP3 ou WMA, o limite máximo da frequência de resposta depende de cada modo de gravação (consultar o diagrama acima).

## Guia de tempos de gravação

## ■ Formato PCM Linear:

Modo de gravação	Memória integrada (2 GB)(DM-420)	Memória integrada (4 GB)(DM-520)	Cartão microSD		
			1 GB	2 GB	4 GB
48 kHz	-	5 h. 45 min.	1 h. 15 min.	2 h. 45 min.	5 h. 30 min.
44,1 kHz	-	6 h. 15 min.	1 h. 20 min.	3 h.	6 h.

## ■ Formato MP3:

Modo de gravação	Memória integrada (2 GB)(DM-420)	Memória integrada (4 GB)(DM-520)	Cartão microSD		
			1 GB	2 GB	4 GB
320 kbps	13 h. 45 min.	28 h.	6 h. 30 min.	13 h. 30 min.	27 h.
256 kbps	17 h.15 min.	35 h.	8 h	17 h.	34 h.
192 kbps	23 h.	46 h. 45 min.	11 h.	23 h.	45 h.
128 kbps	34 h. 45 min.	70 h.	16 h. 30 min.	34 h.	68 h.

## ■ Formato WMA:

Modo de gravação	Memória integrada (2 GB)(DM-420)	Memória integrada (4 GB)(DM-520)	Cartão microSD		
			1 GB	2 GB	4 GB
ST XQ	34 h.	68 h. 45 min.	16 h.	33 h.	66 h.
ST HQ	68 h.	137 h. 30 min.	32 h.	67 h.	133 h.
ST SP	136 h.	275 h.	65 h.	135 h.	266 h.
HQ	136 h.	275 h.	65 h.	135 h.	266 h.
SP	268 h.	541 h.	128 h.	267 h.	524 h.
LP	533 h.	1076 h.	255 h.	531 h.	1042 h.

## É possível efectuar gravações com mais de 2 GB

A gravação continua mesmo que o volume de um ficheiro único seja superior a 2 GB no formato PCM linear de gravação.

- O ficheiro é guardado a cada 2 GB em ficheiros separados. Na reprodução, são considerados como ficheiros múltiplos.
- Quando a gravação for superior a 2 GB, o número de ficheiros na pasta poderá ultrapassar os 999. O ficheiro nº 1.000 e seguintes não serão reconhecidos pelo gravador. Ligue o gravador ao PC para verificar.

## Notas

- Os valores indicados acima constituem apenas estimativas.
- Poderão ocorrer variações nos tempos de gravação, à medida que existam diferenças na memória disponível, dependendo do cartão microSD.
- É recomendável algum cuidado, já que as diferenças no tempo de gravação disponível aumentarão sempre que a contagem e a taxa de bits seja baixa.
- O tempo de gravação disponível poderá ser mais reduzido, caso sejam efectuadas várias gravações curtas. (O tempo de gravação disponível apresentado e o tempo gravado são indicações aproximadas).

## Tempo máximo de gravação por ficheiro

## ■ Formato PCM Linear:

48 kHz	3 h.
44,1 kHz	3 h. 20 min.

## ■ Formato MP3:

320 kbps	29 h. 40 min.
256 kbps	37 h. 10 min.
192 kbps	49 h. 40 min.
128 kbps	74 h. 30 min.

## ■ Formato WMA:

ST XQ	26 h. 40 min.
ST HQ	26 h. 40 min.
ST SP	53 h. 40 min.
HQ	26 h. 40 min.
SP	53 h. 40 min.
LP	148 h. 40 min.

## Notas

- A capacidade máxima para um ficheiro único está limitada a: aproximadamente 4 GB, para o formato WMA e MP3, e aproximadamente 2 GB, para o formato PCM linear (WAV).
- Independentemente da quantidade de memória restante, o tempo máximo de gravação de som por ficheiro está limitado aos valores anteriormente indicados.

## Guia para a duração das pilhas

## ■ Pilhas alcalinas:

Modo de gravação	Microfone estéreo integrado (no modo de gravação)	Altifalantes integrados (no modo de reprodução)	Reprodução em auriculares
PCM 48 kHz	32 h.	18 h.	49 h.
MP3 128 kbps	37 h.	19 h.	57 h.
ST XQ	38 h.	19 h.	58 h.
LP	51 h.	19 h.	58 h.

## ■ Pilhas recarregáveis Ni-MH:

Modo de gravação	Microfone estéreo integrado (no modo de gravação)	Altifalantes integrados (no modo de reprodução)	Reprodução em auriculares
PCM 48 kHz	27 h.	15 h.	39 h.
MP3 128 kbps	30 h.	16 h.	45 h.
ST XQ	30 h.	16 h.	46 h.
LP	41 h.	16 h.	46 h.

### Notas

- Os valores indicados acima constituem apenas estimativas.
- A duração das pilhas é medida pela Olympus. No entanto, pode variar bastante, consoante o tipo de pilhas utilizadas e as condições de utilização.

As especificações e o design estão sujeitos a alteração sem aviso prévio.

## Assistência e Apoio Técnico

As informações seguintes consistem em informações de contacto para assistência técnica, apenas para gravadores e software Olympus.

- **Número da linha de Apoio Técnico nos E.U.A. e no Canadá**  
1-888-553-4448
- **Endereço de correio electrónico de Apoio ao Utilizador nos E.U.A. e no Canadá**  
distec@olympus.com
- **Número da linha de Apoio Técnico na Europa**  
Número gratuito: 00800 67 10 83 00  
Disponível em: Áustria, Bélgica, Dinamarca, Finlândia, França, Alemanha, Itália, Luxemburgo, Holanda, Noruega, Portugal, Espanha, Suécia, Suíça, Reino Unido  
Números não gratuitos para o Resto da Europa  
+ 49 180 567 1083  
+ 49 40 23773 4899
- **Endereço de correio electrónico de Apoio ao Utilizador na Europa**  
dss.support@olympus-europa.com

### Declaration of Conformity

Model Number	: DM-520/DM-420
Trade Name	: DIGITAL VOICE RECORDER
Responsible Party	: OLYMPUS IMAGING AMERICA INC.
Address	: 3500 Corporate Parkway, P.O. Box 610, Center Valley, PA 18034-0610, U.S.A.
Telephone Number	: 1-888-553-4448

This device Complies with Part 15 of the FCC Rules. Operation is subject to the following two conditions:

- (1) This device may not cause harmful interference, and (2) this device must accept any interference received, including interference that may cause undesired operation.



**Tested To Comply  
With FCC Standards  
FOR HOME OR OFFICE USE**

### Canadian RFI

This digital apparatus does not exceed the Class B limits for radio noise emissions from digital apparatus as set out in the Radio Interference Regulations of the Canadian Department of Communications.

Cet appareil numérique ne dépasse pas les limites de la Catégorie B pour les émissions de bruit radio émanant d'appareils numériques, tel que prévu dans les Règlements sur l'Interférence Radio du Département Canadien des Communications.

# **OLYMPUS<sup>®</sup>**

---

**OLYMPUS IMAGING CORP.**

Shinjuku Monolith, 3-1 Nishi-Shinjuku 2-chome, Shinjyuku-ku, Tokyo 163-0914, Japan. Tel. +81 (0)3-3340-2111

**<http://www.olympus.com>**

**OLYMPUS IMAGING AMERICA INC.**

3500 Corporate Parkway, P.O. Box 610, Center Valley, PA 18034-0610, U.S.A. Tel. 1-888-553-4448

**<http://www.olympusamerica.com>**